

**2  
4  
VOLT**

# John Deere GATOR XUV 6x4

model number IGOD0522



FIUSI901G20I

USE AND CARE **EN**

UTILISATION ET ENTRETIEN **FR**

EMPLEO Y MANUTENCION **ES**

See separate insert  
sheet for more  
information

Voir la feuille séparée  
d'insertion pour plus  
d'information

Vea la hoja separada del  
separador de millares  
para más información



**2 YEARS\***

\*CONSUMER PARTICIPATION  
REQUIRED

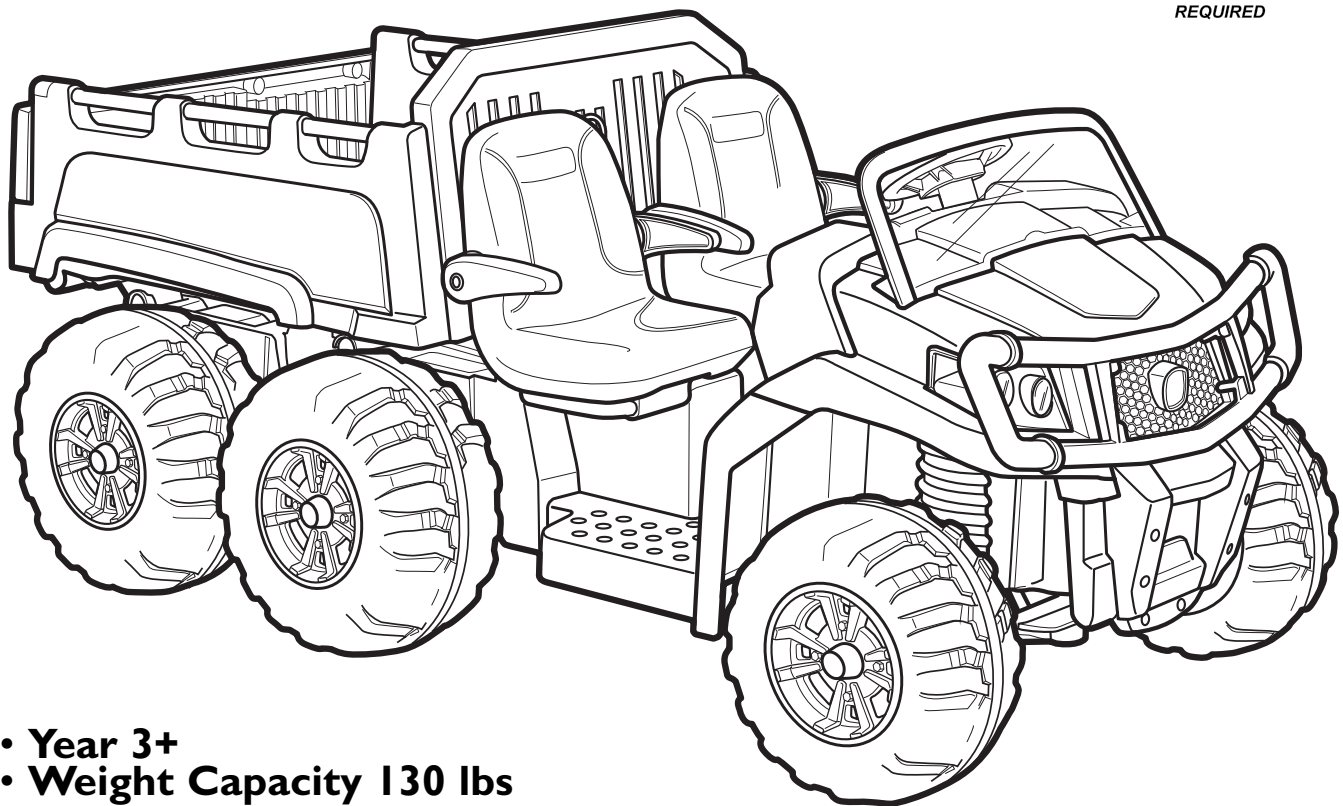

- Year 3+
- Weight Capacity 130 lbs
- Année 3+
- Capacité de poids 130 lbs
- Año 3+
- Capacidad de peso 130 lbs



# STOP! VERY IMPORTANT

Do **NOT** ride vehicle before charging battery for 18 hours. Failure to do this will permanently damage the battery and void your warranty.

**ALSO;**

Charge the battery immediately after each use, regardless of how long the vehicle was used.

Storing the battery in a discharged state will permanently damage the battery.

When storing, the battery must be recharged every 30 days.

**NEED HELP: Call 1-800-728-2108**

---

## ONLY USE THE PEG PEREGO BATTERY & CHARGER WITH THIS TOY.

As Peg Perego USA, INC. grows, counterfeits and unauthorized distributors and retailers are making non-Peg Perego products and low quality knockoffs that are mistaken for an authentic one. Please avoid use of outside brand - third party accessories and/or products with the Peg Perego brand, which have resulted in damage to the product.

### Ways to determine a true Peg Perego battery and/or charger:

- 1) The Peg Perego logo along the front of the battery itself.
- 2) The Peg Perego logo along the front of the charger.
- 3) The Peg Perego logo along the battery and charger connectors.



| Peg Perego 12 volt battery | Peg Perego 12 volt charger |

# CHARGER LED INDICATOR INFORMATION

## ENGLISH

- A) Plug the battery charger into a power outlet in compliance with the specifications on the label. This power unit is intended to be correctly oriented in a vertical or floor mount position.
- B) Connect the charger the battery for 18 hours.
- C) If your battery charger is provided with a LED indicator, it means that:
- When plugging in the charger, as described in A, and **no battery is connected**, the green LED light will appear, indicating that the device is working correctly.
  - Connect the battery as described in B. If all connections have been made properly and the battery is sufficiently discharged, the start of charging will be confirmed by the orange LED lighting up.
  - When the battery is almost fully charged, the LED will turn from orange to green.
  - The green LED **does not necessarily mean** that the battery is charged.
  - If the battery is already charged, the green LED is already on or turns green soon after B is carried out. If the battery life is reduced the next time you use the battery, please contact Customer Service for assistance in checking the battery and battery charger operation.
- D) Once the charge is completed and the LED is on, unplug the battery charger from the main outlet first, then the battery terminal. Connect the battery to the electrical system of your toy, which is now ready to use.

The battery charger is fitted with a safety device. In the event of short circuit or overheating, a protection system prevents current peaks, which could damage your battery charger.

In this case, unplug the battery charger from the power outlet, find and remove the cause of short circuit, and re-connect everything to the power outlet.

## WARNING:

- Insert only lead batteries.
- Do not use with non-rechargeable batteries. Risk of explosion.
- For adult use only. It is not a toy.
- Do not use with damaged sheathing, cable or connector.
- During recharging operations, make sure the battery charger is in a well-ventilated area.
- Should the battery charger be damaged in any way, do not use it until it is fully repaired.

## FRANÇAIS

- A) Brancher le chargeur de batteries dans une prise de courant conforme aux caractéristiques indiquées sur l'étiquette. Cette unité d'alimentation est conçue pour être installée correctement dans une position verticale ou de montage au sol.
- B) Raccorder la prise du chargeur de batteries à celle de la batterie et laisser tel quel pendant 18 h.
- C) Si le chargeur de batteries est muni d'un témoin lumineux (LED), les conditions suivantes peuvent se produire:
- Lorsque vous branchez le chargeur comme indiqué en A), et qu'aucune batterie n'y est reliée, le voyant vert à DEL s'allume pour indiquer que l'appareil fonctionne correctement.
  - Connecter la batterie tel qu'indiqué en B). Si toutes les connexions ont été effectuées correctement et que la batterie est suffisamment déchargée, le début du chargement sera confirmé lorsqu'une DEL orange s'allumera.
  - Lorsque la batterie est presque à charge complète, la DEL indique celle-ci est suffisamment chargée en passant de l'orange au vert.
  - La DEL verte ne signifie pas forcément que la batterie est chargée.
  - Si la batterie est déjà chargée, la DEL verte sera déjà allumée ou passera au vert juste après l'exécution de l'étape B). Si la batterie se décharge plus rapidement lorsque vous la remettez en service, veuillez vous adresser au Service à la clientèle qui vous aidera à vérifier le fonctionnement de la batterie et du chargeur de batterie.
- D) Une fois la charge terminée et le témoin lumineux allumé, débrancher avant tout le chargeur de la batterie de sa prise de courant, et après seulement la batterie. Puis connecter la batterie au système électrique de votre jouet, qui est maintenant prêt à fonctionner. Le chargeur est muni d'un dispositif de sécurité contre les court-circuits et les surcharges internes de la batterie, une protection qui empêche le courant de se propager et de compromettre le bon fonctionnement du chargeur. Dans ce cas, il faut débrancher le chargeur de batteries de sa prise de courant, déceler et résoudre la cause du court-circuit et rebrancher le tout à la prise d'alimentation.

## ATTENTION:

- Insérer seulement des batteries au plomb.
- Ne pas utiliser avec des batteries non rechargeables. Risque d'explosion.
- Utilisation réservée aux adultes. Ce n'est pas un jouet.
- Ne pas utiliser avec enveloppe, câble ou connecteur en mauvais état.
- Pendant la recharge, s'assurer que le chargeur soit placée dans un lieu bien aéré.
- Si le chargeur de la batterie est abîmé, ne pas l'utiliser tant qu'il n'est pas réparé.

## ESPAÑOL

- A) Conecte el cargador de baterías a una toma doméstica con características similares a las especificadas en la plaquita del aparato. Esta unidad de energía solo se puede usar correctamente en la posición vertical o en un monte piso.
- B) Conecte la clavija del cargador y la clavija de la batería, y déjela conectada durante 18 h.
- C) i su cargador de baterías está provisto de un LED luminoso, su funcionamiento es el siguiente:
- Cuando conecte el cargador como se indicia en A), y no esté conectada ninguna pila, la luz indicadora verde se encenderá para indicar que el aparato está funcionando correctamente.
  - Conecte la pila como se indica en B). Si todas las conexiones están bien hechas y la pila está bien descargada, la luz indicadora de color naranja se encenderá para confirmar que se comenzó a cargar la pila.
  - Cuando la pila esté casi completamente cargada, la luz pasará de naranja a verde para indicar que la pila tiene suficiente carga.
  - La luz indicadora verde no necesariamente significa que la pila está completamente cargada.
  - Si la pila ya estaba cargada, la luz indicadora verde se encenderá o pasará al color verde poco después de completar el paso B). Si la carga de la pila dura mucho menos la próxima vez que usted la use, comuníquese con el Departamento de atención al cliente para que lo ayuden a verificar la condición de la pila y del cargador.
- D) Con la carga finalizada y el indicador encendido, desenchufe primero el cargador de la toma doméstica y luego la batería; a continuación, conecte la clavija de la instalación eléctrica en la toma de la batería. Su juguete está listo para ser utilizado.

El cargador está provisto de un dispositivo de seguridad. En caso de una elevada temperatura interna, o si se produce un cortocircuito en la batería, un dispositivo de protección intervendrá para impedir el suministro de una corriente fuerte, que podría romper el cargador. En este caso es necesario desconectar el cargador de baterías de la toma doméstica, resolver la causa del cortocircuito y volver a conectar el conjunto en la toma de alimentación.

## ATENCIÓN:

- Cargue exclusivamente pilas con plomo.
- No lo utilice con baterías o pilas no recargables. Riesgo de explosión.
- Utilizable sólo por adultos. No es un juguete.
- No lo utilice con revestimientos, cables o conectores defectuosos.
- Durante la carga, compruebe que haya una buena ventilación alrededor del cargador de baterías.
- Si el cargador de baterías se hubiera dañado, no se debe utilizar hasta que no haya sido reparado.

**INITIAL BATTERY CHARGE**

**PREMIÈRE CHARGE DE BATTERIE**

**PRIMERA CARGA DE LA BATERÍA**

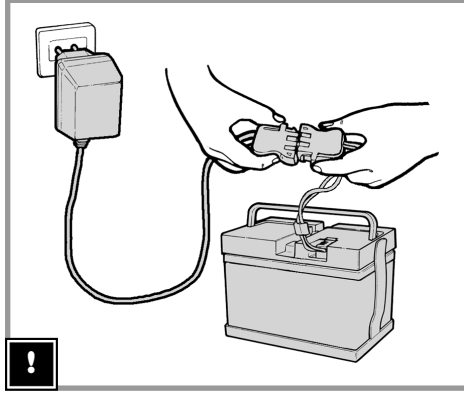

**BATTERY INSTALLATION**

**INSTALLATION DE LA BATTERIE**

**INSTALACIÓN DE LA BATERÍA**

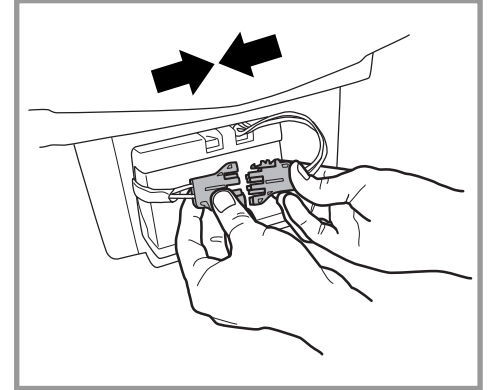
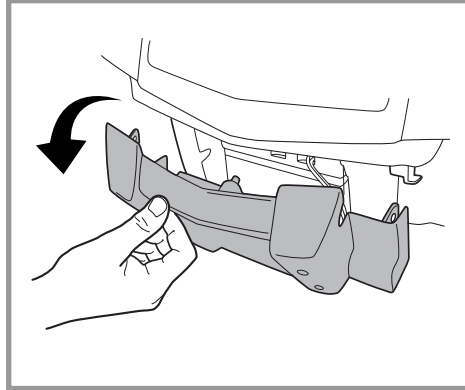
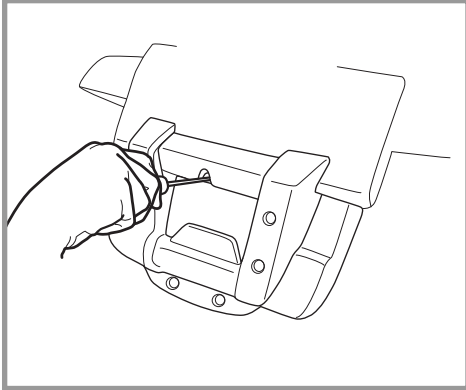

**BATTERY RECHARGE**

**RECHARGE DE LA BATTERIE**

**RECARGA DE LA BATERÍA**

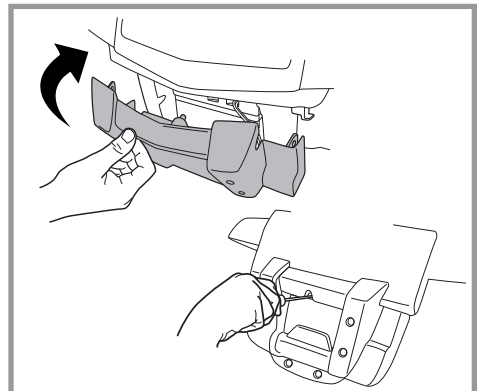
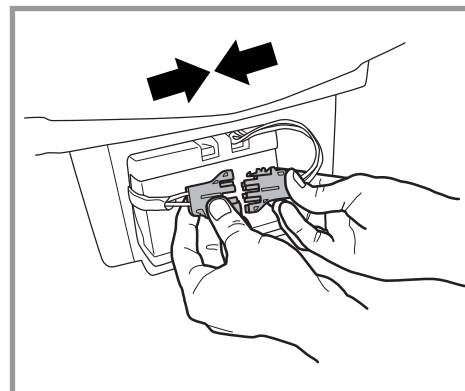
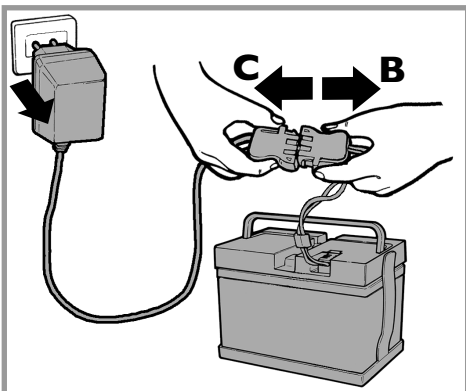
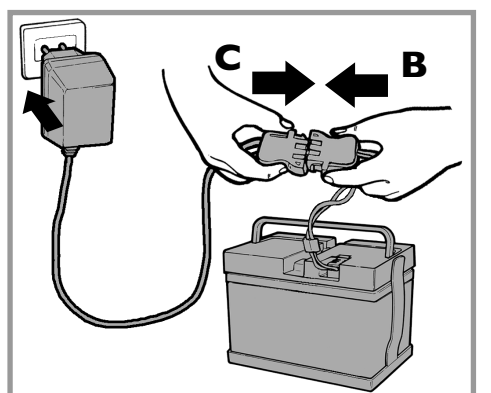
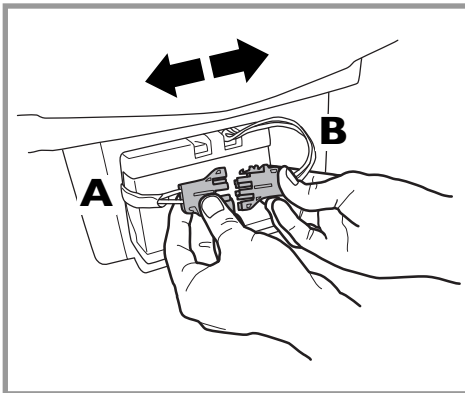

**BATTERY REPLACEMENT**

**REPLACEMENT DE LA BATTERIE**

**SUSTITUCIÓN DE LA BATERÍA**

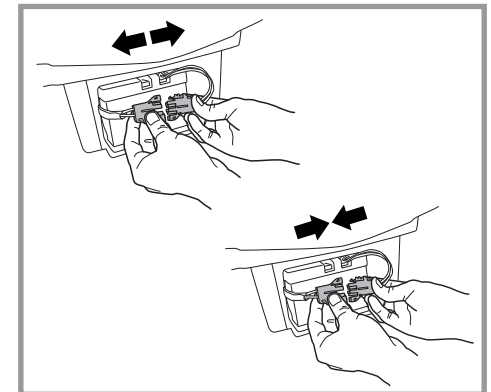
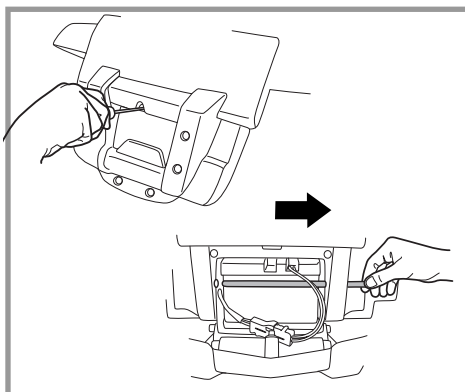

## ENGLISH

### INITIAL BATTERY CHARGE

• Connect battery charger to a 120vac wall receptacle. Connect battery charger to battery.

### BATTERY INSTALLATION

## WARNING:

WARNING: BATTERY CHARGING AND ANY OTHER OPERATION ON THE ELECTRICAL SYSTEM MUST BE CARRIED OUT BY ADULTS ONLY. THE BATTERY CAN ALSO BE CHARGED WITHOUT REMOVING IT FROM THE VEHICLE.

- Unscrew the battery cover.
- Unfasten the battery cover and open it.
- Connect the battery plug to the electrical system. The vehicle is ready to use.

### BATTERY RECHARGE

- Unfasten the battery cover and open the battery compartment. Disconnect the electrical system plug (A) from the battery plug (B) by pressing on the sides of the plugs and pulling apart.
- Plug the battery charger into a household electrical outlet. Connect battery plug (B) to charger plug C. NOTE: Press firmly until it snaps into place.
- After battery has finished charging (full charge takes 18-24 hours), disconnect battery charger from the electrical outlet and then disconnect the battery plug (B) from the charger plug (C).
- Reconnect electrical system plug (A) to battery plug (B). NOTE: Press firmly until it snaps into place.
- Close the battery compartment, fastening the battery cover shut. ATTENTION: Always make sure that the battery compartment is closed and locked after carrying out any operations inside it.

### BATTERY REPLACEMENT

PLEASE NOTE: THE PICTURES OF THE BATTERIES ARE FOR ILLUSTRATIVE PURPOSES ONLY. YOUR BATTERY MAY BE DIFFERENT FROM THE MODEL SHOWN. THIS DOES NOT AFFECT THE REPLACEMENT AND CHARGING PROCEDURES DESCRIBED.

- Unscrew the battery cover.
- Unfasten the battery cover and open it.
- Release the battery lock
- Disconnect the plugs and remove the discharged battery. Insert a fully charged battery and repeat the procedure in reverse order.

## FRANÇAIS

### PREMIERE CHARGE DE BATTERIE !

Reliez le chargeur de batterie à une prise domestique. Reliez le chargeur de batterie à la batterie.

### INSTALLATION DE LA BATTERIE

## ATTENTION:

L'OPÉRATION DE CHARGE DES BATTERIES ET TOUTES AUTRES INTERVENTIONS SUR L'ÉQUIPEMENT ÉLECTRIQUE DOIVENT ÊTRE EFFECTUÉES EXCLUSIVEMENT PAR DES ADULTES. IL EST POSSIBLE DE CHARGER LA BATTERIE SANS LA DÉMONTER DU JOUET.

- Dévisser le cache-batterie.
- Défaire le cache-batterie et l'ouvrir.
- Brancher la prise de la batterie à celle du système électrique. Le véhicule est prêt à être utilisé.

### CHARGE DE LA BATTERIE

- Défaire le cache-batterie et ouvrir le compartiment de la batterie. Débrancher la fiche du système électrique (A) de celle de la batterie (B) en appuyant sur les côtés des fiches et en les séparant.
- Brancher le chargeur de batterie à une prise électrique de la maison. Brancher la fiche de la batterie (B) à celle du chargeur (C). REMARQUE : enfoncer avec vigueur jusqu'à l'enclenchement des fiches.
- Une fois la batterie chargée (prévoir de 18 à 24 heures pour la pleine charge), débrancher le chargeur de la prise électrique puis débrancher la fiche de la batterie (B) de celle du chargeur (C).
- Rebrancher la fiche du système électrique (A) à celle de la batterie (B). REMARQUE : enfoncer avec vigueur jusqu'à l'enclenchement des fiches.
- Fermer le compartiment de la batterie et fixer le cache-batterie. ATTENTION : toujours s'assurer que le compartiment de la batterie est fermé et verrouillé après toute opération sur celui-ci.

### REMPACEMENT DE LA BATTERIE

ATTENTION : LES DESSINS DES BATTERIES SONT DONNÉS PUREMENT À TITRE INDICATIF. LA BATTERIE EN VOTRE POSSESSION POURRAIT ÊTRE DIFFÉRENTE DU MODÈLE REPRÉSENTÉ. LES SÉQUENCES DE REMPLACEMENT ET DE CHARGE REPRÉSENTÉES N'EN RESTENT PAS MOINS VALABLES.

- Dévisser le cache-batterie.
- Défaire le cache-batterie et l'ouvrir.
- Enlever le verrou de la batterie.
- Débrancher les fiches et enlever la batterie déchargée. Installer une batterie complètement chargée et répéter cette procédure à l'inverse.

## ESPAÑOL

### PRIMERA CARGA DE LA BATERÍA !

• Conecte el cargador de la batería con un socket doméstico. Conecte el cargador de batería con la batería.

### INSTALACIÓN DE LA BATERÍA

## ATENCIÓN:

LA OPERACIÓN DE CARGA DE LA BATERÍA ASÍ COMO CUALQUIER INTERVENCIÓN ELÉCTRICA, DEBEN SER REALIZADAS ÚNICAMENTE POR ADULTOS. LA BATERÍA TAMBIÉN SE PUEDE CARGAR SIN QUITARLA DEL JUGUETE.

SÓLO PARA EL BRASIL: TENSIÓN DEL CARGADOR: 127V - 60 HZ. OBSERVACIÓN: NO UTILIZAR EL CARGADOR DE LA BATERÍA CON UNA TENSIÓN DE 220V.

- Destornillar la tapa de la batería.
- Soltar la tapa de la batería y abrirla.
- Conectar el enchufe de la batería al sistema eléctrico. El vehículo está listo para su uso.

### CARGA DE LA BATERÍA

- Soltar la tapa de la batería y abrir el compartimento. Desconectar el enchufe del sistema eléctrico (A) del enchufe de la batería (B) haciendo presión en los lados de los enchufes y tirando de ellos para separarlos.
- Enchufar el cargador de la batería en una toma eléctrica de casa. Conectar el enchufe de la batería (B) al enchufe del cargador C. NOTA: Presionar con firmeza hasta que se acople perfectamente.
- Una vez que la batería ha terminado de cargarse (recarga completa en 18-24 horas), desconectar el cargador de la batería de la toma eléctrica y, seguidamente, desconectar el enchufe de la batería (B) del enchufe del cargador (C).
- Conectar de nuevo el enchufe del sistema eléctrico (A) al enchufe de la batería (B). NOTA: Presionar con firmeza hasta que se acople perfectamente.
- Cerrar el compartimento de la batería, apretando la tapa de cierre de la batería. ATENCIÓN: Asegúrese siempre de que el compartimento de la batería está cerrado y bloqueado después de realizar alguna operación en su interior.

### SUSTITUCIÓN DE LA BATERÍA

ATENCIÓN: LOS DIBUJOS DE LAS BATERÍAS SON ÚNICAMENTE INDICATIVOS. SU BATERÍA PODRÍA SER DIFERENTE CON RESPECTO AL MODELO REPRESENTADO. NO OBSTANTE, DEBERÁN SEGUIRSE LAS SECUENCIAS DE SUSTITUCIÓN Y DE CARGA ILUSTRADAS.

- Destornillar la tapa de la batería.
- Soltar la tapa de la batería y abrirla.
- Soltar el cierre de la batería
- Desconectar los enchufes y quitar la batería descargada. Introduzca una batería a plena carga y repita el procedimiento en orden inverso.



ASSEMBLY

MONTAGE

MONTAJE

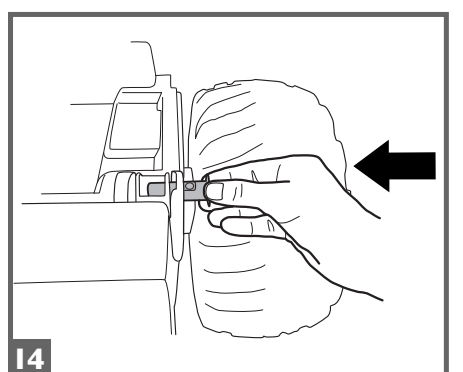
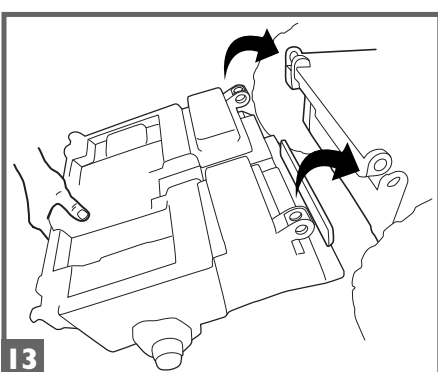
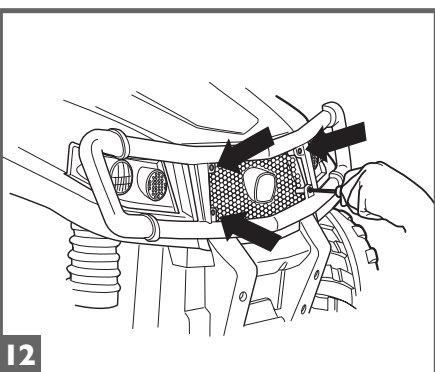
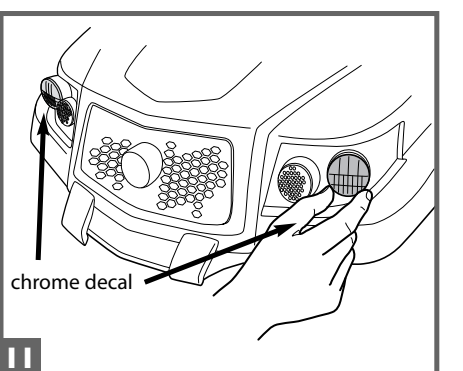
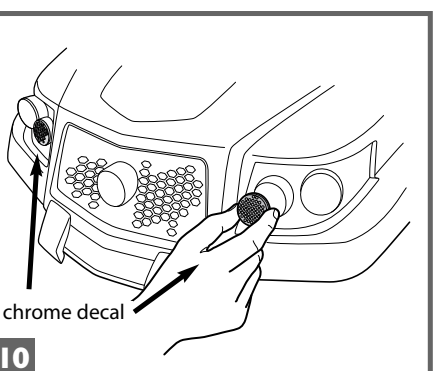
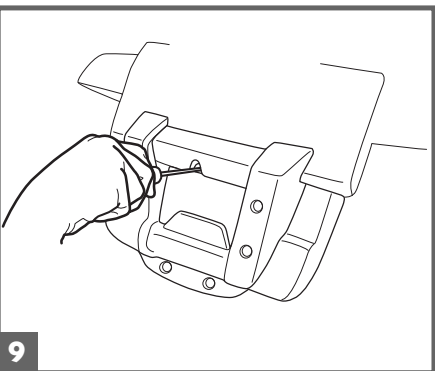
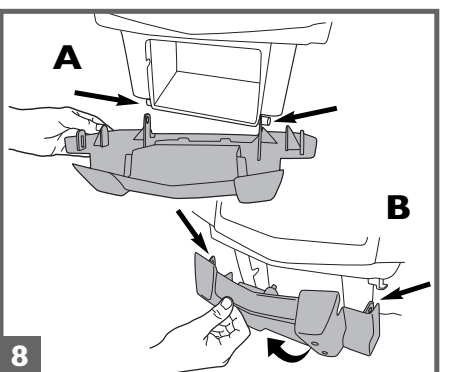
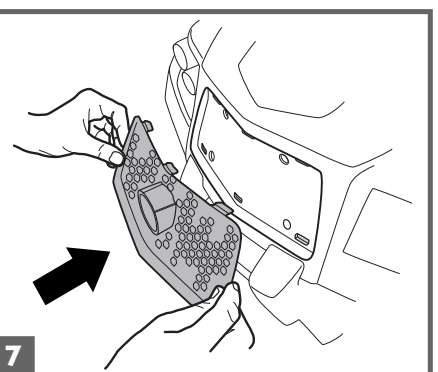
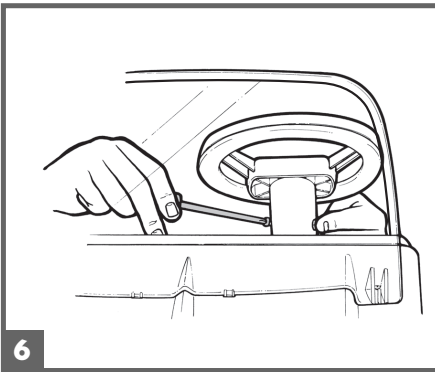
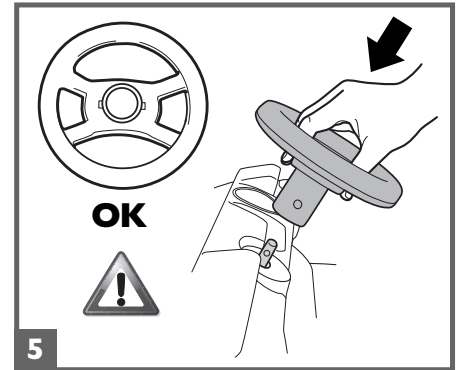
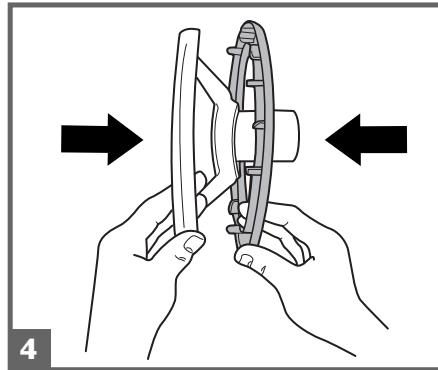
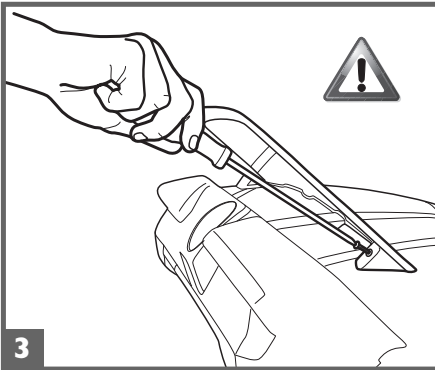
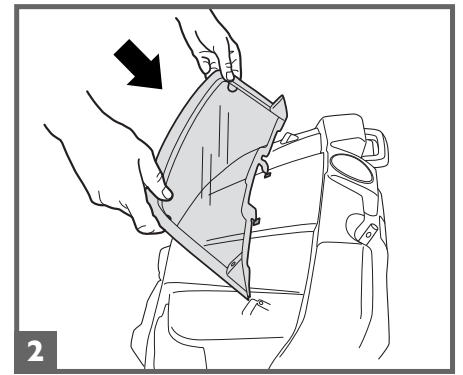
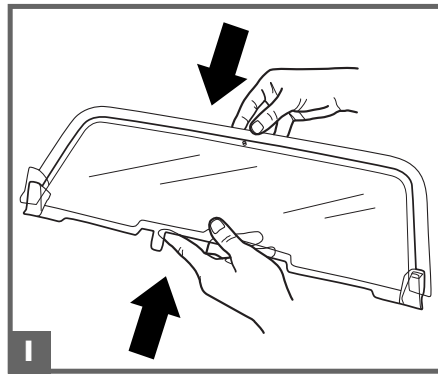

**⚠ CAUTION:**

ADULT ASSEMBLY REQUIRED. USE CARE WHEN UNPACKING AS COMPONENTS TO BE ASSEMBLED MAY POSE A SMALL PARTS/SHARP EDGE HAZARD.

IF THE PRODUCT IS DAMAGED WHEN YOU OPEN THE PACKAGING, CONTACT THE SERVICE CENTER AND DO NOT USE THE PRODUCT.

**BATTERY IS INCLUDED AND MUST BE INSTALLED; see instructions 48 - 50**

- 1 • Insert black windshield frame onto the clear windshield until the clear center pin snaps into the hole.
- 2 • Place windshield on the hood as shown. 3 • Attach windshield to hood with 2 screws. (Install dash decals before installing steering wheel)
- 4 • Assemble the 2 steering wheel components and press firmly together.
- 5 • Place steering wheel onto steering column tube and align bolt holes.
- 6 • Insert bolt into round hole and locknut into hexagon shaped hole. Tighten bolt with screwdriver.
- 7 • Install the front grill into hood until it snaps into place.
- 8 • Attach front bumper - battery cover; (A) place lower bumper holes onto chassis pins and (B) rotate up until it snaps closed.
- 9 • Secure with screw (after battery is charged) to keep children away from battery.
- 10 • Headlight lens; apply chrome decals, then press amber lens into sockets
- 11 • Headlight lens; apply chrome decals, then press clear lens into sockets
- 12 • Screw the brush guard with the four screws
- 13 • First hook the lower part of the chassis extension under the rear of the Gator chassis. Next, pivot the chassis extension up into place so the pin holes align.
- 14 • Slide the locking pins into place to secure the chassis extension.

**⚠ ATTENTION:**

ASSEMBLAGE PAR UN ADULTE REQUIS. OUVRIR LES EMBALLAGES AVEC PRÉCAUTION CAR LES PIÈCES À ASSEMBLER PEUVENT COMPORTER DES RISQUES DE COUPURES OU DE BLESSURES. SI LE PRODUIT EST ENDOMMAGÉ LORSQUE VOUS OUVREZ L'EMBALLAGE, CONTACTEZ LE SERVICE APRÈS-VENTE ET

**N'UTILISEZ PAS LE PRODUIT. LA BATTERIE EST INCLUSE ET DOIT ÊTRE CONNECTÉE; voir les instructions 48 - 50**

- 1 • Insérer le cadre noir du pare-brise sur le pare-brise en veillant à ce que l'élément central s'enclenche dans le trou correspondant.
- 2 • Positionner le pare-brise sur le capot comme indiqué sur la figure.
- 3 • Fixer le pare-brise au capot avec 2 vis (appliquer les autocollants du tableau de bord avant d'installer le volant).
- 4 • Assembler les 2 éléments du volant et presser avec vigueur.
- 5 • Positionner le volant sur le tube de la colonne de direction en alignant les trous de fixation.
- 6 • Insérer la vis dans le trou arrondi et le boulon dans le trou hexagonal. Serrer la vis à l'aide du tournevis.
- 7 • Installer la calandre sur le capot en l'enclenchant dans les logements correspondants.
- 8 • Fixation du pare-chocs avant / cache-batterie ; (A) veiller à bien positionner les trous inférieurs du pare-chocs sur les pivots du châssis et (B) le basculer vers le haut jusqu'au déclat de fermeture.
- 9 • Le fixer avec une vis (après avoir chargé la batterie) pour que les enfants ne puissent avoir accès à la batterie.
- 10 • Lentilles de phare : appliquer les autocollants chromés puis enfoncer les lentilles orange dans leur logement.
- 11 • Lentilles de phare : appliquer les autocollants chromés puis enfoncer les lentilles transparentes dans leur logement. 12 • Vissez le pare-chocs avant garde avec 4 vis.
- 13 • En premier, accrocher la partie inférieure de la rallonge du châssis sous l'arrière du châssis Gator. Ensuite, faire pivoter la rallonge du châssis de façon à ce que les trous soient alignés.
- 14 • Faire glisser les goupilles d'arrêt à leur emplacement pour fixer la rallonge du châssis.

**⚠ PRECAUTION:**

REQUIERE MONTAJE DE UN ADULTO. ALGUNOS COMPONENTES AL SER ENSAMBLADOS PODRÍAN TENER PARTES PEQUEÑAS/RIESGO POR BORDES CONTANTES.

SI AL ABRIR EL PAQUETE SE NOTASEN DAÑOS EN EL PRODUCTO, CONTACTE CON EL CENTRO DE ASISTENCIA. NO UTILICE EL PRODUCTO.

**LA BATERÍA VIENE INCLUIDA, SOLO NECESITA INSTALARSE. Vea instrucciones 48 - 50**

- 1 • Deslizar el bastidor negro del para brisassobre la luna del parabrisas hasta que el pasador central de la luna encaje en el orificio.
- 2 • Colocar el parabrisas en el capó como se indica.
- 3 • Fijar el parabrisas al capó con 2 tornillos. (Aplicar los adhesivos del salpicadero antes de montar el volante).
- 4 • Montar los 2 componentes del volante uniéndolos con una presión firme.
- 5 • Situar el volante en el tubo de la columna de dirección alineando los orificios de los pernos.
- 6 • Introducir el perno en el orificio redondo y la tuerca en el orificio hexagonal. Apretar el perno con un destornillador.
- 7 • Acoplar la parrilla frontal al capó.
- 8 • Colocar el parachoques delantero – tapa de la batería; (A) situar los orificios inferiores del parachoques sobre los pasadores del chasis y (B) girar hacia arriba hasta que encajen y la pieza quede fija.
- 9 • Asegurar apretando el tornillo (una vez cargada la batería) para que los niños no puedan tener acceso a la batería.
- 10 • Focos de los faros delanteros; aplicar los cromados adhesivos y aplicar los focos ámbar en los huecos correspondientes.
- 11 • Focos de los faros delanteros; aplicar los cromados adhesivos y aplicar los focos claros en los huecos correspondientes.
- 12 • Tornillo la guarda defensa delantera con los 4 tornillos.
- 13 • Primero enganche la parte inferior de la extensión del chasis bajo la trasera del chasis del Gator. Hecho esto, gire la extensión del chasis hacia arriba de modo que los agujeros del perno queden alineados.
- 14 • Pase los pernos de cierre por los agujeros para asegurar la extensión del chasis.

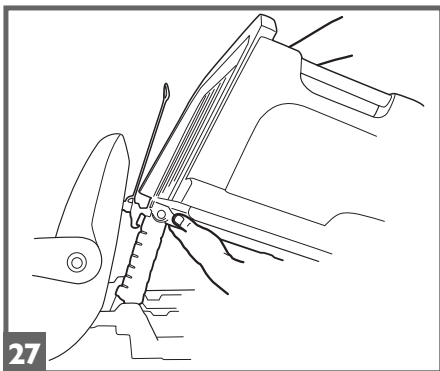
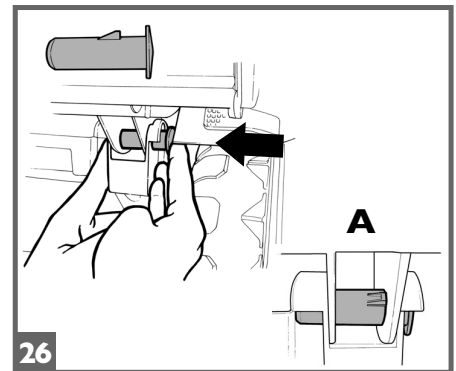
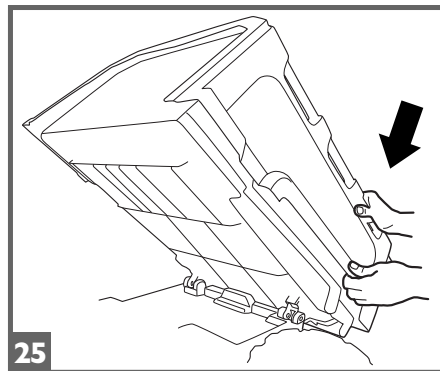
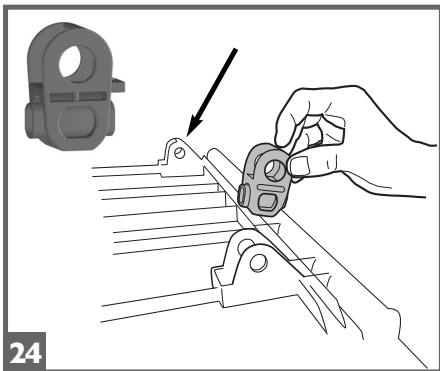
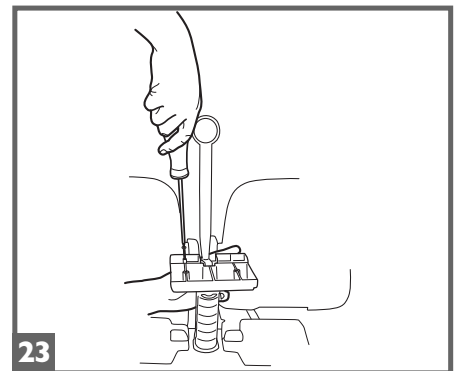
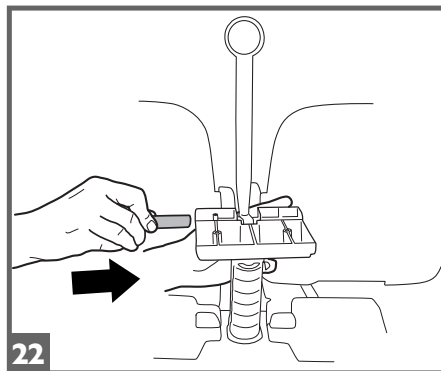
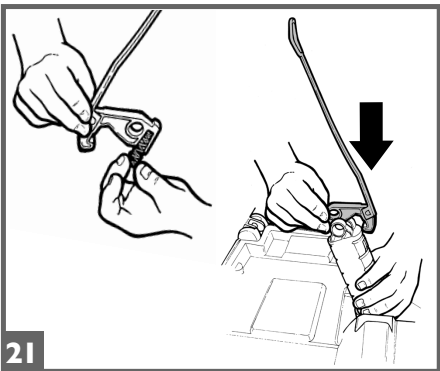
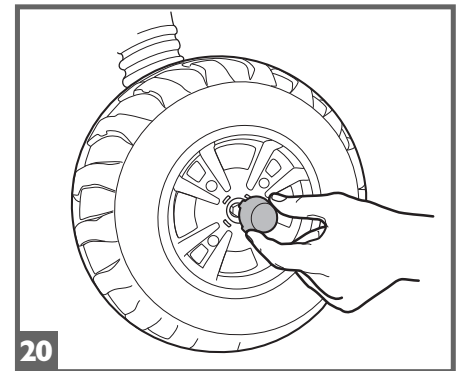
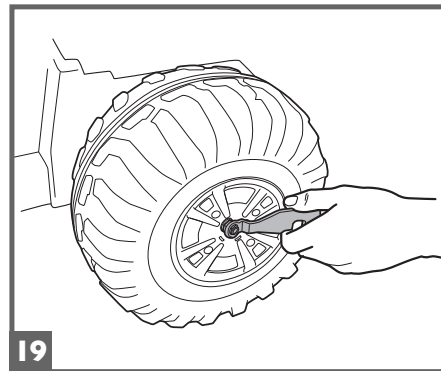
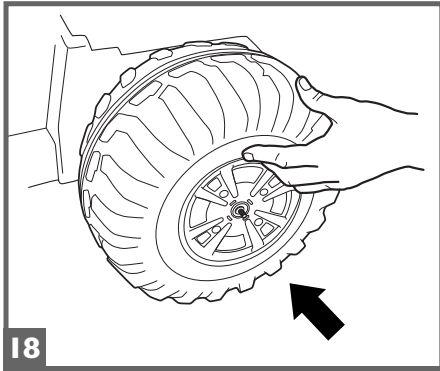
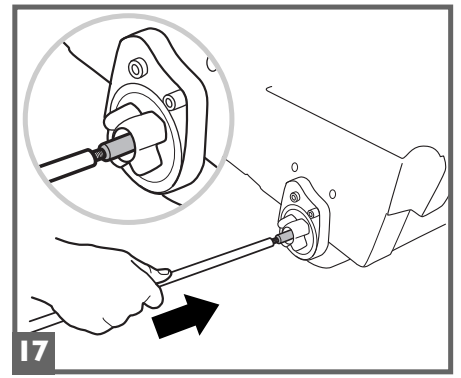
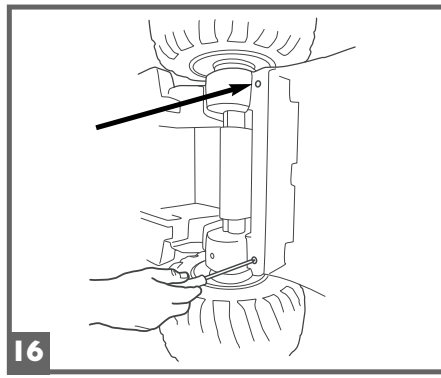
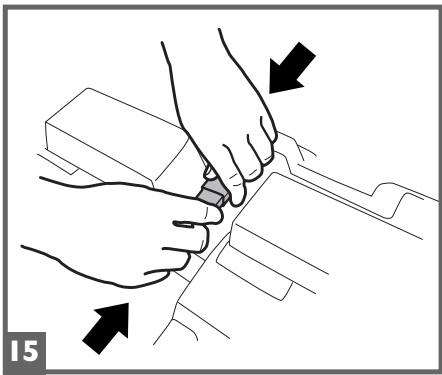



15 •Connect the electrical system as shown in

the figure, with the negative and positive points in the correct places.

16 •Turn the vehicle on its side and secure the chassis extension to the vehicle with the 2 screws provided. Turn the vehicle back over and remove a protective cap from one of the two sides of the chassis extension (make sure the guide axle remains in place).

17 •Remove the 2 protective caps from the

rear axle. With great precision, put the axle into the guide axle slot (inside the chassis extension) and in one continuous movement, push it until the whole guide axle comes out.

18 •Insert the 2 wheels from both sides of the

axle, fitting them to the gear motors and paying attention to the direction of the tread.

19 •For every side of the axle, insert one small metal washer, and a nut, in this sequence. Tighten the 2 wheels simultaneously using the tool provided and helping yourself with a pair of pliers.

20 •Press 6 small hubcaps into wheels.

21 •Join the spring and the red lock as shown in the figure. Lift the piston and insert the red hook in the upper part, as shown in the figure.

22 •Align the bed holes with the piston holes. Insert the silver tube, making sure that the hole for the screw is aligned with the one for the bed.

23 •Fasten the bed using the screw provided. 24 •Turn the bed upside-down. Press the 2

spacers into place, as shown in the figure. 25 •Position the bed you just assembled at the

rear of the vehicle, making sure the holes are aligned.

26 •Lock the bed in the rear part by inserting the two pins shown in the figure until the lock snaps into place (detail A: correct position of the right-hand pin).

27 •Keep the piston lifted. Place the bed carefully into its support.

15 •Brancher le circuit électrique comme indiqué sur le schéma, avec les pôles négatif et positif aux bons endroits.

16 •Tourner le véhicule sur le côté et fixer la rallonge du châssis au véhicule avec les 2 vis fournies. Retourner à nouveau le véhicule et retirer un bouchon de protection de l'un des deux côtés de la rallonge du châssis (en veillant à ce que l'essieu guideur reste en place).

17 •Retirer les 2 bouchons de protection de l'essieu arrière. Dans un souci de précision mettre l'essieu dans l'encoche de l'essieu guideur (dans la rallonge du châssis), et en un mouvement continu, le pousser jusqu'à ce que tout l'essieu guideur sorte.

18 •Insérer de part et d'autre de l'essieu les 2 roues en les emboitant sur les motoréducteurs et en respectant le sens de la bande de roulement.

19 •De chaque côté de l'essieu, insérer dans l'ordre 1 petite rondelle métallique et un écrou. Visser les 2 roues simultanément à l'aide de l'outil fourni et d'une pince.

20 •Insérer les 6 petits chapeaux de roue.

21 •Assembler le ressort et le dispositif de blocage rouge, comme indiqué sur la figure. Soulever le piston et insérer dans la partie supérieure le crochet rouge, comme indiqué sur la figure.

22 •Poser le support de caisson en faisant coïncider les trous de ce dernier et ceux du piston. Insérer le pivot en veillant à ce que le trou de la vis coïncide avec celui du trou du support de caisson.

23 •Fixer le support de caisson à l'aide de la vis fournie.

24 •Retourner le caisson. Emboîter les 2 éléments d'écartement, comme indiqué sur la figure.

25 •Positionner le caisson qui vient d'être monté en correspondance des sièges, à l'arrière du véhicule.

26 •Fixer le caisson à la partie arrière en insérant les deux tourillons jusqu'au dé clic, comme sur la figure (détail A : position correcte du tourillon de droite).

27 •Maintenir le piston soulevé. Placer le caisson sur son support en veillant à le positionner correctement.

15 •Conecte el sistema eléctrico como se muestra en la figura. Asegúrese de que los polos negativo y positivo estén en el lugar correcto.

16 •Vuelque el vehículo de modo que quede posado sobre un lado y asegure al vehículo la extensión del chasis con los 2 tornillos incluidos. Ponga el vehículo boca abajo y quite la tapa protectora de uno de los dos lados de la extensión del chasis (asegúrese de que el eje de dirección queda en su sitio).

17 •Quite las 2 tapas de protección del eje trasero. Con el máximo cuidado, introduzca el eje en la ranura del eje de dirección (dentro de la extensión del chasis) y con un solo movimiento continuo, empújelo hasta conseguir que todo el eje de dirección sobresalga.

18 •Introducir por las dos partes del eje las 2 ruedas, encajándolas en los motorreductores y prestando atención a que el neumático quede orientado correctamente.

19 •Introducir por cada lado del eje, en secuencia, 1 arandela metálica pequeña y una tuerca. Atornillar las 2 ruedas simultáneamente con la herramienta incluida ayudándose con una pinza.

20 •Acoplar los 6 pequeños embellecedores a las ruedas.

21 •Unir el muelle y el tope rojo como indica la figura. Levantar el pistón e introducir en la parte alta el gancho rojo, como muestra la figura.

22 •Alinee los agujeros de la caja con los agujeros del pistón. Introduzca el tubo plateado, asegurándose de que el agujero del tornillo quede alineado con el agujero de la caja.

23 •Asegurar el soporte del volquete con el tornillo incluido.

24 •Girar el volquete y ponerlo boca abajo. Introducir a presión los 2 separadores, como muestra la figura.

25 •Colocar el volquete en la parte trasera del vehículo de modo que quede apoyado sobre sus puntos de sujeción.

26 •Bloquear el volquete en la parte trasera introduciendo los dos pernos que se representan en la figura, hasta que salte el retén (detalle A: posición correcta del perno derecho).

27 •Mantener elevado el pistón. Apoyar el volquete en el soporte del mismo, prestando atención a que quede correctamente colocado en su sitio.

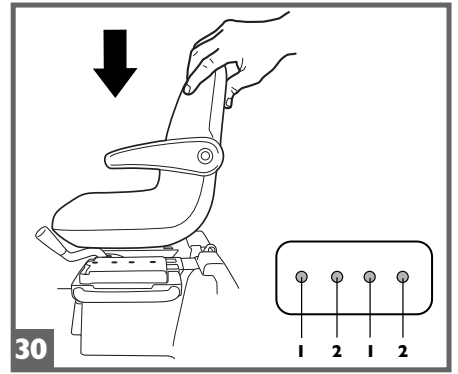
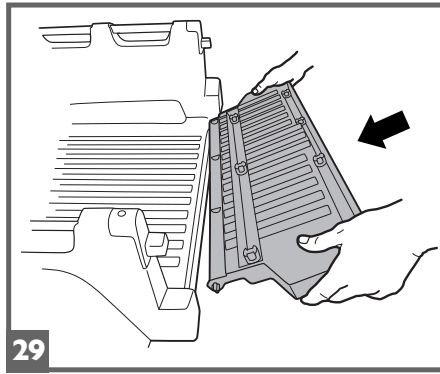
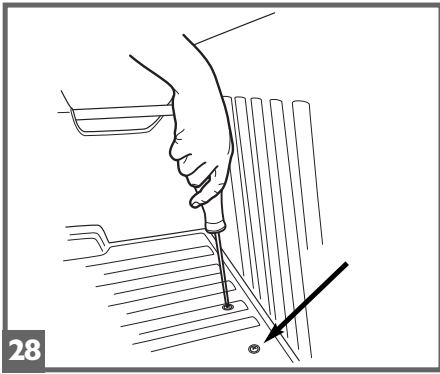

**BATTERY INSTALLATION**

**INSTALLATION DE LA BATTERIE**

**INSTALACION DE LA BATERÍA**

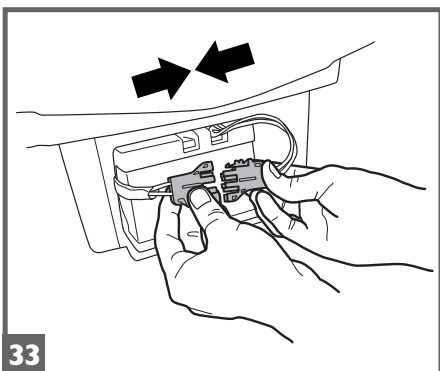
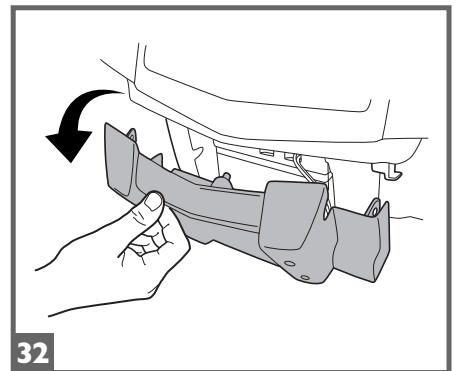
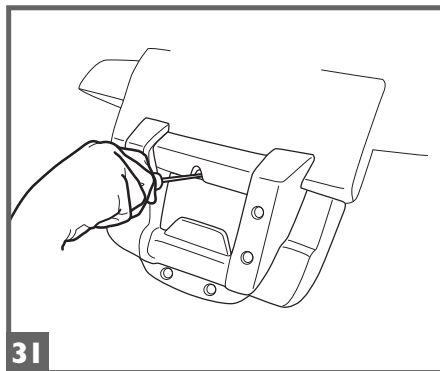

**VEHICLE FEATURES AND INSTRUCTIONS FOR USE**

**CARACTÉRISTIQUES ET UTILISATION DU VEHICULE**

**CARACTERÍSTICAS Y USO DEL VEHÍCULO**

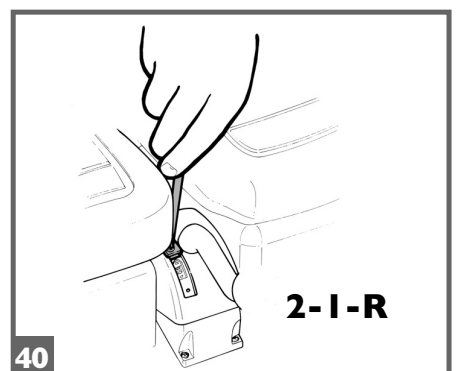
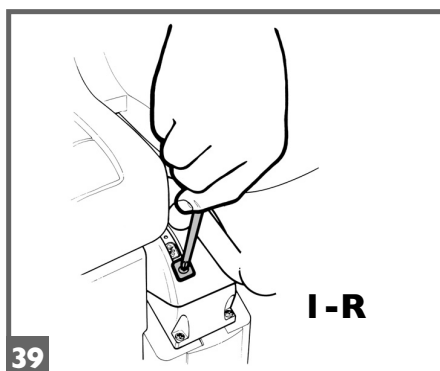
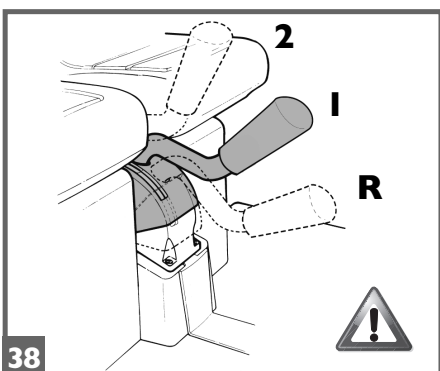
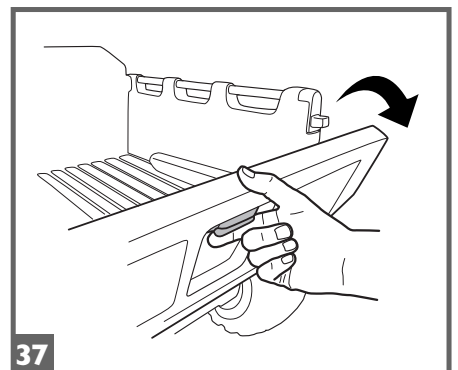
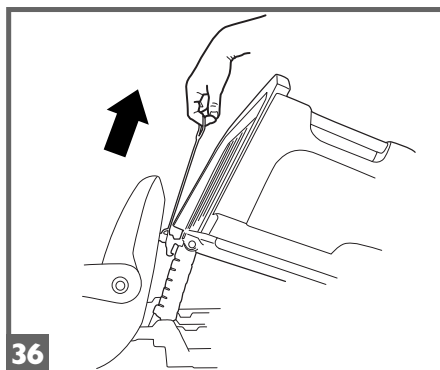
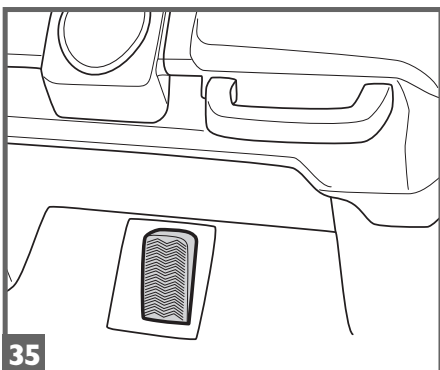
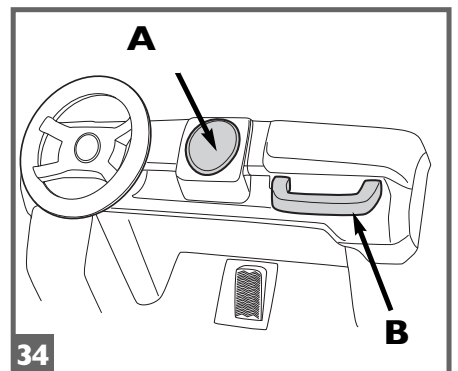

- 28 •Keep the bed in position and tighten the 2 screws on the inner part.
- 29 •Install the bed closure by inserting one end first and then the other and pressing until they fit into place.
- 30 •Loosen the knobs underneath the seats. Place the seats aligning them with the holes according to the child's height. The vehicle has 2 positions (see diagram). Fasten the seats to the bases by means of the previously loosened knobs.

## ⚠ WARNING:

WARNING: BATTERY CHARGING AND ANY OTHER OPERATION ON THE ELECTRICAL SYSTEM MUST BE CARRIED OUT BY ADULTS ONLY. THE BATTERY CAN ALSO BE CHARGED WITHOUT REMOVING IT FROM THE VEHICLE.

- 31 •Unscrew the battery cover.
- 32 •Unfasten the battery cover and open it. Insert a fully charged battery.
- 33 •Connect the battery plug to the electrical system. Close the battery compartment, fastening the battery cover shut. **ATTENTION:** Always make sure that the battery compartment is closed and locked after carrying out and operations inside it. The vehicle is ready to use.

### FEATURES and INSTRUCTIONS FOR USE

- 34 •A - DRINK HOLDER: a conveniently placed drink holder is located on the dashboard. B - HAND GRIP: passengers can hold onto the hand grip for maximum safety while using the vehicle.
- 35 •ELECTRIC ACCELERATOR & BRAKE PEDAL: when accelerator is pressed completely down, forward motion is activated. Brake activates automatically when the child takes his foot off the accelerator.
- 36 •The tip-up bed can hold objects for a maximum weight of 66 lbs (30 kg). To tip the bed, release the lock by pulling the red ring and lift.
- 37 •The bed has a tailgate which you can open by squeezing the center handle.
- 38 •GEARSHIFT POSITIONS: 3 positions; Center; 2½ mph forward, Up; 5 mph (NOTE: vehicle is shipped with 5 mph speed LOCKED-OUT for SAFETY. Parents must follow instructions 39 and 40 to activate high speed. Down; reverse (gearshift must be held in the down position for safety; we never want a child to step on the accelerator and go in reverse when they think they will go forward).
- 39 •Unscrew safety screw to release the high speed lockout pin.
- 40 •Secure the high speed lockout pin in the second hole as shown in the figure. The vehicle can now be shifted to 2nd speed. If you do not want your child to use the second speed, secure the high speed lockout pin in the first hole.

- 28 •Maintenir le caisson en place et visser les 2 vis dans sa partie intérieure.
- 29 •Monter le rebord arrière de fermeture du caisson en insérant une extrémité après l'autre, puis appuyer jusqu'à l'insertion complète.
- 30 •Dévisser les pommeaux situés sous les sièges. Mettre les sièges en place au niveau des trous correspondant à la taille de l'enfant : le véhicule est doté de 2 positions (voir figure). Fixer les sièges aux bases à l'aide des pommeaux précédemment dévissés.

## ⚠ ATTENTION:

L'OPÉRATION DE CHARGE DES BATTERIES ET TOUTES AUTRES INTERVENTIONS SUR L'ÉQUIPEMENT ÉLECTRIQUE DOIVENT ÊTRE EFFECTUÉES EXCLUSIVEMENT PAR DES ADULTES. IL EST POSSIBLE DE CHARGER LA BATTERIE SANS LA DÉMONTER DU JOUET.

- 31 •Dévisser le cache-batterie.
- 32 •Défaire le cache-batterie et l'ouvrir: Installer une batterie complètement chargée.
- 33 •Brancher la prise de la batterie à celle du système électrique. Fermer le compartiment de la batterie et fixer le cache-batterie. **ATTENTION :** toujours s'assurer que le compartiment de la batterie est fermé et verrouillé après toute opération sur celui-ci. Le véhicule est prêt à être utilisé.

### CARACTERISTIQUES ET MODE D'EMPLOI DU VEHICULE

- 34 •A - PORTE-BOISSONS : le tableau de bord est muni d'un porte-boissons pratique. B - POIGNÉE : pour une sécurité maximale pendant l'utilisation du véhicule, les passagers peuvent se tenir à la poignée.
- 35 •ACCÉLÉRATEUR et PÉDALE DE FREIN. Dès que l'accélérateur est complètement enfoncé, le mouvement vers l'avant s'amorce. Le frein s'active automatiquement dès que l'enfant lève son pied de l'accélérateur.
- 36 •Le caisson est basculant et peut contenir des objets d'un poids maximal de 30 kg. Pour faire basculer le caisson, décrocher le dispositif de blocage en tirant l'anneau rouge et soulever.
- 37 •Le caisson dispose d'un rebord arrière ouvrant, qui se débloque en appuyant sur la poignée centrale.
- 38 •POSITIONS DU LEVIER DE VITESSE : 3 positions ; **au centre** : 4 km/h vers l'avant (2½ mi/h) ; **en haut** : 8 km/h (5 mi/h) (REMARQUE : pour plus de SÉCURITÉ, la vitesse supérieure du véhicule est VERROUILLÉE au moment de sa livraison. Les parents doivent suivre les instructions 39 et 40 pour activer la vitesse supérieure) ; **en bas** : marche arrière (pour plus de sécurité, le levier de vitesse doit être maintenu dans cette position ; nous ne voulons pas qu'un enfant, en appuyant sur l'accélérateur, aille en arrière en pensant aller en avant).
- 39 •Dévisser la vis de sécurité pour défaire la goupille de verrouillage de la vitesse supérieure.
- 40 •Insérer la goupille de verrouillage de la vitesse supérieure dans le deuxième trou, comme indiqué sur la figure. Il est maintenant possible d'actionner la 2<sup>nd</sup>e vitesse du véhicule. Si vous préférez que votre enfant n'utilise pas la 2<sup>nd</sup>e vitesse, montez la goupille de verrouillage de la vitesse supérieure dans le premier trou.

- 28 •Manteniendo el volquete en posición, atornillar los 2 tornillos en su parte interna.
- 29 •Montar la tapa de cierre del volquete, colocando primero un extremo y después el otro y presionando hasta que quede enganchada.
- 30 •Destornillar los pomos que se encuentran bajo los asientos. Colocar los asientos en su sitio, coincidiendo con los agujeros deseados, según la altura del niño: el vehículo ofrece 2 posiciones (ver esquema). Fijar los asientos a las bases con los pomos antes destornillados.

## ⚠ ATENCIÓN:

LA OPERACIÓN DE CARGA DE LA BATERÍA ASÍ COMO CUALQUIER INTERVENCIÓN ELÉCTRICA, DEBEN SER REALIZADAS ÚNICAMENTE POR ADULTOS. LA BATERÍA TAMBIÉN SE PUEDE CARGAR SIN QUITARLA DEL JUGUETE.

**SÓLO PARA EL BRASIL: TENSIÓN DEL CARGADOR: 127V - 60 HZ.**

**OBSERVACIÓN: NO UTILIZAR EL CARGADOR DE LA BATERÍA CON UNA TENSIÓN DE 220V.**

- 31 •Destornillar la tapa de la batería.
- 32 •Soltar la tapa de la batería y abrirla. Introduce una batería a plena carga.
- 33 •Conectar el enchufe de la batería al sistema eléctrico. Cerrar el compartimento de la batería, apretando la tapa de cierre de la batería. **ATENCIÓN:** Asegúrese siempre de que el compartimento de la batería está cerrado y bloqueado después de realizar alguna operación en su interior. El vehículo está listo para su uso.

### CARACTERÍSTICAS DEL VEHÍCULO

- 34 •A - PORTA-BEBIDAS: en el salpicadero hay un porta-bebidas en posición muy cómoda. B - AGARRADERO: los pasajeros pueden sujetarse al agarradero para gozar de la máxima seguridad al usar el vehículo.
- 35 •PEDAL DE ACELERADOR y DE FRENO. Cuando el acelerador se pisa a fondo, se activa el movimiento hacia adelante. El freno se activa automáticamente cuando el niño levanta el pie del acelerador.
- 36 •El volquete es abatible y puede contener objetos con un peso máximo de 30 kg. Para accionar el volquete, desenganchar el retén tirando del anillo rojo y levantar.
- 37 •El volquete tiene una tapa trasera que se abre al pulsar la manija central.
- 38 •POSICIONES DE LAS MARCHAS: 3 posiciones; **Centro**: 2½ mph - 4 km/h hacia delante, **Arriba**: 5 mph - 8 km/h (NOTA: el vehículo se envía con la velocidad de 5 mph - 8 km/h BLOQUEADA por motivos de SEGURIDAD. Los padres deben seguir las instrucciones 39 y 40 para activar esa velocidad. **Abajo**; marcha atrás (la palanca de cambios debe mantenerse en la posición baja por seguridad; en ningún caso queremos que un niño pise el acelerador y vaya marcha atrás pensando que va a avanzar hacia delante).
- 39 •Desatornillar el tornillo de seguridad para soltar el pasador de bloqueo de la marcha rápida.
- 40 •Fijar el pasador de la marcha rápida en el segundo agujero, como muestra la figura. El vehículo admite ahora la segunda marcha. Si no quiere que el niño use la segunda marcha, asegure el pasador de bloqueo de la marcha rápida en el primer agujero.

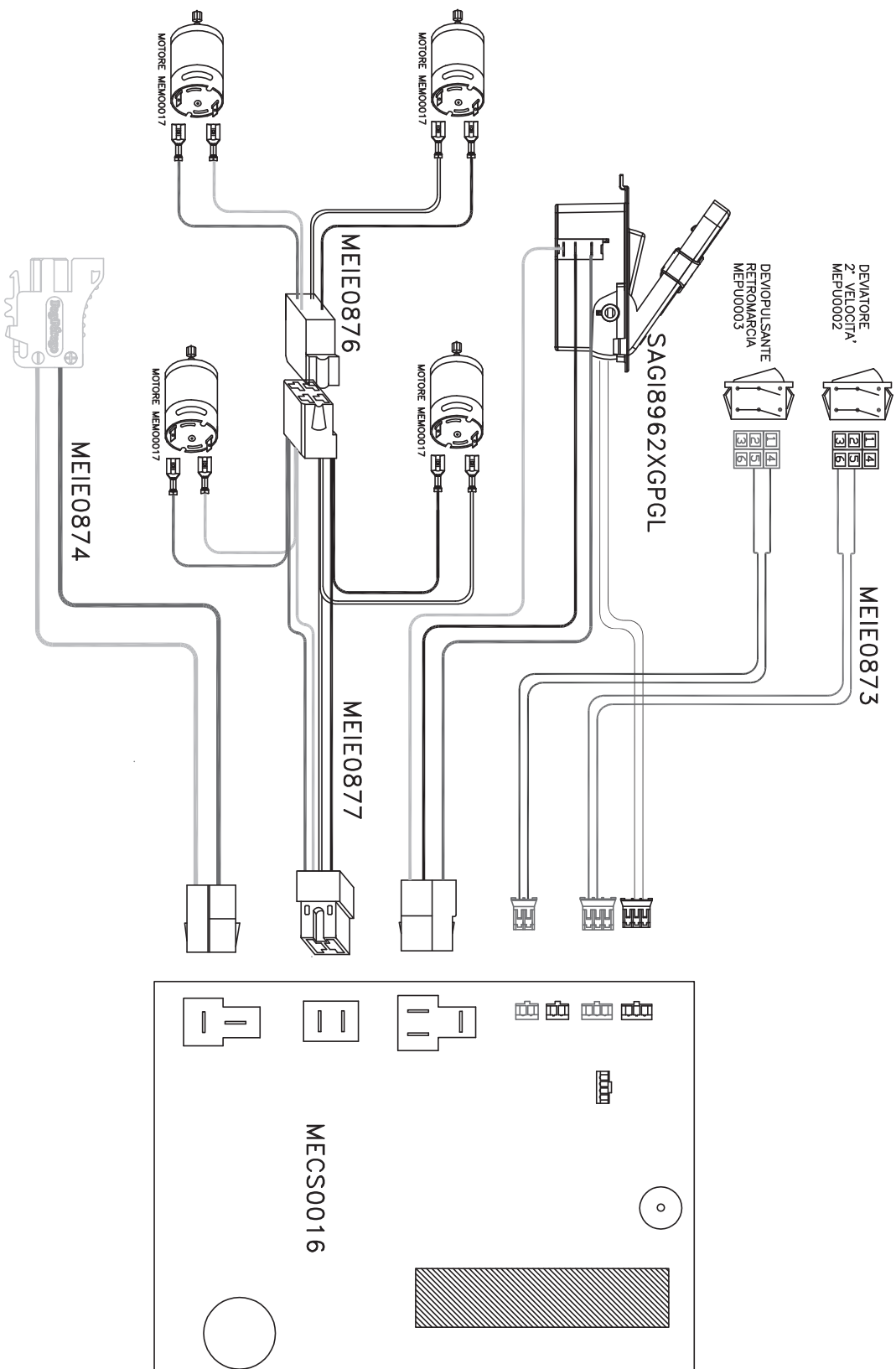





PEG PEREGO® thanks you for choosing this product. For more than 60 years, PEG PEREGO has been taking children for an outing: first with its famous baby carriages and strollers, later with its pedal and battery operated children's vehicles.

Discover our complete range of products, news and other information about the Peg Perego world on our web site [www.pegperego.com](http://www.pegperego.com)

## IMPORTANT INFORMATION

- Read this instruction manual carefully to learn the use of the vehicle and to teach your child safe and enjoyable driving. Please keep this manual (with your original sales receipt) for use as a reference in the future.
- **DO NOT RETURN YOUR VEHICLE TO THE STORE. This product cannot be returned for a refund after it has been used. If you have ANY questions, need replacement parts or need assistance, call us toll-free; U.S.A. , call 1-800-728-2108 / CANADA, call 1-800-661-5050**
- This product meets and/or exceeds all ASTM (American Society for Testing and Materials) TOY SAFETY STANDARDS, including F 963, Consumer Toy Safety Specifications as well as C.R.C., c.931, the Canadian Hazardous Products (Toys) Regulations.
- If you give away the product to third parties, make sure that it is accompanied by the instruction manual.
- Tools needed for assembly: Phillips screwdriver medium and small (not included)
- Your new vehicle is partially pre-assembled. It will require adult assembly. Please set aside at least 60 minutes for assembly.
- Before the vehicle is used for the first time, charge the battery for 18 hours to initiate it. Failure to do this can result in permanent battery damage.
- Use only with the included Peg Perego 24 Volt lead-acid, rechargeable battery and a Peg Perego 24 Volt Charger (both included).

### • Year 3+

### • Weight capacity 130 lbs +66 lbs

- Do not exceed the maximum total weight capacity of 130 lbs (60 kg) + 66 lbs (30 kg). This includes both riders and cargo.

#### Contents:

- 1 GATOR XUV 6x4 children's riding vehicle -- partially assembled
- 1 Rechargeable 24 V sealed lead-acid battery
- 1 Charger 24 V
- 4 heavy duty 175 W motors -- pre installed
- assembly hardware
- parts to be assembled
- decals
- LOW speed: 2<sup>1/2</sup> mph - HIGH speed: 5 mph - Reverse: 2<sup>1/2</sup> mph
- For safety, this vehicle has been pre-set so it will only operate in LOW speed. See steps 39 - 40 to remove the HIGH speed lock-out.
- To prevent damaging the motor and gears, teach your child to stop the vehicle before switching directions.
- Use this vehicle ONLY outdoors. Most interior flooring can be damaged by riding this vehicle indoors. Peg Perego will not be responsible for damage to the floor if the vehicle is used indoors.
- Peg Perego reserves the right to modify or change its products. Price, literature, manufacturing processes or locations or any combination of the above mentioned entities may change at any time for any reason without notice with impunity.

## ⚠ CAUTION:

ELECTRIC VEHICLE NOT RECOMMENDED FOR CHILDREN UNDER 3 YEARS OF AGE. AS WITH ALL ELECTRIC PRODUCTS, PRECAUTIONS SHOULD BE OBSERVED DURING HANDLING AND USE TO PREVENT ELECTRIC SHOCK. RECHARGER INCLUDED. 120 VOLTS, 60Hz, 33W INPUT, 24VOLTS (DC) OUTPUT.

### **⚠ CAUTION:**

Only adults should recharge batteries never children.

Never allow children to handle batteries.

Only use the batteries specified by the manufacturer. Only use the charger specified by the manufacturer.

Do not mix old and new batteries.

Do not mix alkaline, standard (carbon-zinc), or rechargeable (nickel-cadmium) batteries.

#### CHARGING THE BATTERY

- Charge the battery no longer than 24 hours, following the instructions enclosed with the battery charger.
- Charge the battery, as the vehicle shows low power; in this way you will avoid damage to the battery.
- If you don't use your vehicle for a long period of time unplug the battery from the main wire harness of the vehicle. Remember to charge the battery at least every three months.
- Never charge the battery upside down.
- Do not forget batteries during charging! Check them periodically.
- Never use a replacement recharger or batteries unless they are approved by PEG PEREGO.
- Batteries are sealed and maintenance free.
- Battery polarity must be observed when connecting battery to wiring.

### **⚠ WARNING:**

• BATTERIES CONTAIN TOXIC AND CORROSIVE SUBSTANCES. DO NOT TAMPER WITH THEM.

• Batteries contain an acid-based electrolyte.

• Do not make direct contact between battery terminals, as this can cause an explosion or fire.

• Charging produces explosive gases. Charge batteries in a well ventilated area away from sources of heat and flammable materials.

• Exhausted batteries are to be removed from the vehicle.

• Do not place the batteries near clothing to avoid damage.

#### IF A LEAK DEVELOPS

Shield your eyes. Avoid direct contact with the electrolyte, protect your hands.

Place battery in a plastic bag and follow directions listed below.

#### IF ELECTROLYTE COMES IN CONTACT WITH SKIN OR CLOTHING

Flush with cool water for at least 15 minutes.

See a physician at once.

#### IF ELECTROLYTE IS INJECTED

Give tap water, milk of magnesia or egg whites at once.

Do not induce vomiting.

See a physician at once.

#### DISPOSAL OF BATTERIES; CONTAINS SEALED LEAD ACID BATTERY. BATTERY MUST BE RECYCLED.

Help protect the environment!

Do not throw used batteries in your regular, household trash.

Dispose old batteries at an approved battery dumping station; contact your local Environmental Protection Agency office or call Peg Perego Customer Service for additional information.



## RULES FOR SAFE DRIVING

**DON'T STOP THE FUN:** Purchase a spare battery to have a freshly charged back-up available or purchase a Quick Charge recharger to recharge your battery in 2 hours.

For your child's safety: please read and follow all instructions below before operating.

### HIGH SPEED

Initially we suggest using only the LOW speed setting and the reverse gear. Before moving into HIGH speed setting be sure that the child has become familiar with operating the vehicle.

- **LOW SPEED** setting (beginner drivers):  
With both hands on the steering wheel, press down on the accelerator pedal; the vehicle goes forward at 2<sup>1/2</sup> mph.
- **HIGH SPEED** setting (experienced drivers):  
With both hands on the steering wheel, press down on the accelerator pedal; the vehicle goes forward at 5 mph.
- **REVERSE:**  
Place the left hand on the steering wheel. With the right hand holding the gearshift in reverse, press down on the accelerator pedal; the vehicle reverses at 2<sup>1/2</sup> mph. (Reverse is spring-loaded for safety).
- **BRAKE:** The electric braking system stops the vehicle automatically when your child lifts his foot off the pedal.

### ATTENTION!

- Check that all studs/nuts of the wheels are secure.
- When operating in overload conditions, such as soft deep sand, mud or rough uneven terrain, the overload circuit breaker will automatically disconnect the power, and you will hear an INTERMITTENT BEEP for 30 sec. at the end of which the toy will resume the power delivery and the vehicle will be operational again.
- If the circuit breaker opens, the toy becomes free-wheeling. You must remove foot from gas pedal to apply the breaks.

Teach your child the proper use of this vehicle for a safe and fun play time.

- Before starting be sure that the way is free from people and objects.
- Drive with both hands on the steering wheel and keep your eyes on the road at all times.
- Stop in time to avoid accidents and immediately release pedal when stuck.
- Use the 2nd speed only after your child has the maturity and the reflexes to operate the vehicle safely.

### MEANING of BEEPING SOUNDS

- **ONE SINGLE BEEP** means that the toy is ready to operate
- **CONTINUOUS BEEP** for 6 sec. Means that the battery is fully discharged and the toy cannot operate anymore, recharge the battery or change it with a charged one.
- **INTERMITTENT BEEP** for 30 sec. means the motors are hot. The toy will be stopped for at least 30 sec. until the motors cool down.
- Overheat condition can be reached playing longer on some of these condition:
  - 1 - Too much weight transported
  - 2 - Too steep of incline to climb
  - 3 - Too high grass driving into
  - 4 - Too soft terrain (mud or sand)
  - 5 - Irregular surface to drive on like rough uneven terrain, stones, roots
  - 6 - Some combination of these

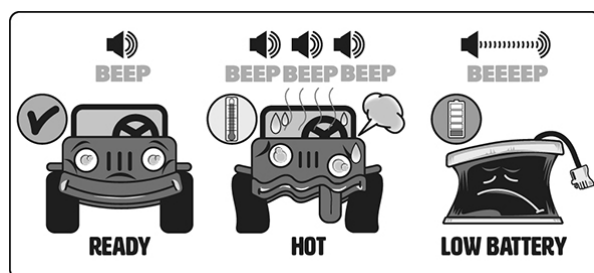

### ⚠ CAUTION:

- **In low speed, the vehicle has a differential effect like real cars; on smooth terrain and with one child, the two wheels may turn at different speeds, resulting in possible sliding/deceleration.**
- **If the vehicle is overloaded, as can happen on soft sand, mud, or very uneven ground, the overload switch will immediately disconnect the power and an intermittent beep will be heard. The power supply will be restored after a few seconds.**

## VEHICLE MAINTENANCE AND SAFETY

This product meets and/or exceeds all ASTM (American Society for Testing and Materials) TOY SAFETY STANDARDS, including F 963, Consumer Toy Safety Specification.  
This vehicle is not intended for use on streets, around traffic or parked cars.

### MAINTENANCE AND CARE

- Do not try to repair the vehicle by yourself.
- Regularly check the conditions of the vehicle, particularly the electrical system, the plug connections, the covering caps and the charger. In case of fault, do not try to use the vehicle and the charger. For repair use only original PEG PEREGO's spare parts.
- PEG PEREGO assumes no liability if the electrical system is tampered with.

- Take care with the battery charger cable. For example, do not pull it to remove the plug, do not pull the vehicle along on its wheels using the cable, do not cover the cable because it may overheat, do not leave it on hot surfaces and be careful about where and how you roll it up.
- Do not leave vehicle or batteries near sources of heat such as radiators, stoves, fireplaces, etc.
- Protect vehicle from water, rain, snow, etc.
- When operating in overload conditions, such as soft deep sand, mud or rough uneven terrain, the overload circuit breaker will automatically disconnect the power. After 30 or more seconds, the circuit breaker will automatically reset, however you must eliminate overload conditions to resume normal driving.
- Periodically lubricate (with a light weight oil) moving parts, such as wheel bearings, steering linkages, where they rotate or touch one another.
- The vehicle's surfaces can be cleaned with a dampcloth. Do not use abrasive cleaners. The cleaning must be carried out by adults only.
- Never disassemble the vehicle mechanisms or motor unless authorized by PEG PEREGO.

## SAFETY

### **⚠ WARNING:**

- To reduce the risk of injury, adult supervision is required. Never use in roadways, near motor vehicles, on or near steep inclines or steps, swimming pools or other bodies of water; always wear shoes, and never allow more than two riders.
- Surfaces that are appropriate for use: grass, gravel, hard surfaces and moderate slopes.
- Not suitable for children under the age of 3 years.
- Never use the vehicle on steep slopes or near steps or stairs. This vehicle is not suitable for use on public highways.
- Children should always wear shoes when riding in or driving a ride-in/ride-on vehicle.
- Do not allow children to place their hands, feet or any part of their body, clothing or other articles near the moving parts while vehicle is in operation.
- Do not allow the electrical components, motors, wiring, switches of your motorized vehicle to become wet and never wash it with a hose.
- Never use gasoline or other flammable substances near the vehicle. Keep all gasoline away from children.

## PROBLEMS?

### IF THE VEHICLE DOES NOT OPERATE?

- **When operating in overload conditions, such as running the vehicle against a fixed object, through soft deep sand or mud, or over rough or uneven terrain, the overload circuit breaker will automatically disconnect the power. After 30 or more seconds, the circuit breaker will automatically reset, however-you must eliminate overload conditions to resume normal driving.**
- Press the accelerator pedal to activate the vehicle, followed by a single BEEP that indicates the toy is ready to operate.
- If you let the vehicle idle for more than 10 minutes must repeat the activation process, simply by pressing the pedal waiting for the BEEP.
- If during riding, the vehicle emits a CONTINUOUS BEEP must recharge the battery.
- If no initial beep is heard, the battery is low and must be charged.
- If the problem persists after recharging, to check the battery and the charger to a service center.
- Check that all plugs are properly connected.
- Check electrical switches. Replace if necessary.
- Check that the battery is connected to the electrical system.

### IF THERE IS NO POWER?

- Fully recharge the battery. If the problem persist, check with an Authorized PEG PEREGO Service Center.

## CUSTOMER SERVICE

For your convenience, PEG PEREGO offers after-sales service, directly or through a network of authorized service centers for repairs or replacement parts.

If you have any questions about your Peg Perego vehicle, please call our toll-free service lines at;

**U.S.A , call 1-800-728-2108**

**CANADA, call 1-800-661-5050**

Trained customer service representatives are available to take your call in English or Spanish.

PEG PEREGO® vous remercie d'avoir choisi ce produit. Cela fait déjà plus de 60 ans que PEG PEREGO accompagne les promenades des enfants. Dès leur naissance, avec les landaus puis avec les poussettes et plus tard, avec les jouets à pédales et à batterie.

Découvrez la gamme complète des produits, les nouveautés et d'autres renseignements sur le monde Peg Perego sur notre site [www.pegperego.com](http://www.pegperego.com)

## L'INFORMATION IMPORTANTE

- Lisez attentivement ce manuel d'instructions pour apprendre à utiliser le véhicule, et apprendre à votre enfant à le conduire, en s'amusant et en toute sécurité. Veuillez conserver ce manuel (ainsi que votre ticket de caisse original) pour pouvoir vous y référer à l'avenir.
- **NE RETOURNEZ PAS VOTRE VÉHICULE AU MAGASIN. Ce produit ne peut pas être rendu pour remboursement après avoir été utilisé. Si vous avez la MOINDRE question, ou besoin de pièces de rechange ou d'assistance, appelez notre numéro vert : pour les ÉTATS-UNIS, appelez le 1-800-728-2108 / pour le CANADA, appelez le 1-800-661-5050.**
- Ce produit est conforme et/ou supérieur aux NORMES DE SÉCURITÉ SUR LES JOUETS de l'ASTM (American Society for Testing and Materials), y compris celles des « Consumer Toy Safety Specifications » F 963, et des Lois Canadiennes sur les Produits Dangereux (Jouets), C.R.C, c.931.
- Si vous donnez le produit à des tiers, assurez-vous qu'il soit accompagné du manuel d'instructions.
- Outils nécessaires pour l'assemblage : tournevis Philips moyen et petit (non inclus)
- Votre nouveau véhicule est partiellement assemblé. Il doit être assemblé par un adulte. Veuillez compter au moins 60 minutes pour l'assemblage.
- Avant d'utiliser le véhicule pour la première fois, mettez en charge la batterie pendant 18 heures pour la déclencher. Le manquement à cette règle pourrait être à l'origine de dommages irréversibles à la batterie.
- À n'utiliser qu'avec la batterie rechargeable de 24 Volt Peg Perego et un chargeur 24 Volt Peg Perego (tous deux inclus).

• **Âge: 3+**

• **Capacité 60 kg + 30 kg**

- Ne pas dépasser la capacité maximale de 60 kg + 30 kg. Cela comprend aussi bien les conducteurs que le chargement.

Contient :

- 1 véhicule de conduite pour enfants GATOR XUV 6x4 – partiellement assemblé
- 1 Batterie rechargeable de 24V scellée au plomb
- 1 Chargeur 24V
- 4 moteurs poids lourds 175 W – préinstallés
- matériel d'assemblage
- parties à assembler
- stickers
- PREMIERE vitesse: 4 km/h – DEUXIEME vitesse : 8 km/h – Marche arrière : 4 km/h
- Par souci de sécurité, le véhicule a été paramétré pour ne fonctionner qu'en PREMIÈRE vitesse. Voir les étapes 39-40 pour enlever le blocage DEUXIEME vitesse.
- Pour éviter d'endommager le moteur et les vitesses, apprenez à votre enfant à arrêter le véhicule avant de changer de direction.
- Utilisez ce véhicule à l'extérieur UNIQUEMENT. La plupart des sols d'intérieur peut être endommagée par la conduite du véhicule à l'intérieur. Peg Perego n'est pas responsable des dommages causés au sol si le véhicule est utilisé à l'intérieur.
- Peg Perego se réserve le droit de modifier ou changer ses produits. Le prix, la documentation, les processus ou lieux de fabrication ou toute combinaison des entités ci-dessus mentionnées peuvent changer à tout moment, pour quelque raison que ce soit, et ce sans préavis et en toute impunité.



## **⚠ ATTENTION:**

VÉHICULE ÉLECTRIQUE DÉCONSEILLÉ AUX ENFANTS DE MOINS DE 3 ANS. COMME POUR TOUS LES PRODUITS ÉLECTRIQUES, UNE ATTENTION PARTICULIÈRE DOIT ÊTRE PRÊTÉE PENDANT LA MANIPULATION ET L'USAGE, AFIN D'ÉVITER TOUT CHOC ÉLECTRIQUE. CHARGEUR INCLUS. 120 VOLTS, 60 Hz, ALIMENTATION 33 W, PUISSANCE DE SORTIE 24 VOLTS (CC).

### **ENTRETIEN DE LA BATTERIE ET SÉCURITÉ**

## **⚠ ATTENTION :**

La recharge des piles doit être effectuée exclusivement par un adulte, et en aucun cas un enfant.

Ne jamais laisser les enfants jouer avec les piles.

Utiliser uniquement les piles indiquées par le fabricant. Utiliser uniquement le chargeur indiqué par le fabricant.

Ne pas mélanger des piles neuves avec de vieilles piles.

Ne pas mélanger les piles alcalines, classiques (carbone-zinc) ou rechargeables (nickel-cadmium).

#### **MISE EN CHARGE DE LA BATTERIE**

- Ne pas dépasser 24 heures de mise en charge, en suivant les instructions jointes au chargeur de batterie.
- Mettre la batterie en charge dès que le véhicule perd de la puissance, vous éviterez ainsi de lui causer tout dommage.
- Si le véhicule n'est pas utilisé pendant longtemps, débranchez la batterie du faisceau de câbles principal du véhicule. N'oubliez pas de charger la batterie tous les trois mois minimum.
- La batterie ne doit pas être chargée à l'envers.
- Ne pas oublier la batterie en charge ! Contrôlez-la de temps en temps.
- Ne jamais utiliser de chargeur ou de batterie de rechange qui ne soient pas approuvés par PEG PEREGO.
- La batterie est scellée et ne nécessite pas d'entretien.
- La polarité de la batterie doit être respectée lors de son branchement.

## **⚠ ATTENTION :**

• LA BATTERIE CONTIENT DES SUBSTANCES TOXIQUES CORROSIVES. NE PAS LA MANIPULER.

• La batterie contient des électrolytes à base acide.

• Évitez tout contact direct entre les cosses de la batterie, sous peine de causer une explosion ou un incendie.

• Le chargement produit des gaz explosifs. Mettre la batterie en charge dans un endroit bien aéré, loin de toute source de chaleur et des matières inflammables.

• Retirer la batterie déchargée du véhicule.

• Ne pas placer la batterie près de vêtements afin d'éviter tout dommage.

#### **EN CAS DE FUITE**

Protégez vos yeux. Évitez tout contact direct avec l'électrolyte : protégez vos mains.

Mettez la batterie dans un sac en plastique et suivez les instructions concernant l'élimination de la batterie.

#### **EN CAS DE CONTACT DE LA PEAU OU DES VÊTEMENTS AVEC L'ÉLECTROLYTE**

Rincer abondamment la partie touchée sous l'eau courante pendant 15 minutes. Consulter immédiatement un médecin.

#### **EN CAS D'INGESTION D'ÉLECTROLYTE**

Donner immédiatement de l'eau courante, du lait de magnésie ou des blancs d'œuf. Ne pas faire vomir. Consulter immédiatement un médecin.

#### **ÉLIMINATION DE LA BATTERIE ; CONTIENT BATTERIE SCÉLÉE AU PLOMB. LA BATTERIE DOIT ÊTRE RECYCLÉE.**

Contribuez à la protection de l'environnement !

Ne pas jeter la batterie usagée parmi les ordures ménagères.

Vous pouvez la confier à un centre de collecte agréé pour batteries usagées ; contactez votre Agence de protection de l'environnement locale ou appelez le Service Client de Peg Peregó pour plus d'informations.



## RÈGLES POUR UNE CONDUITE EN TOUTE SÉCURITÉ

**DIVERTISSEMENT SANS INTERRUPTION** : Prévoyez une batterie de rechange chargée et prête à l'emploi ou achetez un chargeur Quick Charge pour charger votre batterie en 2 heures.

Pour la sécurité de vos enfants : veuillez lire et suivre les instructions ci-dessous avant de mettre en marche le véhicule.

### DEUXIÈME VITESSE

Nous vous suggérons de n'utiliser que la PREMIÈRE vitesse et la marche arrière pour commencer. Avant de passer à la DEUXIÈME vitesse, assurez-vous que l'enfant s'est familiarisé avec la conduite du véhicule.

- **PREMIÈRE VITESSE** (conducteurs débutants) :  
Les deux mains sur le volant, appuyez sur la pédale d'accélérateur ; le véhicule avance à 4 km/h.
- **DEUXIÈME VITESSE** (conducteurs expérimentés) :  
Les deux mains sur le volant, appuyez sur la pédale d'accélérateur ; le véhicule avance à 8 km/h.
- **MARCHE ARRIÈRE** :  
Placez la main gauche sur le volant. Avec la main droite, passez la marche arrière tout en appuyant sur la pédale d'accélérateur ; le véhicule recule à 4 km/h (par souci de sécurité, la marche arrière est montée sur ressorts).
- **FREIN** : le système de freinage électrique arrête le véhicule automatiquement dès que votre enfant enlève son pied de la pédale.

### ATTENTION !

- Vérifier que si toutes les plaques/écrous de fixation des roues sont bien serrés.
- Si le véhicule fonctionne en surcharge, comme sur du sable, de la boue ou des terrains très irréguliers, l'interrupteur de surcharge coupera aussitôt la puissance, et vous entendez un BIP INTERMITTENT pendant 30 secondes, au terme desquelles le jouet reprendra la distribution de puissance et redeviendra opérationnel.
- Si le disjoncteur se déclenche, le jouet devient autonome. Vous devez enlever le pied de la pédale d'accélérateur pour freiner.

Apprenez à votre enfant à utiliser correctement le véhicule pour garantir une conduite amusante en toute sécurité.

- Avant de démarrer, vérifiez qu'il n'y ait pas d'obstacle et que personne ne se trouve sur le parcours.
- Freiner à temps pour éviter les accidents et relâcher immédiatement la pédale si elle est coincée.
- N'utilisez la 2ème vitesse uniquement lorsque votre enfant a acquis la maturité et les réflexes nécessaires pour conduire le véhicule en sécurité.

### SIGNIFICATION DES « BIP »

- UN SEUL BIP signifie que le jouet est prêt à être conduit.
- UN BIP CONTINU de 6 secondes signifie que la batterie est entièrement déchargée et que le jouet ne peut plus être utilisé ; chargez la batterie ou remplacez-la par une batterie chargée.
- UN BIP INTERMITTENT pendant 30 secondes signifie que le moteur est chaud. Le jouet sera arrêté pendant au moins 30 secondes jusqu'à ce que le moteur refroidisse.
- Une surchauffe peut survenir lors de la conduite prolongée dans l'une des conditions suivantes :
  - 1 - Poids transporté trop important
  - 2 - Montée trop raide
  - 3 - Herbe trop haute
  - 4 - Terrain trop mou (boue ou sable)
  - 5 - Terrains très irréguliers, pierres, racines
  - 6 - Combinaison de ces conditions

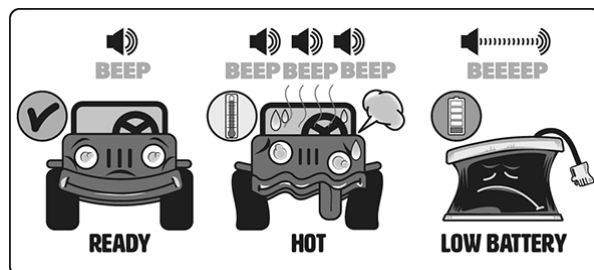

### ⚠ ATTENTION:

- **En première vitesse, le véhicule est équipé de différentiel comme les vraies voitures ; sur des terrains plats et avec un seul enfant, les deux roues peuvent avoir des vitesses différentes et risquent de patiner ou ralentir.**
- **Si le véhicule fonctionne en surcharge, comme cela peut arriver sur du sable, de la boue ou des terrains très irréguliers, l'interrupteur de surcharge coupera aussitôt l'alimentation et un « bip » intermittent sera émis. La distribution de puissance reprendra au bout de quelques secondes.**

## ENTRETIEN ET SOIN DU VÉHICULE

Ce produit est conforme et/ou supérieur aux NORMES DE SÉCURITÉ SUR LES JOUETS de l'ASTM (American Society for Testing and Materials), y compris celles des « Consumer Toy Safety Specifications » F 963. Ce véhicule n'est pas destiné à l'utilisation sur la route, près de la circulation ou de voitures en stationnement.

### ENTRETIEN ET SOIN

- Ne tentez pas de réparer le véhicule vous-même.
- Contrôlez régulièrement l'état du véhicule, en particulier le circuit électrique, le branchement des fiches, les cosses de protection et le chargeur de batterie. Au cas où vous relèveriez des anomalies, n'utilisez ni le véhicule électrique,

- ni le chargeur de batterie. Pour les réparations, n'utilisez que des pièces de rechange originales PEG PEREGO.
- PEG PEREGO décline toute responsabilité en cas de manipulation du circuit électrique.
  - Prenez soin du câble du chargeur de batterie. Par exemple, ne pas tirer pour retirer la fiche, ne pas traîner le véhicule sur ses roues en utilisant le câble, ne pas couvrir le câble car il pourrait surchauffer, ne pas le laisser sur des surfaces chaudes et soyez attentifs à la façon et le lieu où vous l'enroulez.
  - Ne pas laisser les batteries ou le véhicule à proximité de sources de chaleur telles que des radiateurs, des fours, des cheminées, etc.
  - Protéger le véhicule contre l'eau, la pluie, la neige, etc.
  - Si le véhicule fonctionne en surcharge, comme sur du sable, de la boue ou des terrains très irréguliers, l'interrupteur de surcharge coupera aussitôt l'alimentation. La distribution de puissance reprendra automatiquement au bout de 30 secondes ou plus, cependant vous devez supprimer les conditions de surcharge pour reprendre une conduite normale.
  - Graisser périodiquement (avec une huile légère) les pièces mobiles telles que les coussinets, le volant, là où elles tournent ou se touchent entre elles.
  - Les surfaces du véhicule peuvent être nettoyées avec un chiffon humide. N'utilisez pas de produits d'entretien abrasifs. Le nettoyage doit être effectué uniquement par un adulte.
  - Ne jamais démonter les mécanismes ou le moteur du véhicule sans l'autorisation de PEG PEREGO.

## SÉCURITÉ

### ⚠ ATTENTION:

- Pour réduire le risque de blessures, la surveillance d'un adulte est nécessaire. Ne pas utiliser sur routes publiques, à proximité de véhicules motorisés, sur ou près de pentes raides ou de marches, de piscines ou d'autres plans d'eau ; toujours porter des chaussures, et ne pas faire conduire plus de deux enfants.
- Les surfaces où l'usage est approprié sont : herbe, gravier, surfaces dures et pentes modérées.
- Non adapté aux enfants de moins de 3 ans.
- Ne jamais utiliser sur des pentes raides ou près de marches ou d'escaliers. Ce véhicule n'est pas destiné aux routes publiques.
- Les enfants doivent toujours porter des chaussures lors de la montée ou de la conduite dans les véhicules couverts et non couverts.
- Quand le véhicule est en marche, veillez à ce que les enfants ne mettent pas les mains, les pieds ou autres parties du corps, ni des vêtements ou autres objets près des pièces mobiles.
- Ne jamais mouiller les composants électriques du véhicule tels que moteurs, câblages, boutons, etc., et ne jamais le nettoyer avec un tuyau d'arrosage.
- Ne jamais utiliser d'essence ou autres substances inflammables à proximité du véhicule. Tenir l'essence hors de la portée des enfants.

## PROBLÈMES?

### LE VÉHICULE NE FONCTIONNE PAS?

- **Si le véhicule fonctionne en surcharge, comme lors de la conduite du véhicule contre un objet fixe, sur du sable ou de la boue, ou sur un terrain très irrégulier, l'interrupteur de surcharge coupera aussitôt la puissance. La distribution de puissance reprendra automatiquement au bout de 30 secondes ou plus, cependant vous devez supprimer les conditions de surcharge pour reprendre une conduite normale.**
- Appuyez sur la pédale d'accélérateur pour le démarrage du véhicule, qui sera suivi par un seul « BIP » indiquant que le véhicule est prêt à la conduite.
- Si vous laissez le véhicule à l'arrêt durant plus de 10 minutes, vous devez répéter le processus de démarrage, en appuyant simplement sur la pédale et en attendant le « BIP ».
- Si, pendant la conduite, le véhicule émet un « BIP » CONTINU, vous devez charger la batterie.
- Si vous n'entendez aucun « bip » initial, la batterie est faible et doit être chargée.
- Si le problème persiste après la charge, apporter la batterie et le chargeur pour vérification dans un centre d'assistance.
- Vérifiez que les câbles sont bien connectés.
- Vérifiez les interrupteurs électriques. Remplacez-les si nécessaire.
- Vérifiez que la batterie est branchée au système électrique.

### LE VÉHICULE MANQUE DE PUISSANCE ?

- Chargez complètement la batterie. Si le problème persiste, vérifiez auprès d'un centre d'assistance agréé PEG PEREGO.

## SERVICE CLIENT

PEG PEREGO vous offre un service après-vente, directement ou par l'intermédiaire de centres d'assistance agréés, pour toute réparation ou pièces de rechange.

Pour toute question au sujet de votre véhicule Peg Perego, veuillez appeler notre Service à la Clientèle sans frais au 1-800-661-5050 entre 8 AM et 6:30 PM, du lundi au vendredi. Les représentants qualifiés du service à la clientèle sont disponibles pour prendre votre appel en français ou en anglais.

PEG PEREGO® le da las gracias por elegir este producto. PEG PEREGO lleva más de 60 años llevando de paseo a los más pequeños: primero con sus famosos cochecitos y sillas de paseo, y después con sus vehículos de pedales y batería.

Descubra nuestra gama completa de productos, noticias y más información acerca del mundo Peg Perego en nuestro sitio web [www.pegperego.com](http://www.pegperego.com)

## INFORMACIÓN IMPORTANTE

• Lea atentamente este manual de instrucciones para aprender a usar el vehículo y enseñar a su hijo a conducir en modo seguro y divertido. Conserve este manual (con el ticket de compra original) para su uso como futura referencia.

### •NO DEVUELVA EL VEHÍCULO A LA TIENDA.

**Una vez usado el vehículo, no se admiten devoluciones ni se reembolsa el importe pagado. Si tiene ALGUNA pregunta, necesita recambios o asistencia, llame gratuitamente a nuestros teléfonos de asistencia; en U.S.A. llame al 1-800-728-2108 / en CANADÁ, llame al 1-800-661-5050**

• Este producto cumple y/o supera todos los ESTÁNDARES DE SEGURIDAD PARA JUGUETES de la ASTM (Sociedad Americana para Pruebas y Materiales), entre ellos las Especificaciones de Seguridad del Consumidor de Juguetes, F 963, así como los Reglamentos Canadienses para Productos (Juguetes) Peligrosos, C.R.C, c.93 I.

• Si cede el producto a terceras partes, asegúrese de que vaya acompañado por el manual de instrucciones.

• Herramientas necesarias para el montaje: Destornilladores de estrella medio y pequeño (no incluidos)

• Su nuevo vehículo se entrega parcialmente pre-montado. El montaje debe ser realizado por un adulto. Considere un mínimo de 60 minutos para el montaje.

• Antes de utilizar el vehículo por vez primera, cargue la batería durante 18 horas para ponerlo en marcha. No hacerlo puede causar daños permanentes a la batería.

• Utilícelo solamente con la batería recargable Peg Perego incluida (batería de plomo y ácido de 24 Volt) y un Cargador Peg Perego de 24 Volt (también incluido).

## •Años 3+

## •Peso máximo 130 lbs +66 lbs

• No supere el peso máximo admitido, de 130 lbs (60 kg) + 66 lbs (30 kg). Este peso incluye la carga y el conductor.

Contenido:

- 1 vehículo para niños GATOR XUV 6x4 - parcialmente montado
- 1 batería recargable de plomo y ácido de 24V sellada
- 1 cargador de 24V
- 4 resistentes motores de 175 W -- preinstalados
- herramientas de montaje
- piezas para el montaje
- adhesivos

• marcha LENTA: 2<sup>1/2</sup> mph (4 km/h) - marcha RÁPIDA: 5 mph (8 km/h) - Marcha atrás: 2<sup>1/2</sup> mph (4 km/h)

• Por cuestiones de seguridad, este vehículo lleva un preajuste para funcionar únicamente con la marcha LENTA. Vea los pasos 39 - 40 para quitar el bloqueo de la marcha RÁPIDA.

• Para prevenir daños al motor y los engranajes, enseñe a su hijo a detener el vehículo antes de cambiar de dirección.

• Utilice este vehículo SOLAMENTE en exteriores. Si se conduce en interiores, este vehículo puede causar daños a la mayor parte de los suelos. Peg Perego no se hace responsable de los daños que puedan sufrir los suelos en caso de usar el vehículo en interiores.

• Peg Perego se reserva el derecho de modificar o cambiar sus productos. El precio, los textos asociados, los procesos o lugares de fabricación, así como cualquier combinación de los factores indicados pueden cambiar en cualquier momento y por cualquier razón, sin necesidad de previo aviso y sin que ello comporte responsabilidad legal alguna.

## **⚠ PRECAUCIÓN:**

VEHÍCULO ELÉCTRICO, NO RECOMENDADO PARA NIÑOS DE MENOS DE 3 AÑOS DE EDAD. DURANTE SU MANEJO Y SU USO, SE DEBEN OBSERVAR LAS PRECAUCIONES QUE HABITUALMENTE SE APLICAN A LOS PRODUCTOS ELÉCTRICOS PARA EVITAR DESCARGAS ELÉCTRICAS. CARGADOR DE BATERÍA INCLUIDO. 120 VOLTS, 60Hz, 33W EN ENTRADA, Y 24 VOLTS (CC) EN SALIDA.

### **MANTENIMIENTO Y SEGURIDAD DE LA BATERÍA**

## **⚠ PRECAUCIÓN:**

Las baterías deben ser recargadas únicamente por adultos, y bajo ningún concepto por niños.

Nunca permita a los niños manejar las baterías.

Utilice únicamente las baterías especificadas por el fabricante. Utilice únicamente el cargador especificado por el fabricante.

No mezcle baterías viejas y nuevas.

No mezcle baterías alcalinas con baterías estándar (carbón-zinc) o recargables (níquel-cadmio).

#### **CARGA DE LA BATERÍA**

- No cargue la batería por un período superior a 24 horas; siga las instrucciones que vienen con el cargador de baterías.
- Cargue la batería cuando el vehículo muestre poca potencia, de ese modo evitará dañar la batería.
- Si no utiliza el vehículo durante un período de tiempo prolongado, desenchufe la batería del arnés de cables principal del vehículo. Recuerde que debe cargar la batería al menos una vez cada tres meses.
- Nunca cargue la batería puesta boca arriba.
- ¡No olvide las baterías que ha puesto a cargar! Revíselas de vez en cuando.
- Nunca use baterías o cargadores sustitutorios que no hayan sido aprobados por PEG PEREGO.
- Las baterías están selladas y no necesitan mantenimiento.
- Se debe respetar la polaridad de la batería al conectarla al cableado.

## **⚠ PRECAUCIÓN:**

#### **SI SE PRODUCEN FUGAS**

Protéjase los ojos. Evite el contacto directo con el electrolito, proteja sus manos. Ponga la batería en una bolsa plástica y siga las indicaciones que se dan a continuación.

#### **SI EL ELECTROLITO ENTRA EN CONTACTO CON LA PIEL O CON LA ROPA**

Aplique agua fría durante un mínimo de 15 minutos.

Acuda a un médico inmediatamente.

#### **EN CASO DE INGESTIÓN DEL ELECTROLITO**

Suministre agua corriente, leche de magnesia o claras de huevo inmediatamente. No provoque el vómito. Acuda a un médico inmediatamente.

#### **ELIMINACIÓN DE BATERÍAS; CONTIENE BATERÍAS DE PLOMO Y ÁCIDO SELLADAS. LA BATERÍA DEBE RECICLARSE.**

¡Ayude a proteger el medio ambiente! No tire las baterías con su basura doméstica. Entregue las baterías viejas en un punto aprobado de recogida de baterías; para más información, contacte a la oficina local de la Agencia de Protección del Medio Ambiente o llame al Servicio de Asistencia de Peg Perego.





## REGLAS PARA UNA CONDUCCIÓN SEGURA

**QUE NO PARE LA DIVERSIÓN:** Compre una batería de repuesto para tener una batería disponible siempre cargada, o compre un cargador de recarga rápida (Quick Charge), para cargar su batería en 2 horas. Para la seguridad de su hijo, lea y siga todas las instrucciones que se dan seguidamente antes de poner en marcha el vehículo.

### MARCHA RÁPIDA

En principio aconsejamos usar solamente la marcha LENTA y la marcha atrás. Antes de pasar a la marcha RÁPIDA, asegúrese de que el pequeño está familiarizado con el funcionamiento del vehículo.

- **MARCHA LENTA** (conductores principiantes):  
Con las dos manos en el volante, pise el acelerador; el vehículo avanza a 2<sup>1/2</sup> mph (4 km/h).
- **MARCHA RÁPIDA** (conductores expertos):  
Con las dos manos en el volante, pise el acelerador; el vehículo avanza a 5 mph (8 km/h).
- **MARCHA ATRÁS:**  
Sujete el volante con la mano izquierda. Con la mano derecha en el cambio de marcha atrás, pise el acelerador; el vehículo avanza marcha atrás a 2<sup>1/2</sup> mph (4 km/h). Por cuestiones de seguridad, la marcha atrás emplea un accionamiento de resorte.
- **FRENO:** El sistema eléctrico de freno detiene el vehículo automáticamente cuando el niño levanta el pie del pedal.

### ¡ATENCIÓN!

- Compruebe que todos los pernos/tuercas de las ruedas están seguros.
- Cuando funcione en condiciones de sobrecarga, como en arena blanda profunda, barro o terrenos ásperos y desiguales, el disyuntor de sobrecarga desconectará automáticamente la alimentación y se escuchará un BIP INTERMITENTE durante 30 segundos, pasados los cuales el juguete recibirá de nuevo energía y el vehículo volverá a funcionar.
- Si el disyuntor se abre, las ruedas del juguete giran libremente. Para aplicar el freno, hay que levantar el pie del acelerador.

Enseñe a su hijo el uso adecuado de este vehículo para que se divierta jugando con seguridad.

- Antes de ponerse en marcha, asegúrese de que el camino está libre de personas y cosas.
- Se conduce con las dos manos en el volante, y sin apartar la vista de la carretera en ningún momento.
- Hay que detenerse a tiempo para evitar accidentes, y en caso de atascarse, hay que levantar inmediatamente el pie del pedal.
- La segunda marcha debe usarse sólo cuando el niño tenga la madurez y los reflejos necesarios para manejar el coche con seguridad.

### SIGNIFICADO de los BIPS

- UN SOLO BIP significa que el juguete está listo para funcionar.
- UN BIP CONTINUO durante 6 segundos significa que la batería se ha descargado por completo y que el juguete no puede seguir funcionando; cargar la batería o cambiarla por una cargada.
- BIP INTERMITENTE durante 30 segundos, significa que los motores están demasiado calientes. El juguete se detendrá durante un mínimo de 30 segundos, hasta que los motores se enfrien.
- Puede llegarse a un sobrecalentamiento si el vehículo se mantiene funcionando demasiado tiempo en una de las siguientes condiciones:
  - 1 - Transportando demasiado peso
  - 2 - Subiendo por lugares demasiado empinados
  - 3 - Conduciendo por lugares con hierba demasiado alta
  - 4 - Terrenos demasiado blandos (barro o arena)
  - 5 - Circulando por superficies demasiado irregulares, con piedras, raíces, etc.
  - 6 - Combinaciones de dichas circunstancias

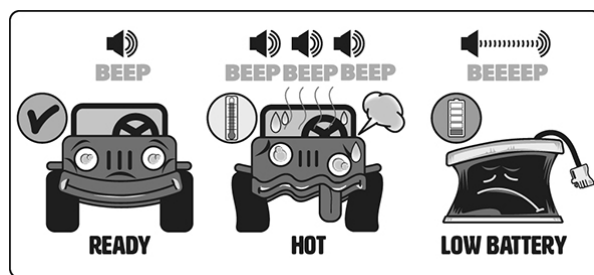

### ⚠ PRECAUCIÓN:

- **A baja velocidad, el vehículo experimenta un efecto diferencial como los automóviles de verdad; en terrenos lisos y con un niño, las dos ruedas pueden girar a distintas velocidades, lo cual puede causar deslizamientos/deceleraciones.**
- **Si el vehículo está sometido a sobrecarga, como cuando se encuentra sobre arena blanda, barro o terrenos muy desiguales, el disyuntor de sobrecarga desconectará inmediatamente la alimentación y se escuchará un bip intermitente. Pasados unos segundos, se reactivará la alimentación.**

## MANTENIMIENTO Y CUIDADOS DEL VEHICULO

Este producto cumple y/o supera todos los ESTÁNDARES DE SEGURIDAD PARA JUGUETES de la ASTM (Sociedad Americana para Pruebas y Materiales), incluida la Especificación de Seguridad para Consumidores de Juguetes, F 963. Este vehículo no ha sido concebido para su uso en calles, con tráfico o vehículos aparcado

### CUIDADO Y MANTENIMIENTO

- No intente reparar el vehículo usted mismo.

- Revise regularmente el estado del vehículo, en especial el sistema eléctrico, los enchufes de conexión, la tapas de cubierta y el cargador. En caso de avería, no trate de usar el vehículo y el cargador. Para efectuar reparaciones, utilice únicamente piezas de repuesto PEG PEREGO.
- PEG PEREGO no asume responsabilidad alguna en caso de que se haya intentado alterar de algún modo el sistema eléctrico.
- Preste atención cuando use el cable de recarga de la batería. Por ejemplo, no tire del cable para desenchufar la clavija, no use el cable para arrastrar el vehículo sobre sus ruedas, no tape el cable, pues puede recalentarse, no lo deje sobre superficies calientes y proceda con cuidado en lo que se refiere a cómo y dónde lo enrolla.
- No deje el vehículo o las baterías cerca de fuentes de calor como radiadores, hornos, chimeneas, etc.
- Proteja el vehículo del agua, la lluvia, la nieve, etc.
- Cuando funcione en condiciones de sobrecarga, como arena blanda profunda, barro o terrenos ásperos y desiguales, el disyuntor de sobrecarga desconectará automáticamente la alimentación. Pasados 30 segundos o más, el disyuntor automáticamente se restablecerá. Sin embargo, para poder seguir conduciendo normalmente, será necesario eliminar las condiciones que hayan causado la sobrecarga.
- Las piezas móviles, como los cojinetes de las ruedas y las articulaciones de la dirección, deben lubricarse periódicamente con un aceite ligero, en los puntos en que giran o se tocan unas con otras.
- Las superficies del vehículo pueden limpiarse con un paño húmedo. No utilice limpiadores abrasivos. La limpieza debe ser realizada exclusivamente por adultos.
- Nunca desmonte los mecanismos del vehículo o del motor a no ser que haya recibido autorización de PEG PEREGO.

## SEGURIDAD

### ⚠ ADVERTENCIA

- Para reducir el riesgo de que el niño se haga daño, se requiere la supervisión de un adulto. Nunca utilice el vehículo en carreteras, cerca de vehículos a motor, en pendientes pronunciadas o escalones, piscinas u otras masas de agua; el niño siempre debe ir calzado y nunca se deben permitir más de dos personas en el vehículo.
- Las siguientes superficies son adecuadas para el uso del vehículo: hierba, grava, superficies duras y pendientes suaves.
- No es adecuado para niños de menos de 3 años.
- El vehículo nunca debe usarse en pendientes pronunciadas o cerca de escalones o escaleras. Este vehículo no es apto para su uso en calzadas públicas.
- Los niños siempre deben estar calzados cuando conducen o van montados en un vehículo abierto de usos recreativos.
- No permita que los niños pongan las manos, los pies o cualquier parte de su cuerpo, ropas u otros artículos cerca de las partes móviles del vehículo en marcha.
- No permita que los componentes eléctricos, motores, cableados o conmutadores de su vehículo de motor se mojen, y nunca lo lave con una manguera de agua.
- Nunca use gasolina u otras sustancias inflamables cerca del vehículo. La gasolina siempre debe mantenerse fuera del alcance de los niños.

## ¿PROBLEMAS?

### ¿EL VEHÍCULO NO FUNCIONA?

- **Cuando se generen condiciones de sobrecarga, por ejemplo al hacer funcionar el vehículo contra un objeto fijo, al circular por arena blanda y profunda, barro o terrenos ásperos y desiguales, el disyuntor de sobrecarga desactivará automáticamente la alimentación. Pasados 30 segundos o más, el disyuntor automáticamente se restablecerá. Sin embargo, para poder seguir conduciendo normalmente, será necesario eliminar las condiciones que han causado la sobrecarga.**
- Pise el acelerador para activar el vehículo; se escuchará un único BIP que indica que el juguete está listo para funcionar.
- Si deja el vehículo inactivo durante más de 10 minutos, deberá repetir el proceso de activación, simplemente pisando el pedal y esperando a que se escuche el BIP.
- Si, durante la conducción, el vehículo emite un BIP CONTINUO, es necesario recargar la batería.
- Si no se oye un bip inicial, el nivel de la batería está bajo y debe recargarse.
- Si el problema persiste tras la recarga, lleve la batería y el cargador a un centro de asistencia para que los revisen.
- Compruebe que todos los enchufes estén debidamente conectados.
- Revise los interruptores eléctricos. Cámbielos si fuera necesario.
- Compruebe que la batería esté conectada al sistema eléctrico.

### ¿EL VEHÍCULO NO TIENE POTENCIA?

- Recargue completamente la batería. Si el problema persiste, revíselo en un Centro de Servicio autorizado de PEG PEREGO.

## SERVICIO DE ASISTENCIA

Para su comodidad, PEG PEREGO ofrece servicio de posventa, directamente o a través de una red de centros de servicio autorizados para reparaciones o distribución de piezas de repuesto.

Si tiene alguna pregunta acerca de su vehículo Peg Perego, llame a nuestras líneas gratuitas de atención al cliente a:  
**U.S.A , 1-800-225-1558**

Nuestros representantes de asistencia al cliente, debidamente preparados, están a su disposición para atender a su llamada en inglés o en español.

# FREE Peg Perego 2-Year Warranty with PRODUCT REGISTRATION



Extended Warranty (for a 2nd Year) with Online Product Registration at [www.pegperegousa.com/product-registration](http://www.pegperegousa.com/product-registration)

\*We respect your privacy. The personal information collected here is used only by Peg Perego and will not be sold to or used by any other company or organization.

## Statement of Limited Warranty

One-year limited warranty for Peg Perego vehicles from date of purchase, and/or six-month limited warranty for battery, charger and wheels from date of purchase.

This limited warranty covers your Peg Perego ride-on vehicle and/or the rechargeable battery (if applicable) to the original, noncommercial purchaser who purchased it from Peg Perego or an authorized Peg Perego dealer, against defects in materials and/or workmanship, however it does not cover the cost of shipping or handling. If the problem is not covered by this warranty, the consumer must pay for all related expenses associated with parts and services rendered.

This warranty covers normal use and does not cover the vehicle or the battery if it has been damaged by unreasonable use, neglect, accident, abuse, misuse, improper service, modification and/or other causes not arising from defects in materials or workmanship. In no event shall Peg Perego be liable for any other incidental or consequential damages. Except for this limited warranty, Peg Perego makes no other representation or warranty, express or implied, with respect to the products. Peg Perego specifically disclaims all other express and implied warranties, including any implied warranties of merchantability and fitness for a particular purpose.

For Fast & Friendly Service, call 1-800-728-2108, or visit [www.pegperego.com](http://www.pegperego.com).



PegPerego

## Garantie de 2 ans Peg Perego GRATUITE lors de l'enregistrement d'un jouet



Garantie prolongée (pour une 2ième année) avec l'Enregistrement de Produit en ligne à [www.pegperegocanada.com/product-registration](http://www.pegperegocanada.com/product-registration)

\*Nous respectons votre vie privée. Les renseignements personnels que nous recueillons ne seront utilisés que par Peg Perego, et ils ne seront ni vendus à une autre entreprise ou organisation ni utilisés par celles-ci.

## Énoncé de garantie limitée

Garantie limitée d'un an pour les véhicules Peg Perego (à partir de la date d'achat) ou garantie limitée de six mois pour la batterie, le chargeur et les roues (à partir de la date d'achat).

La présente garantie limitée couvre votre véhicule motorisé Peg Perego ou la batterie rechargeable (si cela s'applique) de l'acheteur original et non commercial qui se l'est procuré chez Peg Perego ou auprès d'un distributeur Peg Perego autorisé contre les défauts de matériel ou de fabrication; elle ne couvre cependant pas les frais d'expédition ou de manutention.

Si le problème n'est pas couvert au titre de la présente garantie, le client doit payer lui-même toutes les dépenses associées aux pièces obtenues et aux services rendus. La présente garantie couvre un usage normal et ne couvre pas le véhicule ou la pile s'ils ont été endommagés suite à un usage déraisonnable, à la négligence, à un accident, à un usage abusif, à un entretien inadéquat, à une modification ou à tout autre facteur ne découlant pas de défauts de matériel ou de fabrication. En aucun cas Peg Perego ne sera tenu responsable d'autres dommages accessoires ou consécutifs. Sauf pour la présente garantie limitée, Peg Perego ne fait aucune autre assertion ou n'accorde aucune garantie, expresse ou implicite, en relation avec les produits. Peg Perego dénie spécifiquement toute autre garantie expresse ou implicite, y compris toute garantie implicite de qualité marchande et d'adaptation à un usage particulier.

Pour obtenir la liste de nos Centres de Service Autorisés veuillez composer le 1-800-661-5050 ou visitez notre site à [www.pegperego.com](http://www.pegperego.com).



PegPerego

## Garantía GRATUITA de Peg Perego, por 2 años, al iscribir su juguete



Garantía Extendida (por el 2nd Año) Con Registración en Línea en [www.pegperegousa.com/product-registration](http://www.pegperegousa.com/product-registration)

\*Respetamos su privacidad. La información personal que se pide aquí es solo usada por Peg Perego y no será vendida o usada por ninguna otra compañía u organización.

## Declaración de garantía limitada

Garantía limitada de un año para los vehículos Peg Perego, contada desde la fecha de compra, y/o garantía limitada de seis meses para la pila, el cargador y las ruedas, contada desde la fecha de la compra.

Esta garantía limitada ampara su vehículo Peg Perego para niños y/o la pila recargable (si corresponde) y se ofrece a la persona que haya adquirido el producto originalmente, sin fines comerciales, de Peg Perego o de un distribuidor autorizado del mismo. La garantía ampara el producto contra defectos de materiales y/o de fabricación; sin embargo, no ampara el costo de envío ni de manejo. Si el problema no está amparado por esta garantía, el consumidor debe pagar todos los gastos relacionados con las piezas y el servicio suministrados.

Esta garantía ampara el uso normal y no ampara al vehículo ni a la pila si han sufrido daños debido al uso no razonable, negligencia, accidentes, abuso, maltrato, uso indebido, malas reparaciones, modificaciones y/u otras causas que no provengan de defectos de materiales o de fabricación. Peg Perego no se hará responsable en ningún momento por ningún otro daño secundario o derivado. Salvo por lo indicado en esta garantía limitada, Peg Perego no hace ninguna otra afirmación ni ofrece ninguna otra garantía, explícita o implícita, sobre los productos. Peg Perego renuncia específicamente a toda otra garantía explícita e implícita, incluyendo toda garantía implícita de idoneidad para la comercialización e idoneidad para un propósito dado.

Para servicio amable y rápido, llame al 1800-728-2108 o visítenos en [www.pegperego.com](http://www.pegperego.com).



PegPerego



# STOP!

**Do not return your vehicle to the store!**

We're a toll-free phone call away and we can help.  
If you are missing parts or need assistance, please see the contact information below.

# ARRÊTEZ!

**Ne retournez pas votre véhicule au magasin !**

Nous offrons un service d'appel téléphonique sans frais et nous pouvons aider. Si vous avez des pièces manquantes ou avez besoin d'aide, voir s'il vous plaît l'information de contact ci-dessous.

# ¡ALTO!

**¡No vuelva su vehículo al almacén!**

Somos una llamada telefónica gratis lejos y podemos ayudar.  
Si usted es piezas que falta o necesita ayuda, vea por favor la información del contacto abajo.

**Model Number IGOD0522**

**PEG PEREGO U.S.A Inc.**

3625 INDEPENDENCE Dr. FORT WAYNE IN 46808

fax 260 484 2940

**call us toll free 1-800-728-2108**

**llame USA gratis 1-800-225-1558**

**PEG PEREGO CANADA Inc.**

585 GRANITE COURT PICKERING ONT. CANADA L1W3K1

fax 905 839 9542

**call us toll free 1-800-661-5050**

**PEG PEREGO S.p.A.**

via A. De Gasperi, 50 20862 ARCORE (MB) ITALIA



[www.pegperego.com](http://www.pegperego.com)