

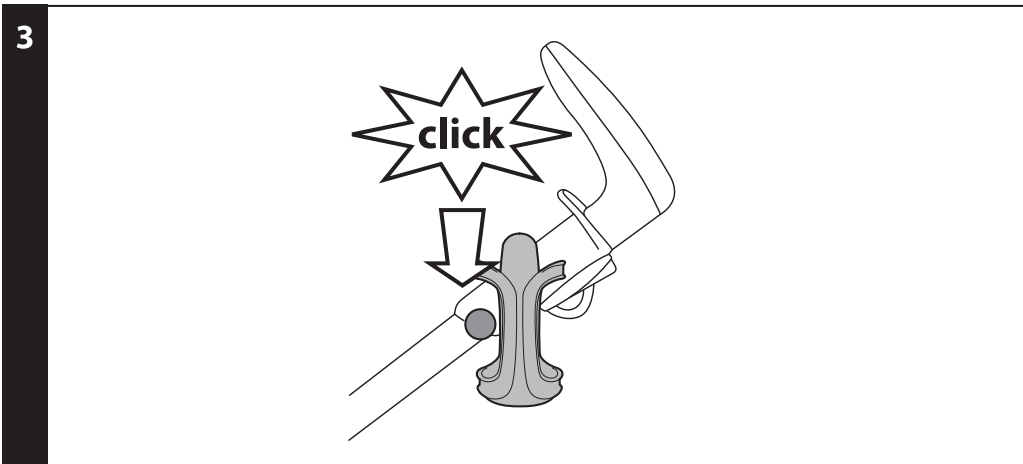

U.S.A./CANADA
EN Instructions for use
ES Instrucciones de uso
FR Notice d'emploi

switch four

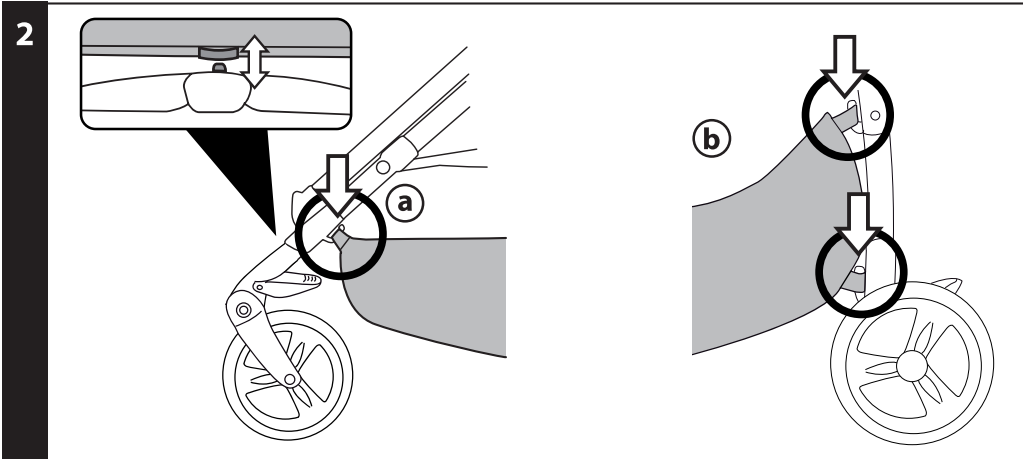

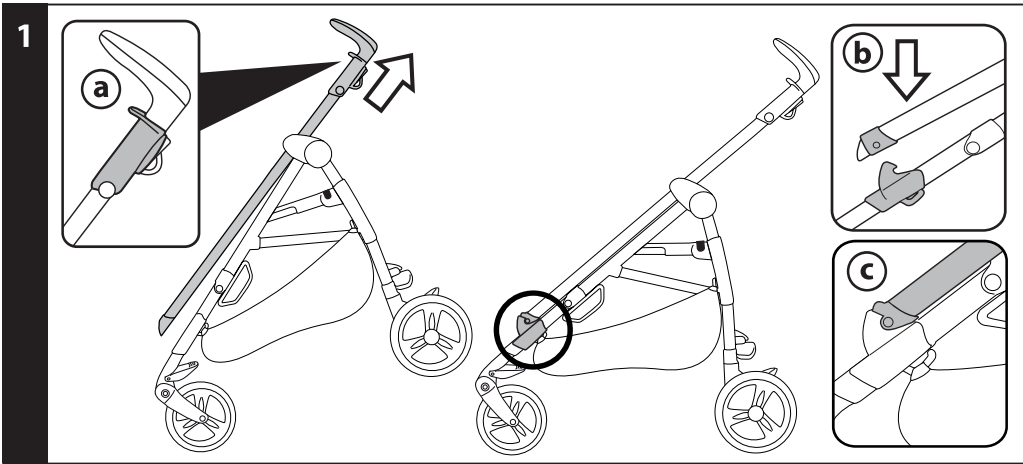
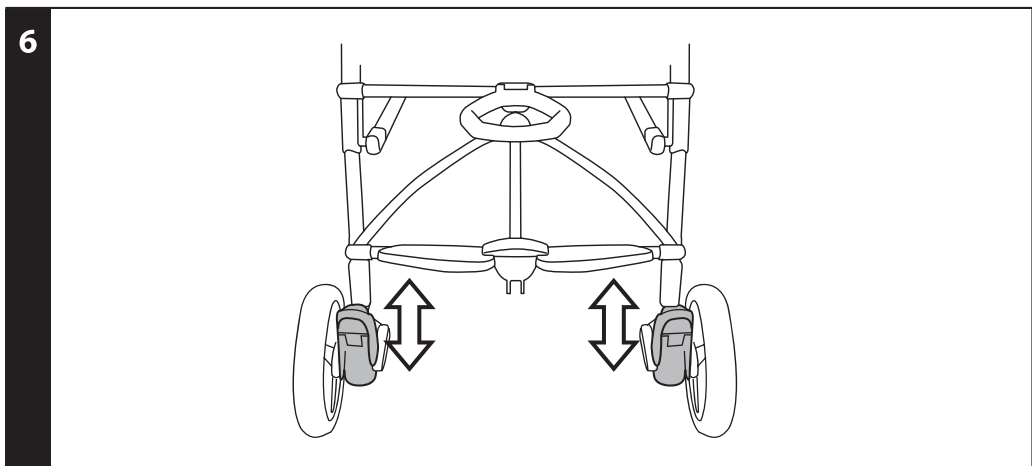
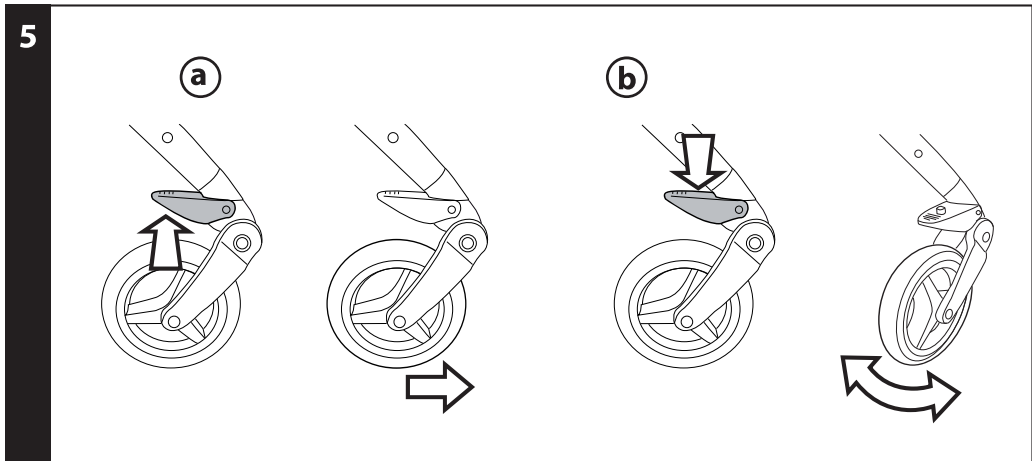
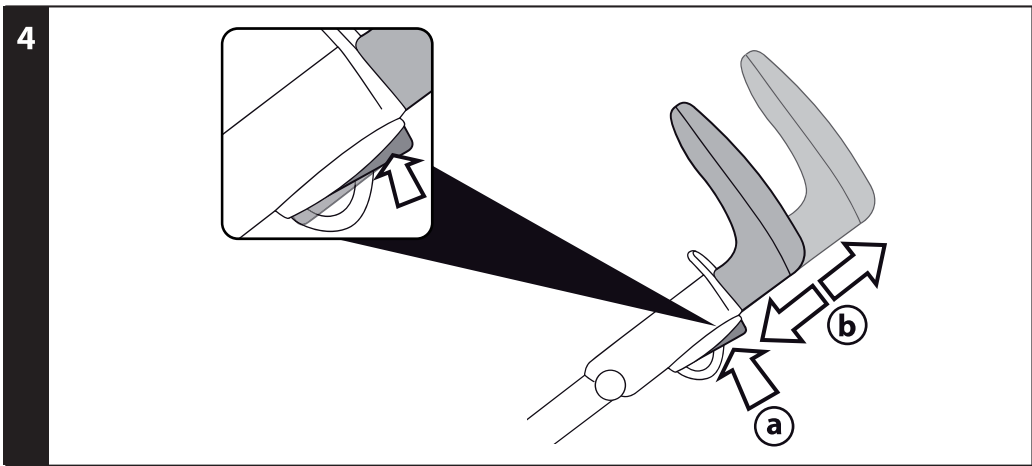

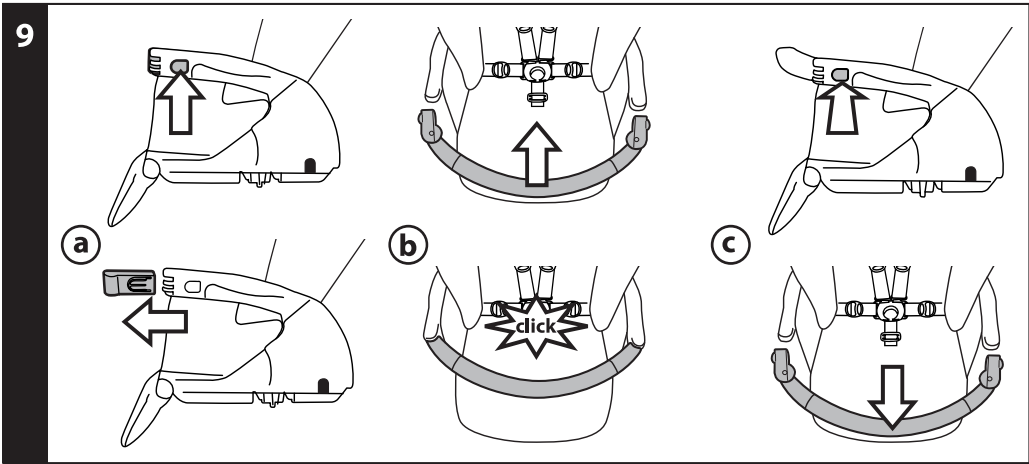
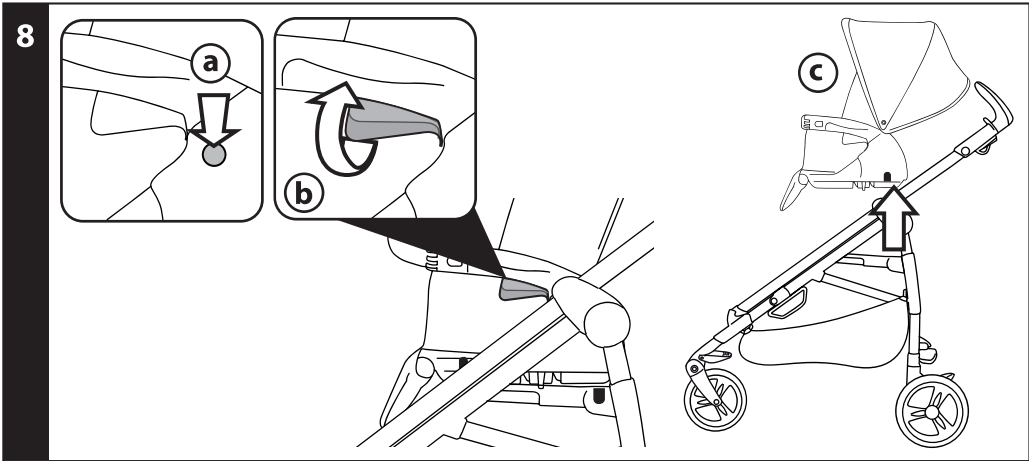
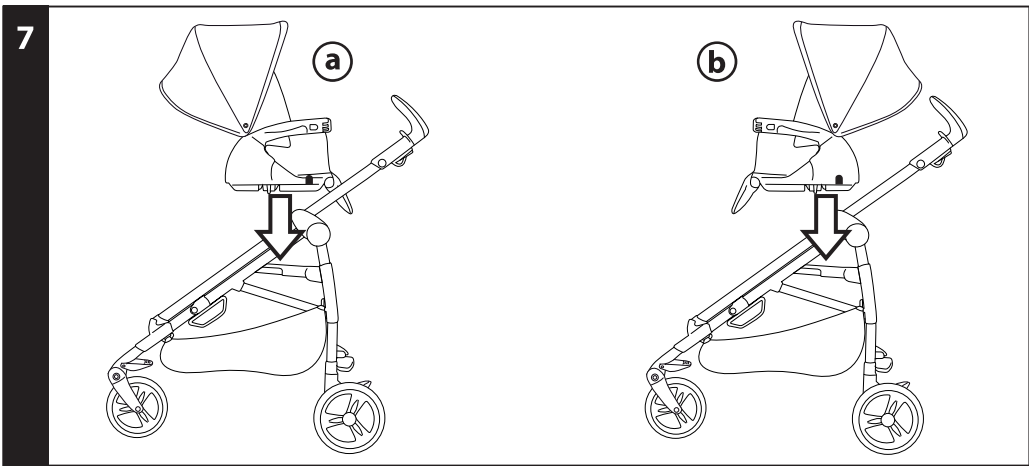

10

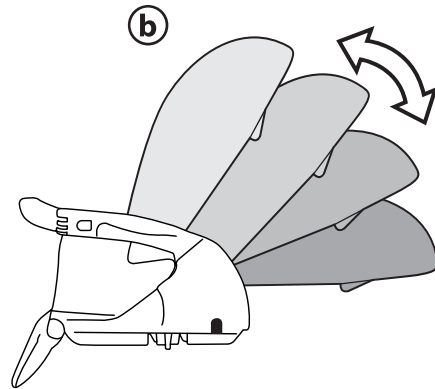
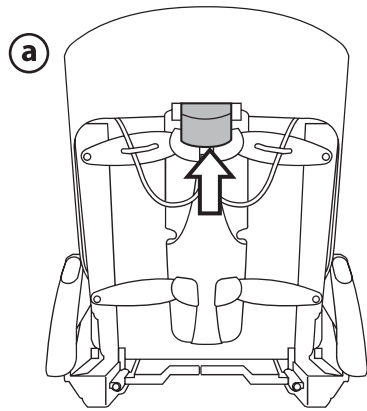

11

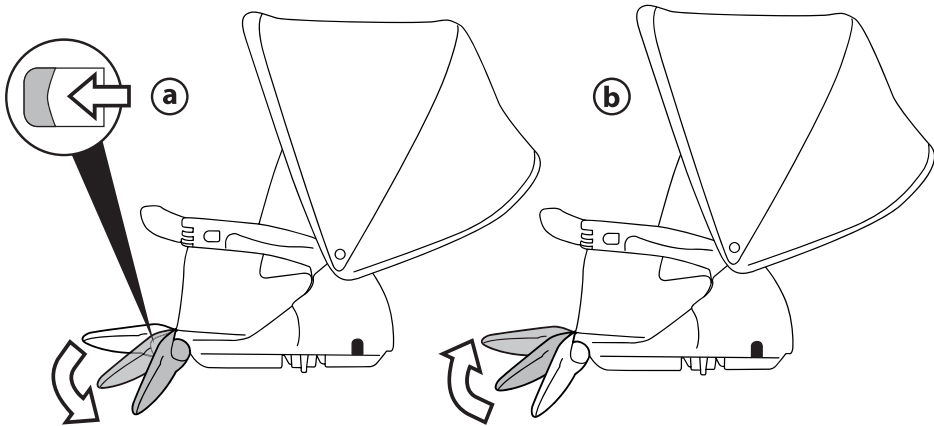

12

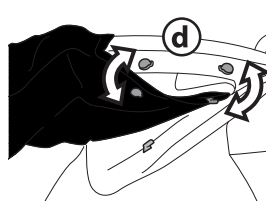
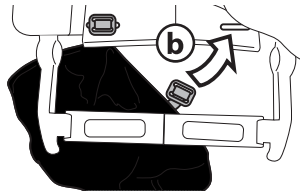
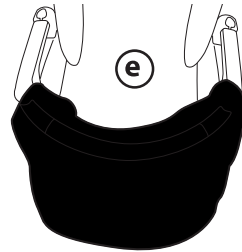
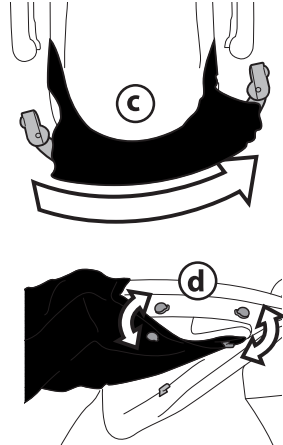
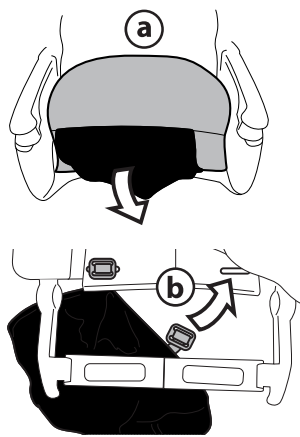

Only USA

13

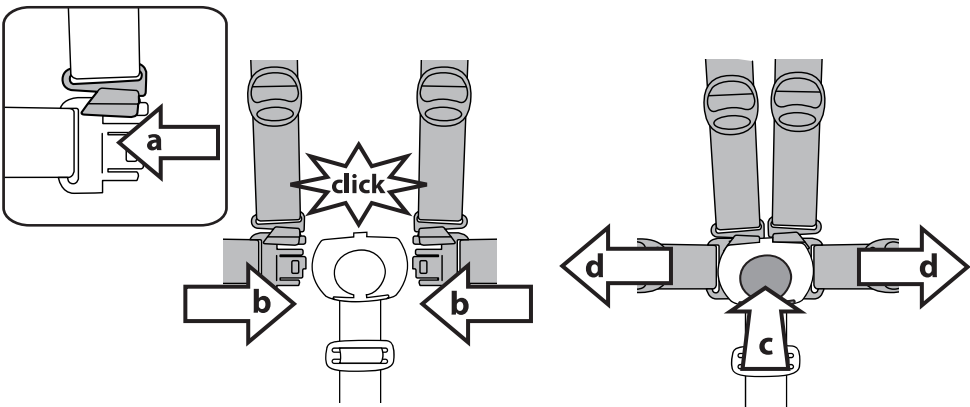

14

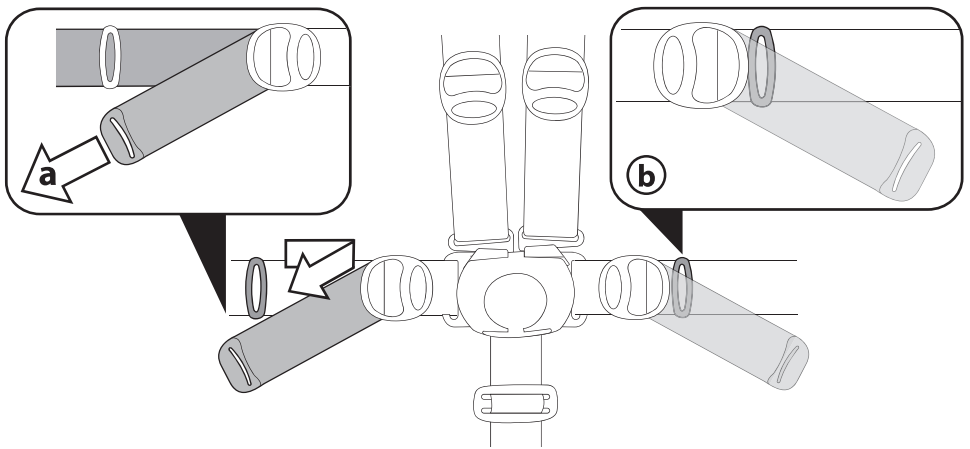

15

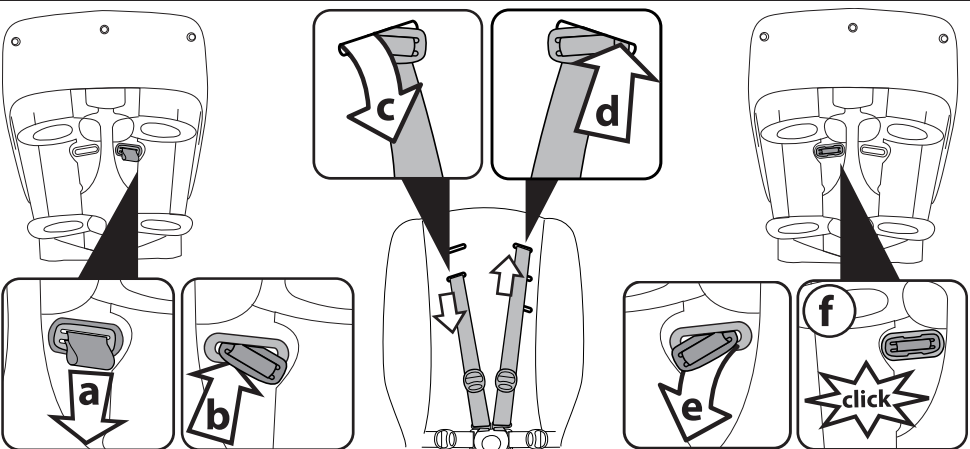

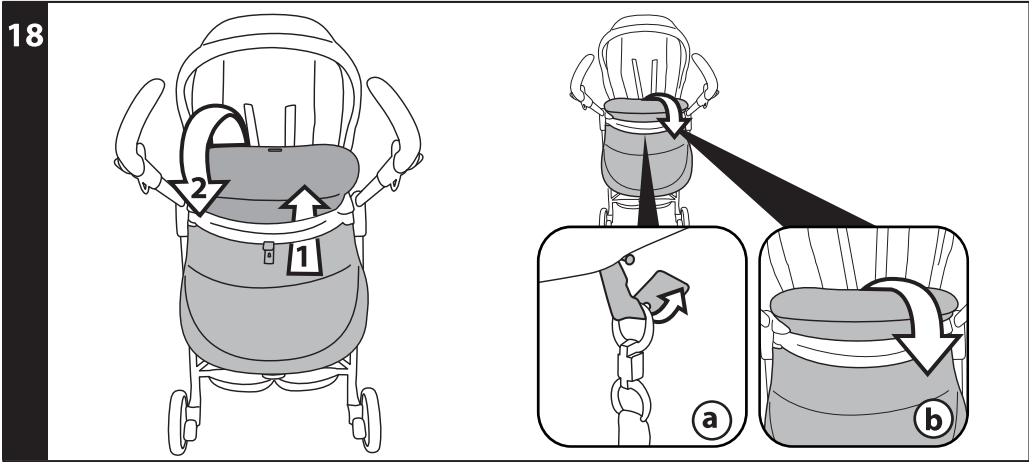
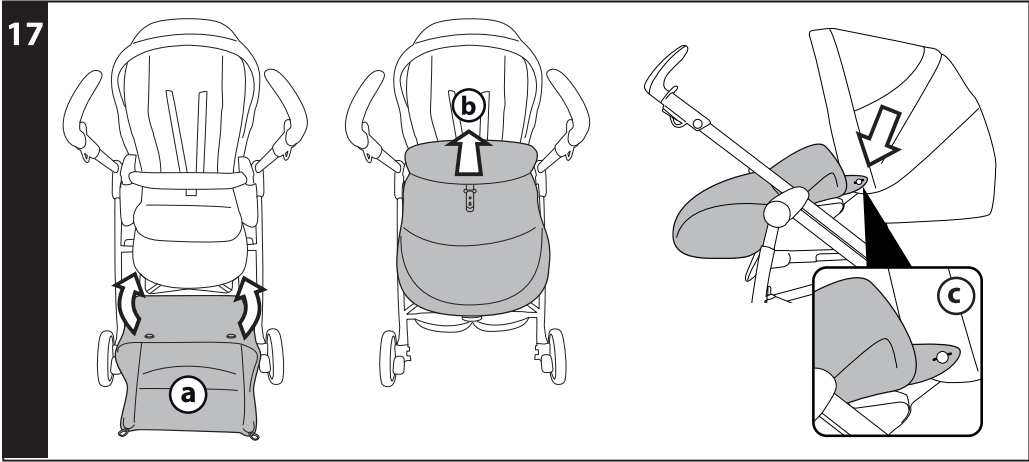
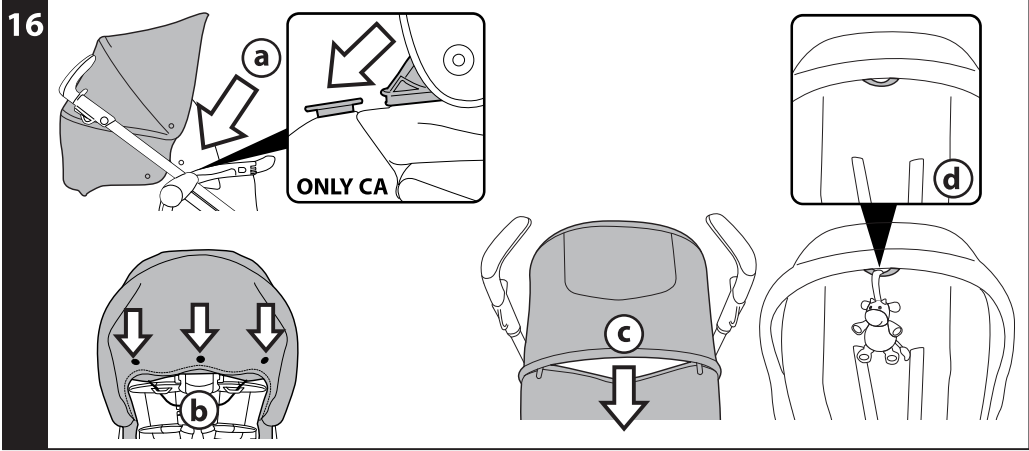

19

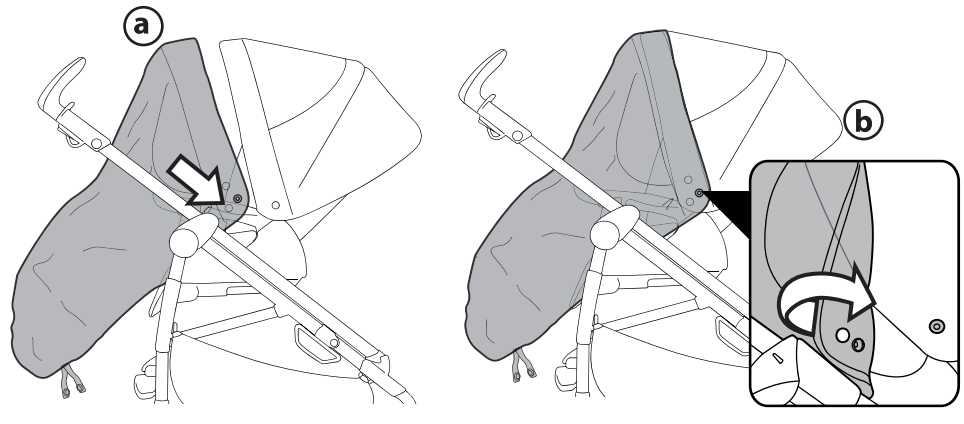

20

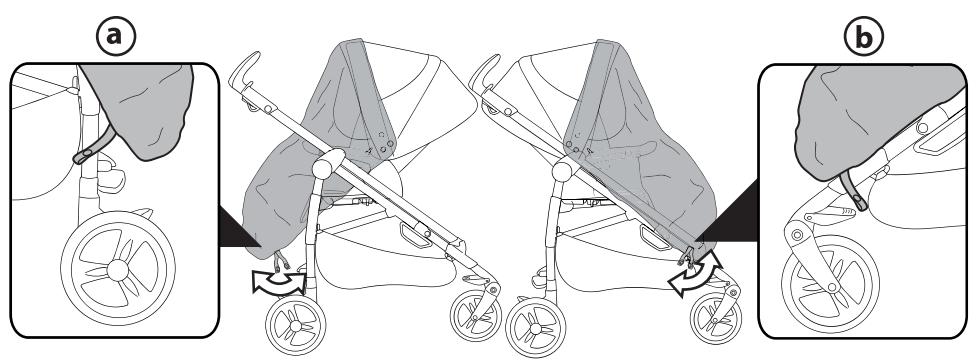

21

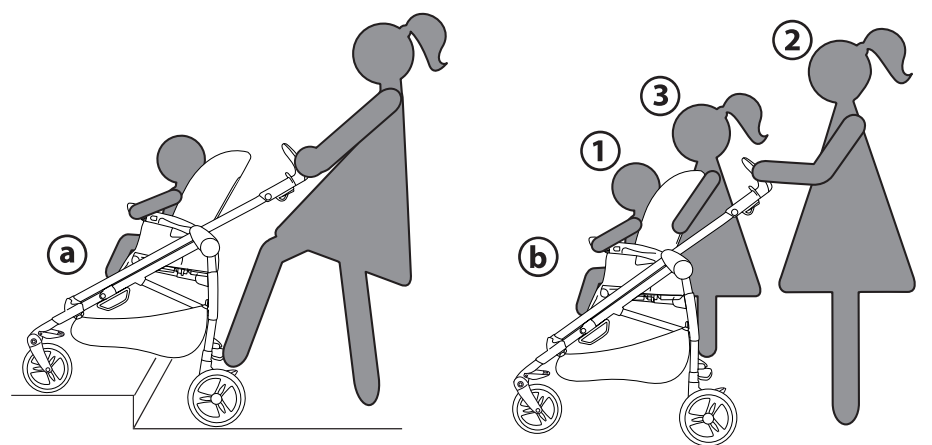

22

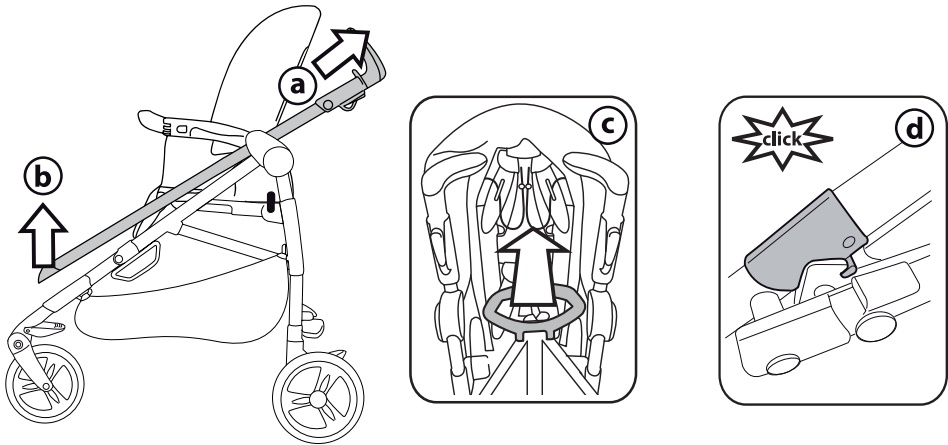

23

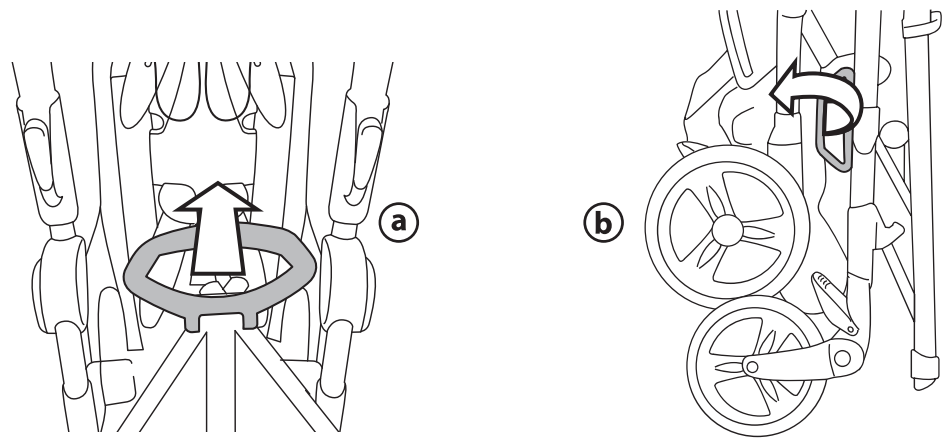

24

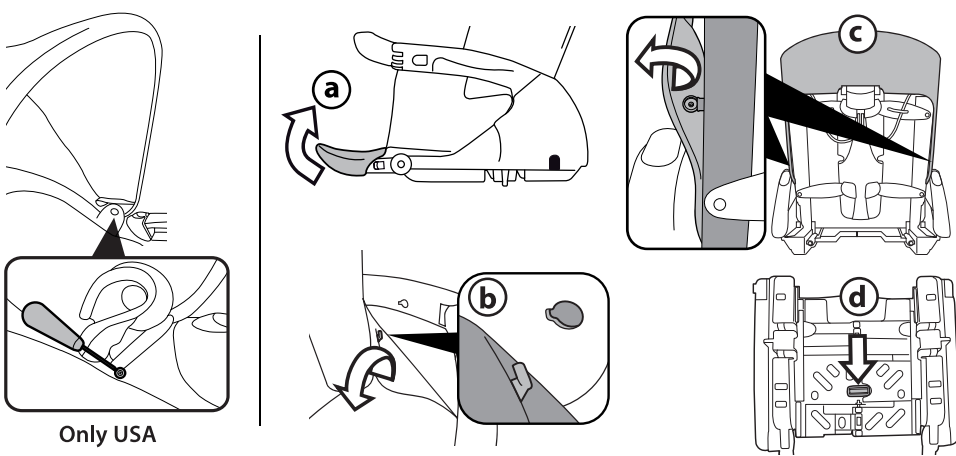

25

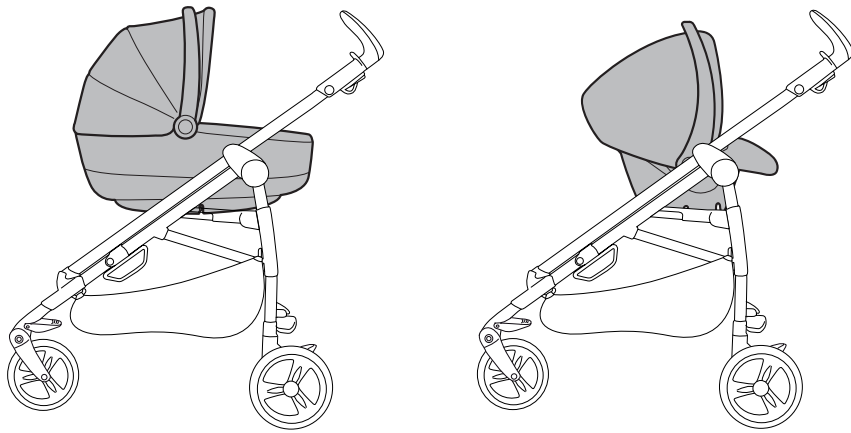

26



a

b

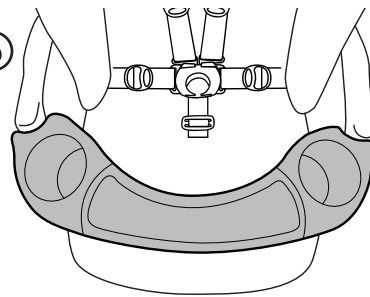

27

a

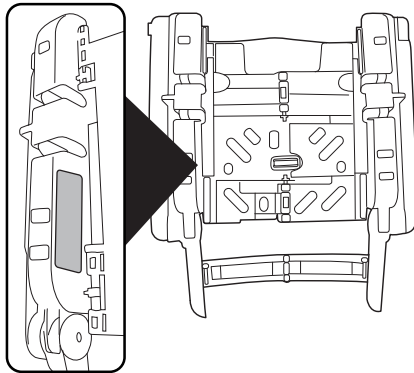

b

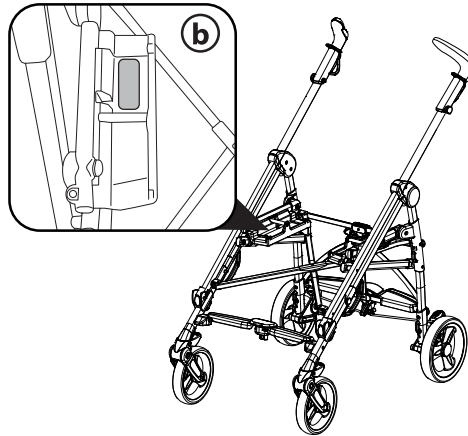

Switch Four

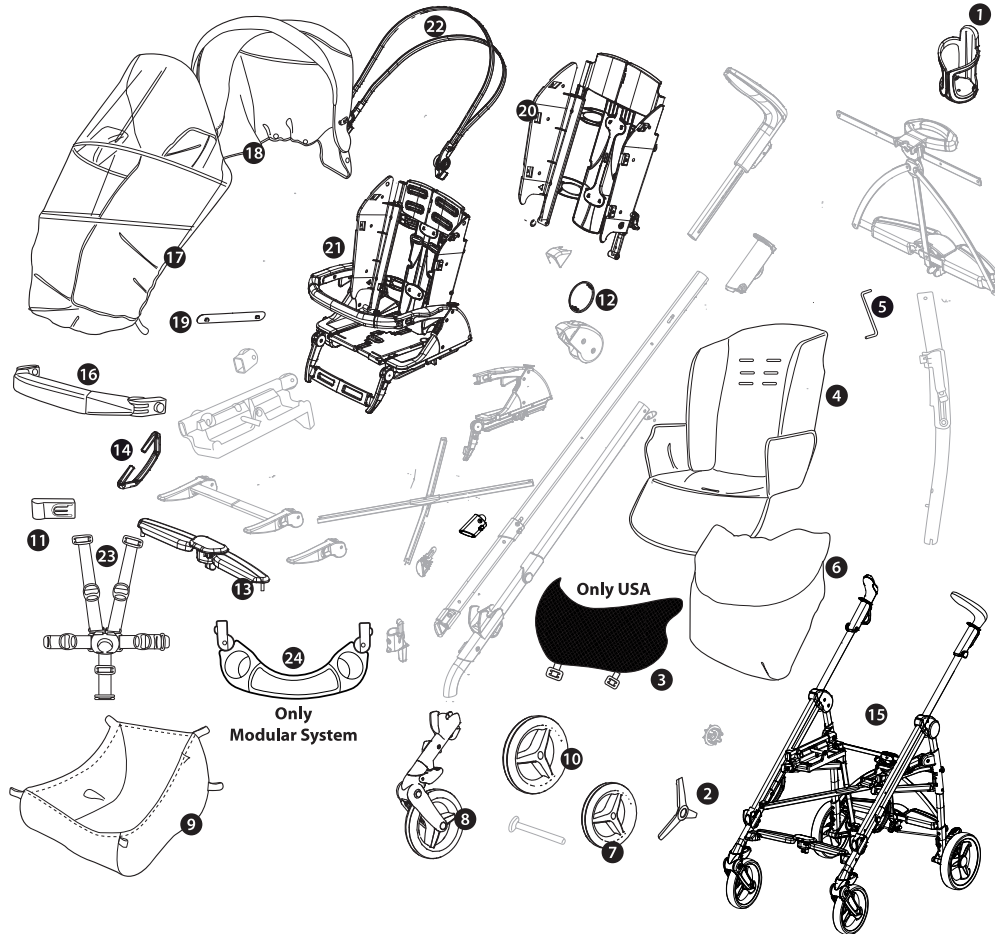

- 1 SAPI7087N
- 2 SPST6813N
- 3 ERSBSW00-RE01M
- 4 BSAPSS-
- 5 SOFF0302L31
- 6 BCOPSS-
- 7 SAPI6810JGRN

- 8 SAPI6812DNGR
- 9 IRSHPE00-NY01RE53M
- 10 SAPI6811JGRN
- 11 SPST7071DNF
- 12 SPST7071SNF
- 13 SPST7002WDGRS

- 14 SPST7002WSGRS
- 15 SAPI6994JL31NGR
- 16 SPST6991GR
- 17 ITSWFONANL65
- 18 SAPI6980NFGRPEG
- 19 IRBELV0007
- 20 BCAPSS*

- 21 SPST6975DB
- 22 SPST6975SB
- 23 ASPI0145NF
- 24 ITSW4DNANF
- 25 ASPI0136NFGI
- 26 MUCI5P22-
- 27 SAPI6828NFGRPEG

EN Spare parts available in different colours to be specified when ordering.
 ES Repuestos disponibles en otros colores que se especificarán en el pedido.
 FR Pièces de rechange disponibles en plusieurs couleurs à spécifier dans la demande.

EN_English

Thank you for choosing a Peg-Pérego product.

WARNING

- **CAREFULLY READ INSTRUCTIONS AND KEEP FOR FUTURE USE. THE CHILD'S SAFETY COULD BE PUT AT RISK IF THE INSTRUCTIONS ARE NOT FOLLOWED.**
- THIS PRODUCT IS DESIGNED FOR CHILDREN WHOSE MAXIMUM WEIGHT IS 45 POUNDS (20 KG) AND WHOSE MAXIMUM HEIGHT IS 43 INCHES (110 CM). THIS SHOPPER BASKET IS DESIGNED TO CARRY A MAXIMUM WEIGHT OF 11 POUNDS (5 KG). ANY POACH OR POCKET PROVIDED WITH THIS UNIT IS DESIGNED TO CARRY A MAXIMUM WEIGHT OF 0.44 POUNDS (0.2 KG).
- THIS ITEM WAS DESIGNED FOR USE IN COMBINATION WITH 1 PEG-PÉREGO GANCIOMATIC "PRIMO VIAGGIO" CAR SEAT (GROUP 0+).
- BEFORE USE CHECK THAT THE "PRIMO VIAGGIO" CAR SEAT (GROUP 0+) IS CORRECTLY FIXED TO THE ITEM.
- DO NOT PUT HOT DRINKS IN THE DRINK-HOLDER, NOR ITEMS WEIGHING MORE THAN 0,5 KG (1 LBS).
- FAILURE TO FOLLOW MANUFACTURER'S SPECIFICATIONS OR USE OF ACCESSORIES OTHER THAN THOSE APPROVED BY THE MANUFACTURER MAY CAUSE THE UNIT TO BECOME UNSTABLE.
- **⚠️WARNING:** AVOID SERIOUS INJURY FROM FALLING OR SLIDING OUT. ALWAYS USE COMPLETE 5 POINT SEAT BELT.
- **⚠️WARNING:** NEVER LEAVE YOUR CHILD UNATTENDED.
- ALWAYS USE ALL THE BRAKES WHENEVER PARKED.
- TO AVOID SERIOUS INJURY, WHEN MAKING ADJUSTMENTS ENSURE THE CHILD'S BODY IS CLEAR OF ALL MOVING PARTS.

- ALL OPERATING AND ASSEMBLY PROCEDURES SHOULD BE PERFORMED BY AN ADULT.
- DO NOT LIFT THE STROLLER BY GRIPPING THE FRONT BAR. THE FRONT BAR IS NOT DESIGNED TO WITH STAND LOADS.
- ENSURE THAT THE STROLLER IS OPENED CORRECTLY AND LOCKED IN POSITION OF USE.
- CHECK TO MAKE SURE THAT THE CAR SEAT OR THE BABY CARRIAGE IS CORRECTLY FASTENED TO THE STROLLER (WHERE APPLICABLE).
- DO NOT DRIVE THIS PRODUCT AROUND STAIRS OR STEPS; CARE MUST BE TAKEN IF UNIT IS USED ON STAIRS OR ESCALATORS.
- DO NOT USE THE PRODUCT IF IT HAS BROKEN OR MISSING PARTS.
- DO NOT USE NEAR FIRE OR EXPOSED FLAME.
- **⚠️WARNING:** CHILD MAY SLIP INTO LEG OPENINGS AND STRANGLE, NEVER USE IN RECLINE CARRIAGE POSITION UNLESS FOOTREST ENCLOSURE IS FULLY INSTALLED/ IMPLEMENTED (SEE MANUAL INSTRUCTIONS FOR CORRECT USE).
- **⚠️WARNING:** DO NOT ADD A MATTRESS PAD.
- NOTICE: THIS ARTICLE MEETS OR EXCEEDS ALL REQUIREMENTS COVERED IN ASTM F833 STANDARD AND LATEST REVISIONS.

FEATURES OF THE ITEM

- The item is numbered progressively.
- Switch Four is a stroller with a reversible seat: facing the person pushing or facing forwards.
- Switch Four is made up of two elements: Switch Four CHASSIS and Switch Four SEAT.

COMPONENTS OF THE ITEM

- Check the contents of the packaging and if you have any complaints please contact the Assistance Service.
- Switch Four Chassis: a basket, 2 swiveling or locking front wheels, 2 rear wheels with a central brake bar and a drink holder.
 - Switch Four Seat: front bar; hood; foot muff; rain canopy.

INSTRUCTIONS

- 1 **OPENING:** Raise the levers on the two handles together (fig_a) and pull upwards until the chassis is completely open (fig_b). Check that the chassis is correctly opened: the side tubes must be locked together (fig_c).
If the front clips do not fasten properly, push down on the seat until they click into place.
- 2 **FITTING THE BASKET:** Slip the loops onto the hooks at the front (fig_a) and the rear (fig_b).
- 3 **FITTING THE CUP HOLDER:** insert the cup holder on the corresponding peg and press down until it clicks into place (fig_a). The cup holder can be attached to either side of the chassis.
- 4 **ADJUSTABLE HANDLES:** Switch Four: To raise or lower the handles, hold the button down (fig_a) and adjust them (fig_b).
- 5 **FIXED OR SWIVELLING FRONT WHEELS:** Lift the levers to prevent the wheels from swiveling (fig_a) and lower them to allow the wheels to swivel (fig_b). On uneven surfaces, the wheels should be set to their fixed position.
- 6 **BRAKES:** Press a brake lever to immobilize the chassis (fig_a) and lift the lever to release it (fig_b).
- 7 **MOUNTING THE SEAT TO THE CHASSIS:** the reversible seat can be attached to the chassis either facing the person pushing the stroller (fig_a), or facing forwards (fig_b), place the seat on the chassis so that it is aligned with the relative symbols and press downwards with both hands until you hear two clicks confirming that it has locked into position. Ensure the seat is correctly secured by attempting to pull it upwards by gripping the front bar.
- 8 **REMOVING THE SEAT FROM THE CHASSIS:** Hold down the two round buttons on the sides of the seat (fig_a), press the two levers under the armrests (fig_b) and pull up the seat (fig_c) until it is released. The seat can be removed from and re-attached to the chassis when there is a child in it.
- 9 **FRONT BAR:** Before attaching the front bar, press the buttons on the sides of the armrests and remove the caps (fig_a). To attach the front bar, guide the connections into the armrests and push towards the seat until they click into place (fig_b). To remove the front bar, press the two buttons and pull it out (fig_c). To make it easier for the child to get in and out, it is possible to open the front bar on one side only. If you wish to use the stroller without the front bar, put the caps back in the armrests.
- 10 **BACKREST:** to recline the backrest lift the lever (fig_a) and choose one of the 4 positions (fig_b).
- 11 **FOOTREST:** to lower the footrest push the two levers downwards and then push the footrest downwards (fig_a); to raise the footrest lift it upwards (fig_b).
- 12 **BABY SAFE:** pull the Baby Safe system out from under the leg rest (fig_a), attach it to the seat (fig_b), fit the front bar (fig_c), unbutton the fabric covering at the side and then attach the Baby Safe system to the sides of the armrests (fig_d). A fitted Baby Safe system is shown in Figure E.
- 13 **FIVE POINT SAFETY HARNESS:** To fasten it, push the two waist strap buckles (with the shoulder straps attached – arrow_a) into the leg divider until they click into place (arrow_b). To unfasten it, press the round button in the centre of the buckle (arrow_c) and pull the waist straps out (arrow_d).
- 14 To tighten the waist strap, pull on both sides in the direction of the arrow (arrow_a). To loosen it do the opposite. The waist strap can be tightened as far as the safety lock (fig_b).
- 15 To adjust the height of the safety harnesses, release the two buckles on the rear of the backrest.
Pull the shoulder straps towards you (arrow_a) until the buckles are released and insert them in the backrest loops (arrow_b). Remove the shoulder straps from the sack (arrow_c) and insert them in the most appropriate loop (arrow_d), then re-attach the two buckles on the rear of the backrest (arrow_e) The buckles are securely attached when a click is heard (fig_f).
- 16 **HOOD:** to attach the hood insert the connections into the sides of the seat (only CA) (fig_a) and then fasten the buttons on the rear of the backrest (fig_b). To remove the hood: disengage the connections and unbutton from the backrest. To raise the hood: pull it towards you; to close the hood: push it back. To convert the hood into a sun canopy, open the double zipper (fig_c) and unfasten the buttons on the rear of the backrest. The child's favorite toy can be hung from the loop on the hood (fig_d).
- 17 **FOOT MUFF:** Fit the foot muff on and fasten the buttons under the leg rest (fig_a) and on the sides of it. For the baby carriage version, raise the leg rest, put the foot muff over the front bar (fig_b) and fasten it with the buttons on the hood (fig_c).
- 18 For the stroller version, lower the footrest, insert the foot muff underneath the front bar (fig_a) and secure it according to the model purchased A, B.
- 19 **RAIN CANOPY:** position the rain canopy on the stroller (fig_a) and insert the two lateral loops over the hood buttons (fig_b).
- 20 Secure the rain canopy by attaching the elastic loop to the rear uprights (fig_a) or to the front uprights (fig_b), according to the seat position.

- 21 **REAR LEDGE:** the rear ledge makes it easier to negotiate kerbs or level differences with the stroller (fig_a) and can also be used to transport a second child (fig_b). To use the stroller with two children, apply the brakes, position the smaller child in the seat and attach the safety harness (1). Grip the handles (2) and help the second child to climb onto the ledge (3).
- 22 **FOLDING UP:** The stroller can be folded without the seat, with the seat facing the person pushing, or with the seat facing forwards. If the seat is facing the person pushing: before folding it, lower the backrest completely. If the seat is facing forwards: before folding the stroller raise the backrest, then lower it once the stroller is folded. To fold the stroller, set the front wheels to their fixed position and close the hood (if fitted). Lift the two levers on the handles one at a time until they click, push downwards to release the side tubes (fig_a-b) and pull the central handle upwards (fig_c). Check the correct closure of the chassis from the safety hook (fig_d).
- 23 **TRANSPORT:** the stroller can be carried by the central handle, keeping the front wheels fixed (fig_a) or by the side handle (fig_b).
- 24 **REMOVABLE COVERS:** Using a screwdriver, unfasten the hood connector and remove the hood (USA). Pull the fabric covering off the ledge (fig_a), release the attachments of the fabric covering from the armrests (fig_b), unfasten the buttons on the sides of the backrest (fig_c) and remove the leg divider strap from above by pushing it from under the seat (fig_d).

GANCIOMATIC SYSTEM

- 25 **Ganciomatic** is a fast and practical system that allows you to attach the Navetta bassinet unit, the Primo Viaggio car seat or the Switch Four seat to the Ganciomatic Base of the chassis in one quick step.
Place the item on the Ganciomatic Base and press down with both hands until it clicks into place.
Always apply the chassis or stroller brake before attaching and removing products (refer to the respective instruction manuals). Check that the child transport unit is properly attached.

ACCESSORY

- 26 **BORSA.** Diaper-Changing Bag with pad for changing the baby. Attaches to the stroller (fig_a).
FRONT BAR. Front bar with tray and drink holder (fig_b)

SERIAL NUMBERS

- 27 Switch Four reports information as at the date

of manufacture of the product.

Product name, date of manufacture and serial number of the seat (fig_a) and of the carriage (fig_b).

This information is required for any complaints.

CLEANING AND MAINTENANCE

PRODUCT MAINTENANCE: protect from the weather: water, rain, or snow; prolonged and continuous exposure to bright sunlight may give rise to colour changes of various different materials; store this product in a dry place.

CLEANING THE CHASSIS: periodically clean all plastic parts with a damp cloth. Do not use solvent or similar cleaning products; keep all metal parts dry to prevent rusting; keep moving parts clean (adjustment mechanisms, locking mechanisms, wheels, ...) and free of dust and sand and, if necessary, lubricate with light machine oil.

CLEANING THE RAIN CANOPY: wash with a sponge and soapy water; do not use detergents.

CLEANING FABRIC PARTS: brush fabric parts to remove dust and wash by hand at a maximum temperature of 30°C; do not wring; do not use chlorine bleach, do not iron; do not dry clean; do not apply solvent-based stain removers and do not dry in a tumble dryer.



PEG-PÉREGO S.p.A.

Peg Pérego can make changes at any time to the models described in this publication for technical or commercial reasons.

PEG-PÉREGO AFTER-SALES SERVICE

If any parts of the item get lost or damaged, only use genuine Peg Pérego spare parts. For any repairs, replacements, information on the products and sales of genuine spare parts and accessories, contact the Peg Pérego Assistance Service and state the serial number of the product, if present.

USA

tel. 800.671.1701 fax 260.471.6332
call us toll free 1.800.671.1701
website www.pegperego.com

CANADA

tel. 905.839.3371 fax 905.839.9542
call us toll free 1.800.661.5050
website www.pegperego.com

ES_Español

Le agradecemos haber elegido un producto Peg-Pérego.

ADVERTENCIA

- **IMPORTANTE: LEER ATENTAMENTE ESTAS INSTRUCCIONES Y CONSERVARLAS PARA UNA FUTURA UTILIZACIÓN. SI NO SE SIGUEN ESTAS INSTRUCCIONES, SE PODRÍA ARRIESGAR LA SEGURIDAD DEL NIÑO.**
- DISEÑADO PARA UN NIÑO CON UN PESO MÁXIMO DE 20 KG Y UNA ALTURA MÁXIMA DE 110 CM. LA CESTILLA HA SIDO REALIZADA PARA SOPORTAR UN PESO MÁXIMO DE 5 KG. LOS POSIBLES PORTABEBIDAS QUE VAN CON ESTE PRODUCTO ESTÁN CONCEBIDOS PARA SOPORTAR EL PESO MÁXIMO ESPECIFICADO EN EL PORTABEBIDAS EN CUESTIÓN. CUALQUIER BOLSA ENTREGADA JUNTO AL PRODUCTO ESTÁ REALIZADA PARA SOPORTAR UN PESO MÁXIMO DE 0,2 KG.
- ESTE ARTÍCULO SE HA DISEÑADO PARA USARSE JUNTO CON UNA SILLA DE AUTO "PRIMO VIAGGIO" (GRUPO 0+) PEG-PÉREGO GANCIOMATIC.
- ANTES DE USAR LA SILLA DE AUTO "PRIMO VIAGGIO" (GRUPO 0+) ASEGÚRESE DE QUE ESTÉ CORRECTAMENTE ENGANCHADA AL ARTÍCULO.
- SI NO SE RESPETAN LAS INDICACIONES ESPECIFICADAS O SI SE USAN ACCESORIOS DIFERENTES DE LOS HOMOLOGADOS POR EL FABRICANTE, EL PRODUCTO PUEDE SER INESTABLE.
- **⚠️ ADVERTENCIA:** PARA EVITAR LESIONES GRAVES POR CAÍDAS O SI ESCAPA EL NIÑO DE LA SILLA DE PASEO, USAR SIEMPRE UN CINTURÓN DE SEGURIDAD DE 5 PUNTOS COMPLETO.
- **⚠️ ADVERTENCIA:** NO DEJAR NUNCA AL NIÑO SIN VIGILANCIA. USAR SIEMPRE TODOS LOS DISPOSITIVOS DE BLOQUEO CADA VEZ QUE LA SILLA DE PASEO NO ESTÉ EN MOVIMIENTO.

- PARA EVITAR LESIONES GRAVES, ASEGURARSE DE QUE EL NIÑO NO PUEDA MOVERSE PELIGROSAMENTE MIENTRAS SE REGULA EL PRODUCTO.
- TODAS LAS OPERACIONES DE ENSAMBLAJE DEBE REALIZARLAS SOLO UN ADULTO.
- NO LEVANTAR LA SILLA DE PASEO COGIÉNDOLA POR LA BARRA FRONTAL. LA BARRA FRONTAL NO HA SIDO CONCEBIDA PARA SOPORTAR PESOS.
- ASEGURARSE DE QUE LA SILLA DE PASEO ESTÉ ABIERTA CORRECTAMENTE Y BLOQUEADA EN LA POSICIÓN CORRECTA PARA SU UTILIZACIÓN.
- ASEGURARSE DE QUE LA SILLA DE AUTO O EL COCHECITO ESTÉN ENGANCHADOS CORRECTAMENTE A LA SILLA DE PASEO.
- NO USAR LA SILLA DE PASEO CERCA DE ESCALERAS O ESCALONES; PRESTAR ATENCIÓN CUANDO SE UTILIZA EN ESCALERAS O ESCALERAS MECÁNICAS.
- NO UTILIZAR EL PRODUCTO SI PRESENTA PARTES DAÑADAS O SI FALTA ALGUNA PARTE.
- NO USAR EN PRESENCIA DE LLAMAS O FUENTES DE CALOR.
- **⚠️ ADVERTENCIA:** EL NIÑO PODRÍA RESBALARSE POR LAS APERTURAS DE LAS PIERNAS Y ESTRANGULARSE, POR LO QUE NO UTILIZAR NUNCA EL COCHECITO EN POSICIÓN INCLINADA SI EL REPOSAPIÉS NO ESTÁ COMPLETAMENTE INSTALADO/ APLICADO (VER EL MANUAL DE INSTRUCCIONES PARA UN USO CORRECTO).
- **⚠️ ADVERTENCIA:** NO AÑADA NINGÚN COLCHÓN.
- AVISO: ESTE PRODUCTO CUMPLE SUFICIENTEMENTE CON TODOS LOS REQUISITOS ESTABLECIDOS POR LA NORMA ASTM F833 Y ULTERIORES REVISIONES.

CARACTERÍSTICAS DEL ARTÍCULO

- Este artículo se ha enumerado progresivamente.
- Switch Four es una silla de paseo con sillita reversible: hacia mamá o hacia el mundo.

- Switch Four se compone de dos elementos: CHASIS-Switch Four y SILLITA-Switch Four.

COMPONENTES DEL ARTÍCULO

Comprobar el contenido presente en el embalaje y contactar al Servicio de Asistencia en caso de reclamación.

- Chasis-Switch Four: Cesta, 2 ruedas delanteras pivotantes o con bloqueo, 2 ruedas traseras con freno de barra centralizado y portabebidas.
- Sillita-Switch Four: barra frontal; capota; cubrepiés; protector de lluvia.

INSTRUCCIONES DE USO

- 1 APERTURA:** Levantar a la vez las palancas de las dos asas (fig_a) y tirar hacia arriba hasta abrir el chasis (fig_b). Comprobar que la apertura esté bien hecha: los montantes laterales deben estar bien enganchados entre sí (fig_c).
Si los ganchos delanteros no estuvieran bien enganchados, presionar sobre el asiento hasta oír el clic de enganche.
- 2 MONTAJE DE LA CESTA:** Introducir los ojales en los ganchos delanteros (fig_a) y en los ganchos traseros (fig_b).
- 3 MONTAJE PORTABEBIDAS:** encajarlo en el perno hasta oír un “click” (fig. a). Puede ir colocado a ambos lados del chasis.
- 4 MANILLAR REGULABLES:** Switch Four: Para subir o bajar las asas, pulsar el botón (fig_a) y regular al mismo tiempo las asas (fig_b).
- 5 RUEDAS DELANTERAS FIJAS O PIVOTANTES:** Para que las ruedas se queden fijas, levantar las palancas (fig_a). Para que las ruedas sean pivotantes, bajar las palancas (fig_b). Se recomienda utilizar las ruedas fijas sobre terrenos difíciles.
- 6 FRENO:** Pulsar una palanca de freno para bloquear el chasis (fig_a). Subir la palanca para desbloquearlo (fig_b).
- 7 ENGANCHE DE LA SILLA DE PASEO AL CHASIS:** la silla reversible puede engancharse al chasis mirando hacia la mamá (fig. a) o mirando hacia la calle (fig. b). Colocarla sobre el chasis respetando los símbolos y presionar hacia abajo con ambas manos hasta oír un doble “click” de enganche. Asegurarse de que la silla se haya acoplado correctamente tirando de ella hacia arriba cogiéndola por la barra frontal.
- 8 DESENGANCHAR LA SILLA DE PASEO DEL CHASIS:** Pulsar los dos botones redondos laterales de la silla de paseo (fig_a) y, al mismo tiempo, las dos palancas situadas bajo los reposabrazos (fig_b) tirando de la silla hacia arriba (fig_c) hasta desengancharla. Es posible enganchar y desenganchar la silla de paseo del chasis con el niño dentro.
- 9 BARRA FRONTAL:** antes de introducirla, presionar sobre los botones laterales de los brazos y quitar los tapones (fig_a). Para enganchar la barra frontal, introducir los enganches en los brazos y empujar hacia la silla hasta oír el clic de enganche (fig_b). Para quitar la barra frontal, presionar sobre los dos botones y quitarla (fig_c). Abrir la barra frontal sólo por un lado para facilitarle al bebé la entrada y la salida. Cuando se desee utilizar la silla de paseo sin barra frontal, volver a poner los tapones en los brazos.
- 10 RESPALDO:** para regularlo, alzar el asa (fig. a) y colocarlo como desee en una de las 4 posiciones (fig. b).
- 11 REPOSAPIÉS:** para bajarlo, empujar hacia abajo las dos palancas (fig. a). Para alzarlo, empujar el reposapiés hacia arriba (fig. b).
- 12 Sacar el dispositivo de protección de debajo del reposapiés (fig_a), engancharlo a la silla de auto (fig_b), introducir la barra frontal (fig_c) y enganchar el dispositivo al lateral de los reposabrazos desabotonando primero el lateral del forro (fig_d). Dispositivo de protección montado (fig_e).**
- 13 CINTURÓN DE SEGURIDAD DE 5 PUNTOS:** Para engancharlo, introducir las dos hebillas del cinturón ventral (con los tirantes enganchados como muestra la flecha_a) en la tira entrepiernas hasta oír el clic (flecha_b). Para desengancharlo, pulsar el botón redondo colocado en el centro de la hebilla (flecha_c) y tirar hacia afuera del cinturón ventral (flecha_d).
- 14 Para apretar la correa de la cintura tire, desde los dos lados, en el sentido de la flecha (flecha_a), para aflojarla actúe en sentido contrario. La correa de la cintura puede apretarse hasta el tope de seguridad (fig_b).**
- 15 Para regular la altura de los cinturones de seguridad es necesario desenganchar en la parte posterior del respaldo de las dos hebillas.
Tire hacia sí los tirantes (flecha_a) hasta desenganchar las hebillas y pasarlas por las ranuras del respaldo (flecha_b). Saque los tirantes del saco (flecha_c) y páselos por la ranura más adecuada (flecha_d), finalmente vuelva a enganchar las dos hebillas detrás del respaldo (flecha_e). Un clic determina que se han enganchado correctamente las hebillas (fig_f).**
- 16 CAPOTA:** para engancharla, encajar lateralmente los acoples en la silla de paseo (sólo en Canadá) (fig. a) y abotonarla al verso del respaldo (fig. b). Para quitarla, quitar los acoples y desbotonar. Para alzarla, tirar hacia sí mismo. Para cerrarla, empujarla hacia atrás. Para transformar la capota en parasol, abrir la cremallera con doble cursor (fig. c) y desbotonarla desde el verso del respaldo. La

- capota está dotada de un ojal para colgar su juguete favorito (fig_d).
- 17 **CUBREPIÉS:** Colocar el cubrepiés y abotonarlo por debajo y en el lateral del reposapiés (fig_a). En el modo cochecito, levantar el reposapiés y colocar el cubrepiés por encima de la barra frontal (fig_b), fijándolo a los botones de la capota (fig_c).
- 18 Para la versión de silla de paseo baje el apoyapiernas, pase la cubierta debajo del frontal (fig_a) y fijela según el modelo comprado A, B.
- 19 **PARA-LLUVIA:** coloque el para-lluvia en la silla de paseo (fig_a) y pase las dos ranuras laterales del mismo por los botones de la capota (fig_b).
- 20 Fije el para-lluvia enganchando el elástico a los montantes posteriores (fig_a) o a los anteriores (fig_b) dependiendo de la posición del asiento.
- 21 **PATÍN POSTERIOR:** facilita a la madre a superar pequeños desniveles (fig. a) y para transportar el segundo niño (fig. b). Para utilizar la silla de paseo con dos pequeños, frenar la silla, colocar el niño más pequeño en el asiento y ponerle el cinturón de seguridad (1). Empuñar las manillas (2) y subir al segundo niño sobre el patín (3).
- 22 **CIERRE:** Puede realizarse sin la silla de paseo o con la silla en dirección a la madre o a la calle. Si la silla de paseo se encuentra en dirección a la madre: Antes de cerrarla, bajar completamente el respaldo. Si la silla se encuentra en dirección a la calle: Antes de cerrarla, levantar el respaldo y, una vez cerrada, volver a bajarlo. Para cerrar la silla de paseo, fijar las ruedas delanteras y cerrar la capota si se encuentra abierta. Levantar una por una las dos palancas de las asas hasta oír el clic y empujar hacia abajo para desbloquear los montantes laterales (fig_a-b). Tirar hacia arriba del manillar centralizado (fig_c). Compruebe que el cochecito esté bien cerrado con el gancho de seguridad (fig_d).
- 23 **TRANSPORTE:** se puede transportar por el manillar central llevando las ruedas anteriores fijas (fig. a) o por el manillar lateral (fig. b).
- 24 **DESENFUNDIR:** Destornillar con un destornillador el enganche de la capota y quitarla (USA); Quitar el forro del patinete (fig_a), desenganchar los ganchos del forro de los reposabrazos (fig_b) y desabotonar de los lados del respaldo los dos botones (fig_c). Por último, tirar hacia arriba (empujando la silla hacia abajo) de la correa para la entrepierna (fig_d).

GANCIOMATIC SYSTEM

- 25 El sistema Ganciomatic es un sistema práctico y veloz que permite enganchar con un solo

gesto el capazo Navetta, la silla de auto Primo Viaggio y la silla Switch Four al chasis: colocarlos y presionar sobre el producto con ambas manos hasta oír el clic. Accionar siempre el freno del chasis o del carrito antes de enganchar y desenganchar los productos (consultar los respectivos manuales de instrucciones). Comprobar que el elemento de transporte del bebé esté correctamente enganchado.

ACCESORIOS

- 26 **BORSA (Bolso cambiador).** Bolso con colchoncito para cambiar al bebé se engancha a la silla de paseo (fig_a). **BARRA FRONTAL.** Barra frontal con bandeja y portabebidas.

NÚMEROS DE SERIE

- 27 Switch Four incluye información relativa a la fecha de producción del mismo.
- _ Nombre del producto, fecha de producción y numeración de serie del asiento (fig_a) y del cochecito (fig_b).
- Estas informaciones son indispensables en caso de reclamación.

LIMPIEZA Y MANTENIMIENTO

MANTENIMIENTO DEL PRODUCTO: proteger contra agentes atmosféricos (agua, lluvia o nieve). Una exposición continua y prolongada al sol podría causar cambios de color de muchos materiales. Conservar este producto en un lugar seco.

LIMPIEZA DEL CHASIS: Limpiar periódicamente las partes de plástico con un paño húmedo sin usar solventes u otros productos similares. Mantener secas todas las partes de metal para prevenir la oxidación. Mantener limpias todas las partes móviles (dispositivo de regulación, de enganche, ruedas...) quitando el polvo o la arena y, en caso necesario, engrasarlas con aceites ligeros.

LIMPIEZA DEL PROTECTOR DE LLUVIA: lavar con una esponja con agua y jabón, sin usar detergentes.

LIMPIEZA DE LAS PARTES DE TEJIDO: cepillar las partes de tejido quitando el polvo y lavar a mano a una temperatura máxima de 30°. No torcer, no usar lejía, no planchar, no lavar en seco, no usar solventes y no secar utilizando secadoras de tambor rotativo.



PEG-PÉREGO S.p.A

Peg-Pérego podrá aportar en cualquier momento modificaciones a los modelos que se describen en el presente manual por

razones técnicas o comerciales.

SERVICIO DE ASISTENCIA PEG-PÉREGO

En caso de que se pierdan o se dañen partes del producto, utilizar sólo repuestos originales Peg-Pérego. Para eventuales reparaciones, sustituciones, informaciones sobre los productos, venta de recambios originales y accesorios, póngase en contacto con el Servicio de Asistencia Peg Perego indicando, si está presente, el número de serie del producto.



USA

tel. 800.671.1701 fax 260.471.6332
call us toll free 1.800.671.1701
website www.pegperego.com

FR Français

Merci d'avoir choisi un produit Peg-Pérego.

AVERTISSEMENT

- **LIRE CES INSTRUCTIONS AVEC ATTENTION ET LES CONSERVER POUR TOUTE RÉFÉRENCE FUTURE.**
- **LA SÉCURITÉ DE VOTRE ENFANT POURRAIT ÊTRE MENACÉE SI CES INSTRUCTIONS NE SONT PAS RESPECTÉES.**
- CE PRODUIT A ETE CONÇU POUR DES ENFANTS DONT LE POIDS N'EXCEDE PAS 20 KG (45 LIVRES) ET LA TAILLE NE DEPASSE PAS 110 CM (43 POUCES). LE PANIER A ETE CONÇU POUR SUPPORTER DES CHARGES MAXIMALES DE 5 KG (11 LIVRES). LES Pochettes ou sacs fournis avec ce produit ont été conçus pour supporter des charges maximales de 0,2 kg (0,44 livres).
- IL EST DÉCONSEILLÉ DE METTRE UN BIBERON OU UNE BOUTEILLE CONTENANT UNE BOISSON CHAUDE ET PESANT PLUS D' 0,5 KG DANS LE PORTE-BIBERON.
- LE DEF AUT D'OBSERVATION DES SPECIFICATIONS DU FABRICANT OU L'EMPLOI D'ACCESSOIRES NON APPROUVES PAR LE FABRICANT PEUT AFFECTER LA STABILITE DU PRODUIT.
-  **AVERTISSEMENT:** POUR ÉVITER DE GRAVES BLESSURES SUITE À LA CHUTE OU AU GLISSEMENT DE L'ENFANT DU PRODUIT, TOUJOURS UTILISER UNE CEINTURE DE SÉCURITÉ À 5 POINTS COMPLÈTE.
-  **AVERTISSEMENT:** NE JAMAIS LAISSER L'ENFANT SANS SURVEILLANCE.
- TOUJOURS ACTIONNER LES FREINS LORSQUE LE PRODUIT EST A L'ARRET.
- POUR ÉVITER DE GRAVES BLESSURES LORS DU RÉGLAGE DU PRODUIT, S'ASSURER QUE LES MEMBRES DE L'ENFANT NE SONT PAS EN CONTACT AVEC DES PIÈCES EN MOUVEMENT.
- L'ENSEMBLE DES PROCÉDURES DE

- MONTAGE ET D'UTILISATION DOIT ÊTRE EFFECTUÉ PAR UN ADULTE
- NE PAS SOULEVER LA POUSSETTE PAR LA BARRE FRONTALE. ELLE N'A PAS ÉTÉ CONÇUE POUR SUPPORTER DES CHARGES.
 - S'ASSURER QUE LA POUSSETTE EST CORRECTEMENT OUVERTE EST BLOQUÉE DANS LA POSITION CONVENANT À SON UTILISATION.
 - CONTRÔLER QUE LE SIÈGE ENFANT OU LE LANDAU EST CORRECTEMENT ACCROCHÉ À LA POUSSETTE.
 - NE PAS UTILISER CE PRODUIT À PROXIMITÉ DE MARCHES OU D'ESCALIERS; PRÊTER ATTENTION À LA MANIPULATION DU PRODUIT DANS DES ESCALIERS OU DES ESCALATORS.
 - NE PAS UTILISER LE PRODUIT SI DES PIÈCES SONT MANQUANTES OU CASSÉES.
 - NE PAS UTILISER PRÈS DU FEU OU D'UNE FLAMME DIRECTE.
 - **⚠️ AVERTISSEMENT:** L'ENFANT POURRAIT GLISSER ENTRE LES PASSAGES DE JAMBES ET S'ÉTRANGLER. NE JAMAIS UTILISER EN POSITION LANDAU INCLINÉ SI LA HOUSSE DU REPOSE-PIEDS N'EST PAS COMPLÈTEMENT INSTALLÉE/ EN PLACE (VOIR LE MANUEL D'INSTRUCTIONS POUR UNE UTILISATION CORRECTE).
 - **⚠️ AVERTISSEMENT:** NE PAS RAJOUTER DE MATELAS.
 - REMARQUE : CET ARTICLE REMPLIT LES CONDITIONS REQUISES PAR LA NORME ASTM F833 ET RÉVISIONS RÉCENTES OU SATISFAIT À DES CONDITIONS PLUS SÉVÈRES.

CARACTÉRISTIQUES DE L'ARTICLE

- Cet article fait l'objet d'une numérotation progressive.
- Switch Four est une poussette dotée d'un siège réversible, faisant face à maman ou au monde.
- Switch Four se compose de deux éléments : CHÂSSIS Switch Four et SIÈGE Switch Four.

COMPOSANTS DE L'ARTICLE

- Vérifier le contenu de l'emballage. Pour toute réclamation, veuillez contacter le Service d'assistance.
- Châssis-Switch Four : panier ; 2 roues avant pivotantes ou fixes ; 2 roues arrière avec frein à barre centralisé ; porte-boissons.
 - Siège Switch Four: Main courante; capote; tablier; habillage pluie.

INSTRUCTIONS D'UTILISATION

- 1 **OUVERTURE** : relever simultanément les leviers des deux poignées (fig_a) et tirer vers le haut jusqu'à l'ouverture du châssis (fig_b). Contrôler la bonne ouverture du châssis : les montants latéraux doivent être accrochés les uns aux autres (fig_c).
Si les crochets avant ne sont pas correctement montés, faire pression sur le siège jusqu'au déclic d'enclenchement.
- 2 **MONTAGE PANIER** : accrocher les œillets aux crochets avant (fig_a) et arrière (fig_b).
- 3 **MONTAGE DU PORTE-BOISSONS**: enfiler le porte-boissons sur son support jusqu'au déclic (fig. a). Il peut se fixer indifféremment des deux côtés du châssis.
- 4 **POIGNÉES RÉGLABLES**: Switch Four : pour lever ou baisser les poignées, appuyer sur le bouton (fig_a) tout en réglant les poignées (fig_b).
- 5 **ROUES AVANT PIVOTANTES OU FIXES** : relever le levier pour bloquer les roues (fig_a), le baisser pour les rendre pivotantes (fig_b). Sur terrains difficiles, il est conseillé d'utiliser les roues fixes.
- 6 **FREIN** : appuyer sur un levier de frein pour bloquer le châssis (fig_a), le relever pour débloquer le châssis (fig_b).
- 7 **MONTAGE DU BLOC POUSSETTE SUR LE CHÂSSIS**: il est possible d'accrocher le bloc poussette réversible au châssis en le tournant vers maman (fig. a) ou vers le monde (fig. b). Le positionner sur le châssis en s'aidant des symboles et appuyer vers le bas des deux mains jusqu'à entendre un double clic d'enclenchement. S'assurer du bon accrochage du siège en le tirant vers le haut par la main courante. Si le bloc poussette se décroche, répéter l'opération ci-dessus décrite..
- 8 **DÉCROCHAGE DU SIÈGE DU CHÂSSIS** : appuyer sur les deux boutons ronds situés sur les côtés du siège (fig_a) et, dans le même temps, sur les deux leviers placés sous les accoudoirs (fig_b), puis tirer le siège vers le haut (fig_c) jusqu'à ce qu'il se décroche. Le siège peut être décroché du châssis et remis en place avec l'enfant installé à l'intérieur.
- 9 **BARRE FRONTALE** : avant d'introduire la

- barre frontale, appuyer sur les boutons latéraux des accoudoirs et extraire les bouchons (fig_a). Pour accrocher la barre frontale, accompagner les attaches dans les accoudoirs et pousser vers le siège jusqu'au click d'accrochage (fig_b). Pour ôter la barre frontale, appuyer sur les deux boutons et enlevez-la (fig_c). Ouvrir la barre frontale d'un côté seulement pour faciliter l'entrée et la sortie de l'enfant. Si vous voulez utiliser la poussette sans barre frontale, mettre à nouveau les bouchons dans les accoudoirs.
- 10 DOSSIER: pour régler l'inclinaison, relever la poignée (fig_a) et placer le dossier dans l'une des 4 positions au choix (fig_b).
- 11 REPOSE-PIEDS: pour abaisser le repose-pieds, déplacer vers le bas les deux petits leviers et baisser le repose-pieds vers le bas (fig_a); pour le relever, le pousser vers le haut (fig_b).
- 12 Défaire le dispositif de protection par le dessous du repose-pieds (fig_a), l'accrocher au siège (fig_b), insérer la barre frontale (fig_c) et accrocher le dispositif de protection aux côtés de l'accoudoir en déboutonnant d'abord la partie latérale de la housse (fig_d). Dispositif de protection installé (fig_e).
- 13 CEINTURE DE SÉCURITÉ À 5 POINTS : pour l'accrocher, enclencher les deux boucles de la ceinture ventrale (bretelles attachées, flèche_a) dans la sangle d'entrejambes jusqu'au déclic (flèche_b). Pour la décrocher, appuyer sur le bouton rond situé au centre de la boucle (flèche_c) et tirer la ceinture ventrale vers l'extérieur (flèche_d).
- 14 Pour serrer la sangle ventrale, tirer, des deux côtés, dans le sens de la flèche (flèche_a), pour la desserrer procéder dans le sens inverse. La sangle ventrale peut être serrée jusqu'à la butée de sécurité (fig_b).
- 15 Pour régler la hauteur des ceintures de sécurité, il faut décrocher les deux clips à l'arrière du dossier. Tirer vers soi les bretelles (flèche_a) jusqu'à décrocher les clips et les enfiler dans les boutons du dossier (flèche_b). Enlever les bretelles de la housse (flèche_c) et les enfiler dans la boutonnière la plus adaptée (flèche_d), enfin accrocher de nouveau les deux clips derrière le dossier (flèche_e). L'accrochage correct des clips est déterminé par le déclic (fig_f).
- 16 CAPOTE: pour installer la capote, accrocher ses fixations sur les côtés du siège (seulement au Canada) (fig_a) et la boutonner à l'arrière du dossier (fig_b). Pour enlever la capote, défaire ses fixations et la déboutonner. Pour la relever, la tirer vers l'avant. Pour la replier, la pousser en arrière. Pour la transformer en pare-soleil, ouvrir la fermeture éclair à double curseur (fig_c) et la déboutonner de l'arrière du dossier. La capote est équipée d'une boucle pour accrocher le jouet préféré de l'enfant (fig_d).
- 17 TABLIER : mettre le tablier en place et le boutonner sous le repose-pieds (fig_a) et sur les côtés. Pour la version landau, relever le repose-pieds et mettre le tablier en place sur la barre frontale (fig_b) en l'accrochant aux boutons de la capote (fig_c).
- 18 Pour la version poussette, baisser le repose-pieds, enfiler la capote sous la main courante (fig_a) et la fixer selon le modèle acheté A, B.
- 19 HABILLAGÉ PLUIE : Placer l'habillage pluie sur la poussette (fig_a) et enfiler ses deux boutonnières latérales aux boutons de la capote (fig_b).
- 20 Fixer l'habillage pluie en fixant l'élastique aux montants arrière (fig_a) ou aux montants avant (fig_b) selon la position du siège.
- 21 MARCHEPIED ARRIÈRE: il permet d'aider à franchir de petits obstacles (fig_a) et de transporter un second enfant (fig_b). Pour transporter deux enfants sur la poussette, actionner le frein de la poussette, placer le plus petit enfant dans le siège et l'attacher à l'aide de la ceinture de sécurité (1). Saisir la poussette par ses poignées (2) et faire monter le second enfant sur le marche-pied (3).
- 22 FERMETURE : la poussette peut être fermée sans le siège, avec le siège tourné vers maman ou vers la route. Si le siège est tourné vers maman : avant de la fermer, baisser complètement le dossier ; si le siège est tourné vers la route : relever le dossier avant de la fermer, et le baisser une fois la poussette fermée. Pour replier la poussette, rendre les roues avant fixes et fermer la capote si celle-ci est installée. Relever un après l'autre les deux leviers des poignées jusqu'au déclic et pousser vers le bas pour débloquer les montants latéraux (fig_a-b), tirer vers le haut la poignée centralisée (fig_c). Vérifier la fermeture correcte du châssis grâce au crochet de sécurité (fig_d).
- 23 TRANSPORT: Pliée, elle se transporte par sa poignée centrale, en ayant pris soin de mettre les roues avant en position fixe (fig_a), ou par sa poignée latérale (fig_b).
- 24 POUR ENLEVER LA HOUSSE : enlever la housse du repose-pieds (fig_a), décrocher la housse des accoudoirs (fig_b), défaire des côtés du dossier les deux boutons (fig_c) et défaire par le haut (en poussant par le dessous du siège) la sangle d'entrejambes (fig_d).

SYSTÈME GANCIOMATIC

- 25 Le Système Ganciomatic, pratique et rapide, permet d'accrocher en un seul geste la nacelle Navetta, le siège-auto Primo Viaggio et le siège Switch Four au châssis: les

positionner sur le châssis et appuyer des deux mains jusqu'au déclic.

Toujours actionner le frein du châssis ou de la poussette avant d'accrocher ou de décrocher les produits (consulter le manuel d'instructions de chaque produit).

Vérifier que le produit est bien positionné sur le châssis.

ACCESSOIRES EN OPTION

- 26 BORSÀ (Sac à langer). Ce sac muni d'un petit matelas pour changer bébé peut se fixer sur la poussette (fig_a).
BARRE FRONTALE. Barre frontale avec plateau et porte-boissons.

NUMÉROS DE SÉRIE

- 27 Switch Four reporte les informations relatives à sa date de production.
_ Nom du produit, date de production et numéro de série du siège (fig_a) et du châssis (fig_b).
Ces informations sont indispensables en cas de réclamation.

NETTOYAGE ET ENTRETIEN

ENTRETIEN DE L'ARTICLE: protéger l'article des agents atmosphériques (eau, pluie ou neige); une exposition continue et prolongée au soleil pourrait entraîner un changement de couleur de nombreux matériaux; ranger cet article dans un lieu sec.

NETTOYAGE DU CHÂSSIS: nettoyer régulièrement les pièces en plastique à l'aide d'un linge humide; ne pas utiliser de solvants ou autres produits similaires. Veiller à ce que toutes les pièces métalliques restent sèches pour prévenir la formation de rouille. Maintenir le bon état de propreté de toutes les pièces mobiles (mécanismes de réglage, mécanismes de fixation, roues, etc.) en enlevant poussière ou sable; graisser avec une huile légère si nécessaire.

NETTOYAGE DE L'HABILLAGE PLUIE: utiliser une éponge et de l'eau savonneuse; ne pas utiliser de détergents.

NETTOYAGE DES ÉLÉMENTS EN TISSU: brosser les éléments en tissu pour enlever la poussière et laver à la main à une température maximale de 30°; ne pas tordre; ne pas utiliser d'eau de javel; ne pas repasser; ne pas laver à sec; ne pas détacher à l'aide de solvants; ne pas sécher dans un sèche-linge à tambour rotatif.



PEG-PÉREGO S.p.A.

Peg-Pérego se réserve le droit de procéder à tout moment à des modifications sur les

modèles décrits dans cet ouvrage, pour des raisons de nature technique ou commerciale.

SERVICE D'ASSISTANCE PEG-PÉREGO

En cas de perte de pièces ou de rupture de l'une d'elles, utiliser exclusivement des pièces de rechange originales Peg-Pérego. Pour toute réparation, remplacement, informations sur les produits, vente de pièces détachées d'origine et accessoires, contactez le service après-vente Peg Pérego en indiquant, si présent, le numéro de série du produit.

CANADA

tél. 905.839.3371 fax 905.839.9542
call us toll free 1.800.661.5050 site Internet
www.pegperego.com

PEG PEREGO S.p.A.
VIA DE GASPERI 50 20862 ARCORE MB ITALIA
tel. 0039 039 60881 fax 0039 039 615869/616454
Servizio Post Vendita - After Sale:
tel. 0039 039 6088213 fax: 0039 039 3309992



PEG PEREGO U.S.A. Inc.
3625 INDEPENDENCE DRIVE FORT WAYNE INDIANA 46808
phone 260 482 8191 fax 260 484 2940
Call us toll free: 1 800 671 1701

PEG PEREGO CANADA Inc.
585 GRANITE COURT PICKERING ONTARIO CANADA L1W3K1
phone 905 839 3371 fax 905 839 9542
Call us toll free: 1 800 661 5050

www.pegperego.com

⚠ WARNING

AVOID SERIOUS INJURY FROM FALLING OR SLIDING OUT.
ALWAYS USE COMPLETE 5 POINT SEAT BELT.

⚠ ADVERTENCIA

EVITE LESIONES DE CAIDAS O DESLIZAMIENTOS HACIA FUERA.
SIEMPRE UTILIZE EL CINTURON COMPLETO DE 5 PUNTOS.

⚠ AVERTISSEMENT

EVITER UNE BLESSURE SÉRIEUSE DUE À UNE CHUTE OU À UN GLISSEMENT.
TOUJOURS UTILISER LA CEINTURE DE SÉCURITÉ À 5 POINTS COMPLÈTE.

*Tutti i diritti di proprietà intellettuale relativi ai contenuti di questo manuale d'istruzione appartengono a PEG PEREGO S.p.A. e sono tutelati dalle leggi vigenti.
All of the intellectual property rights for the contents of this instruction manual belong to PEG PEREGO S.p.A. and are protected by the laws in force.*



switch four

Switch Four
FINA11011148
7/9/2011