



**U.S.A. / CANADA / AUSTRALIA**

EN Instructions for use

ES Instrucciones de uso

FR Notice d'emploi

**seat unit**

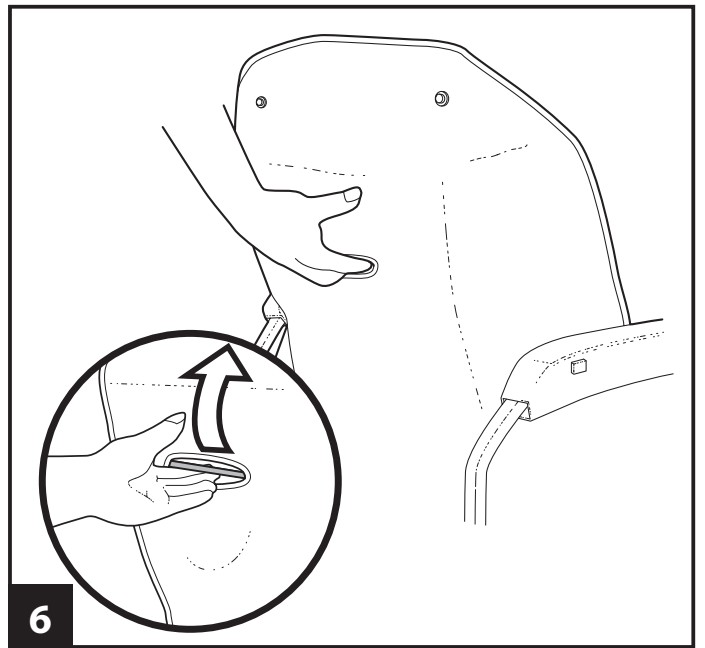
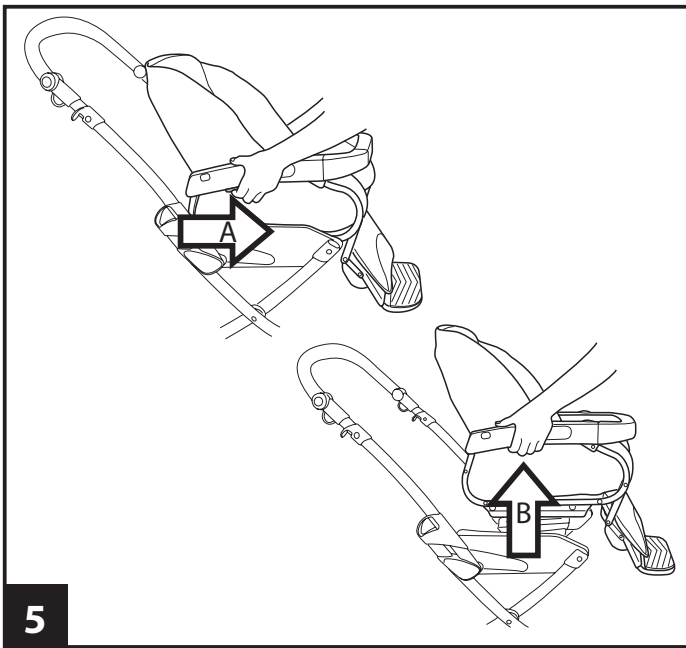
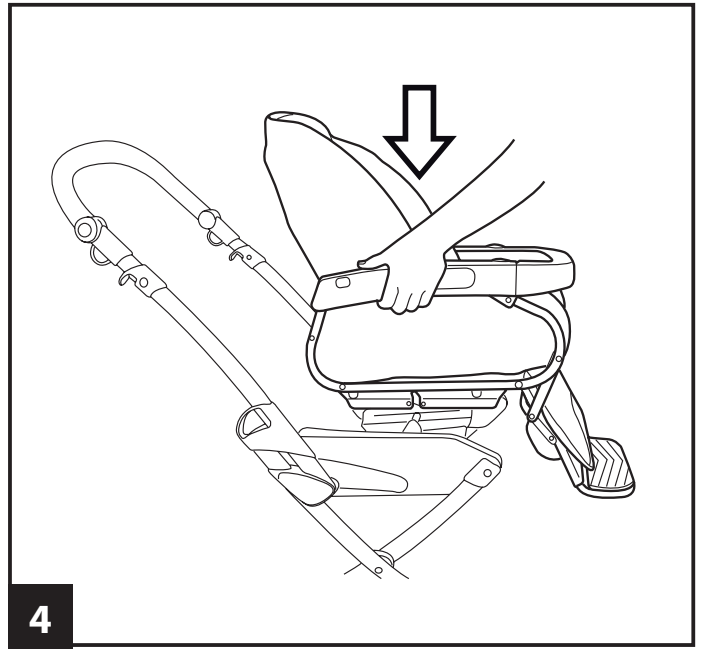
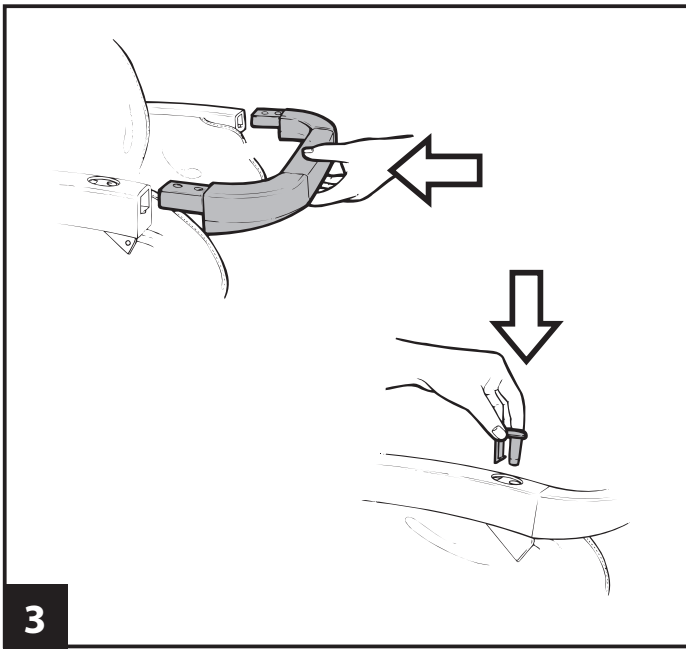
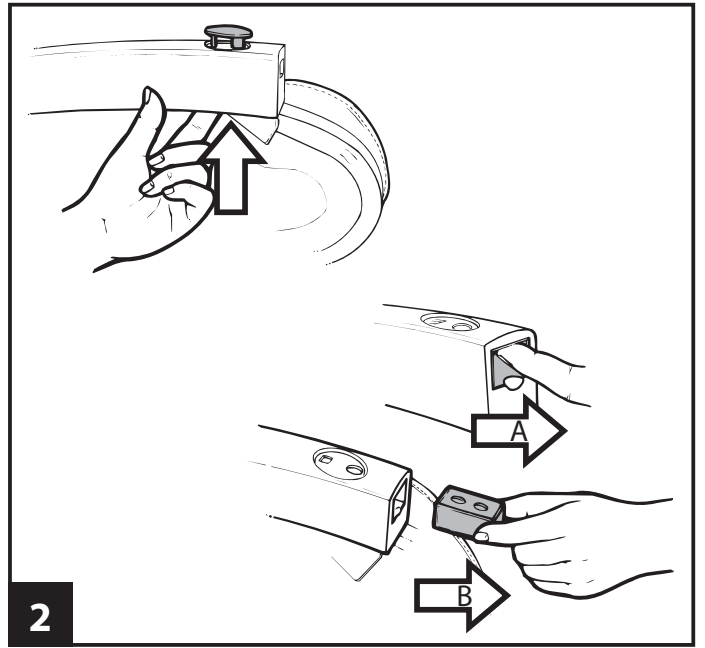
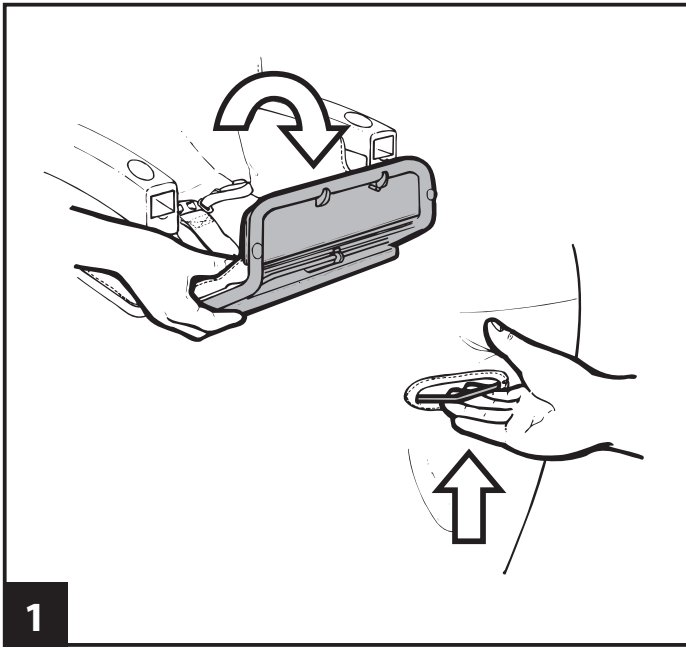

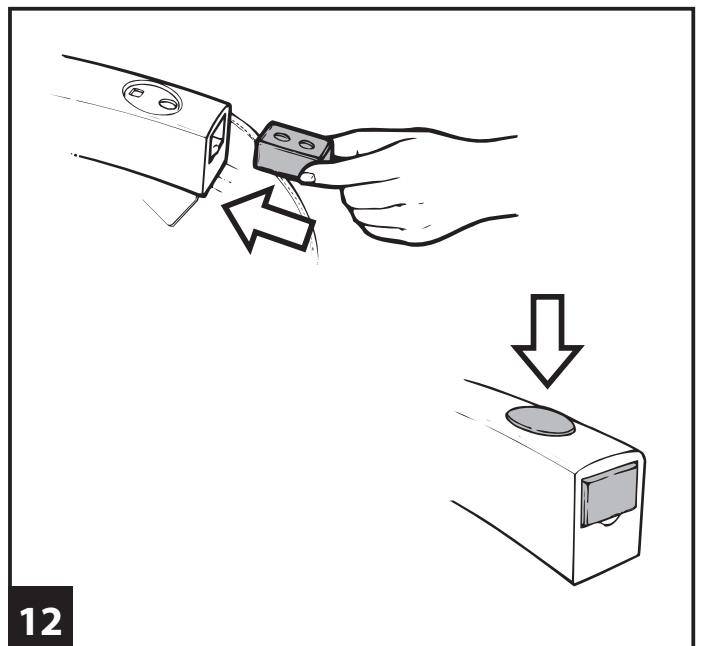
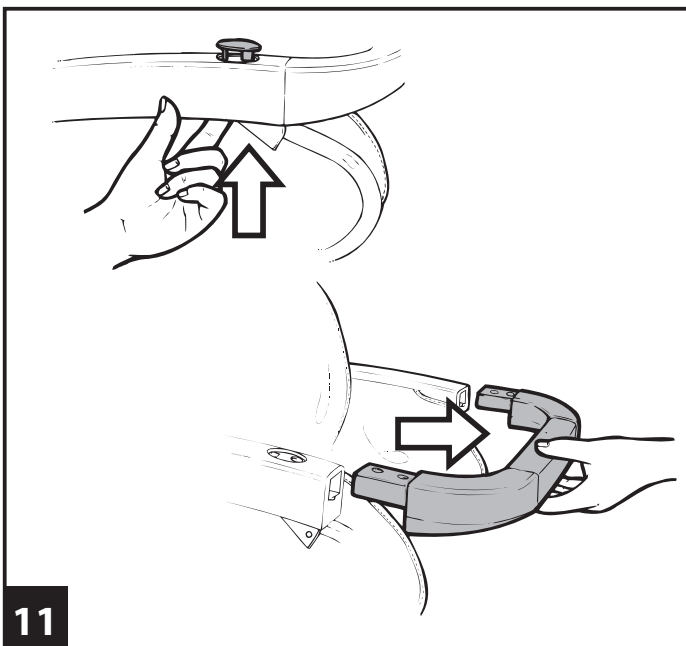
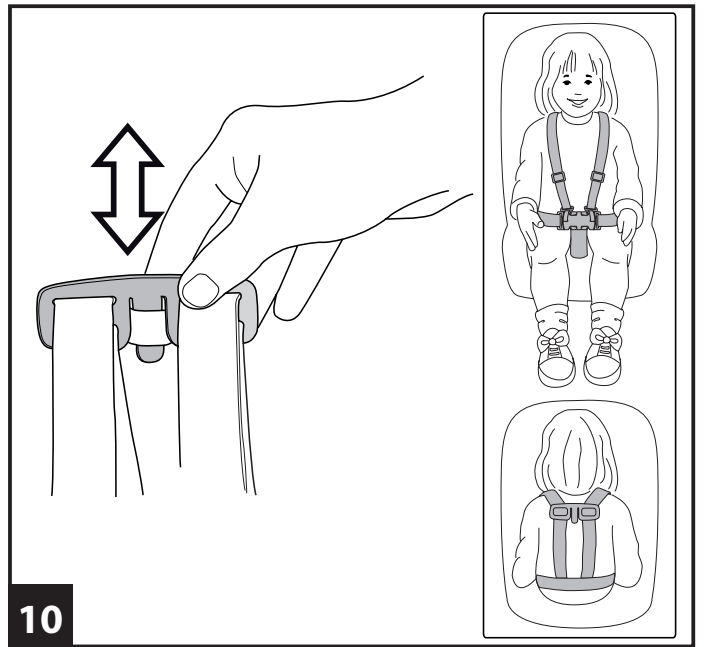
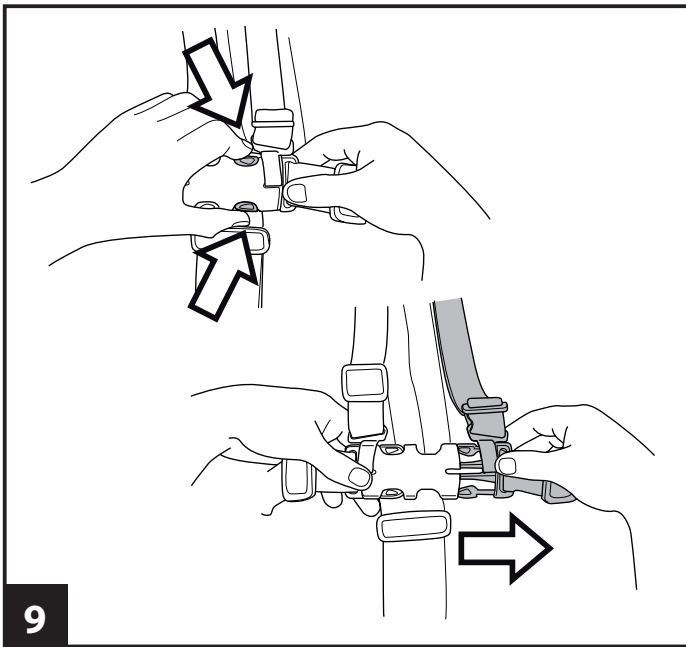
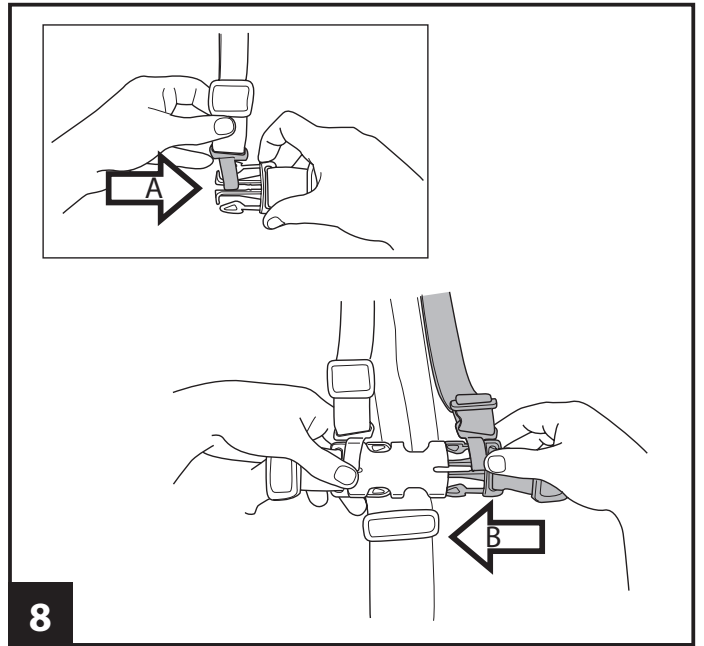
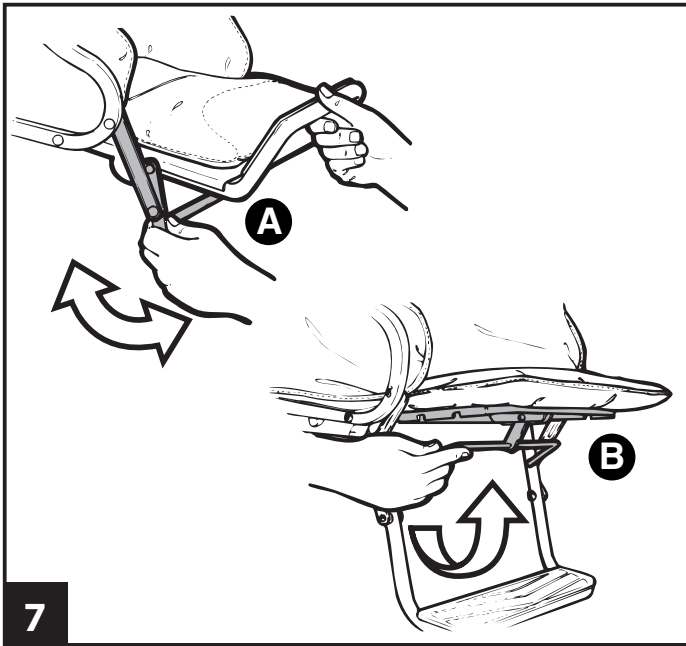

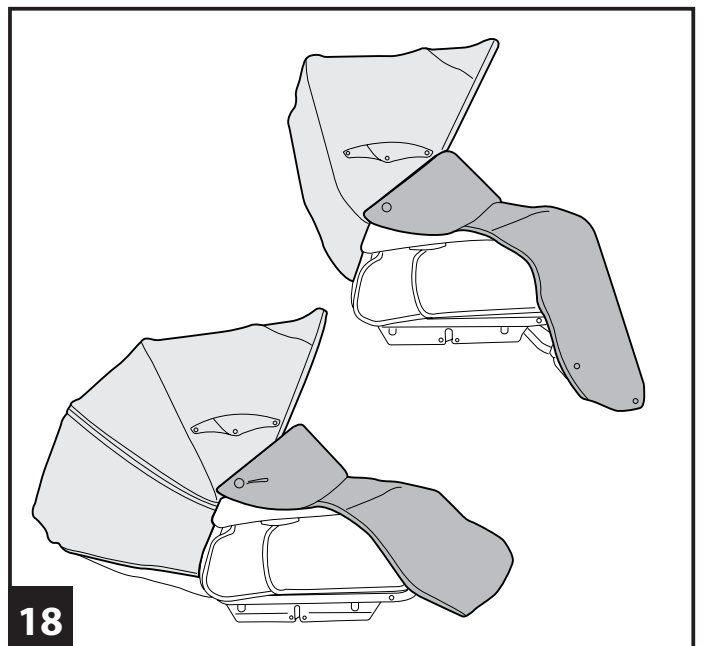
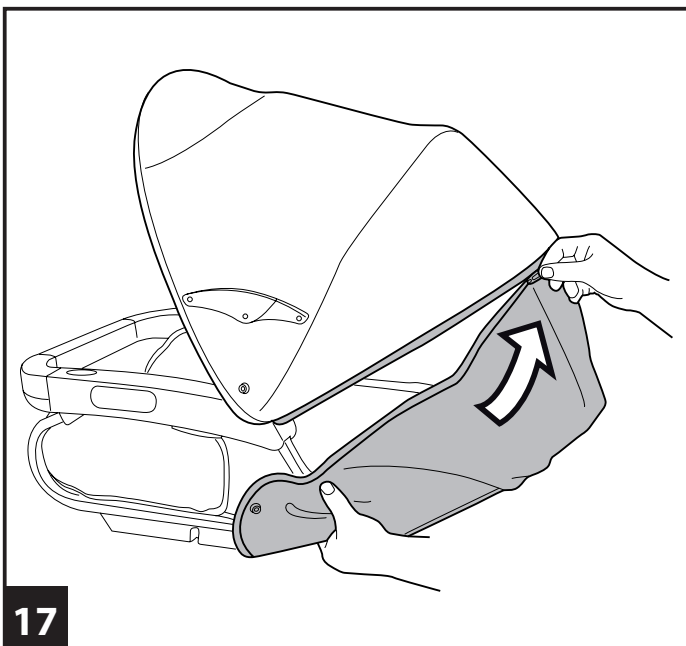
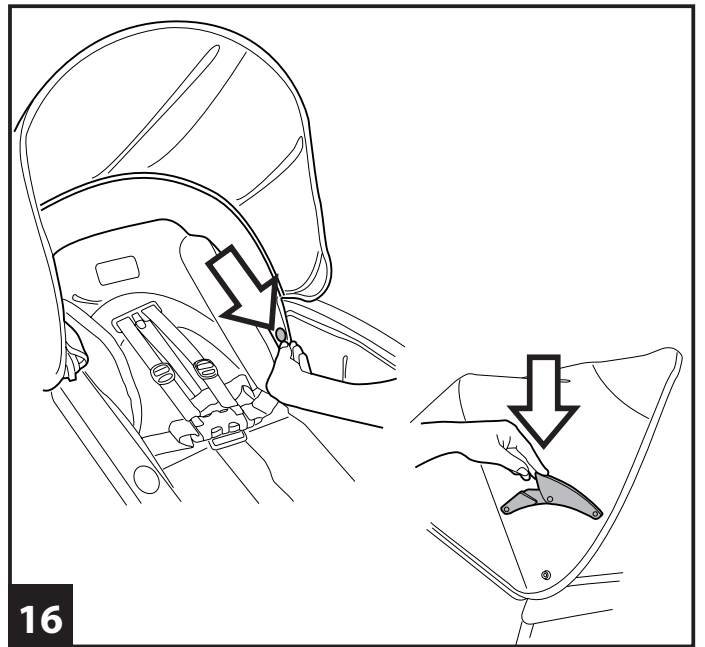
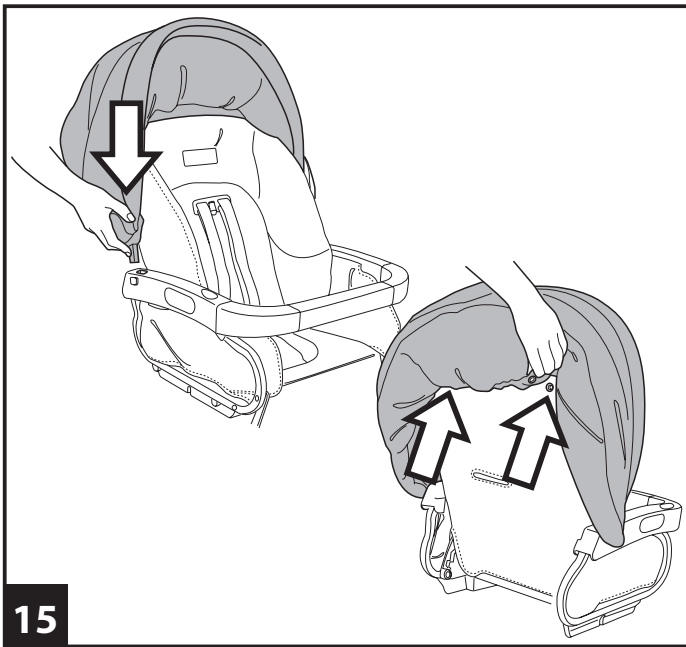
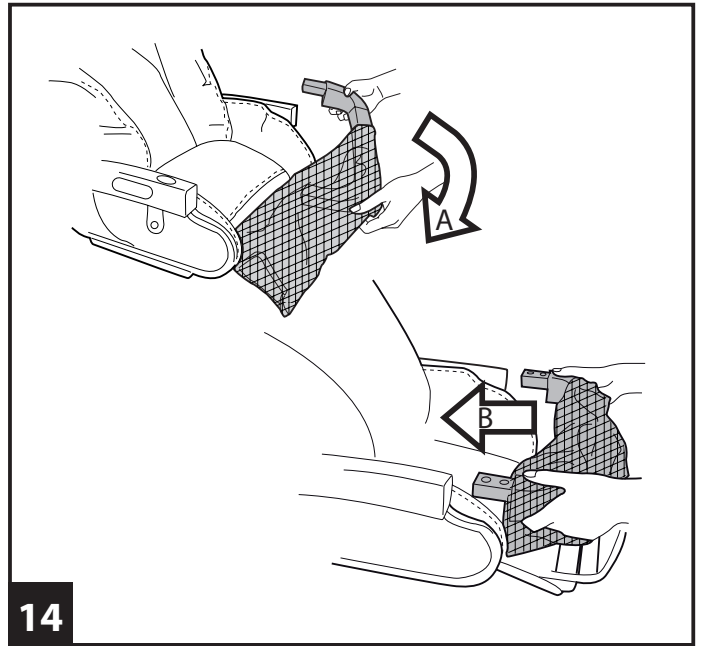
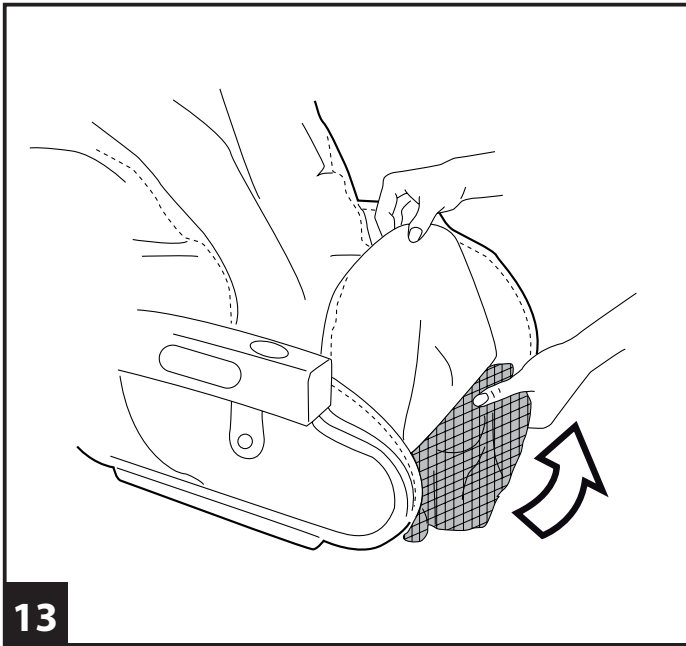

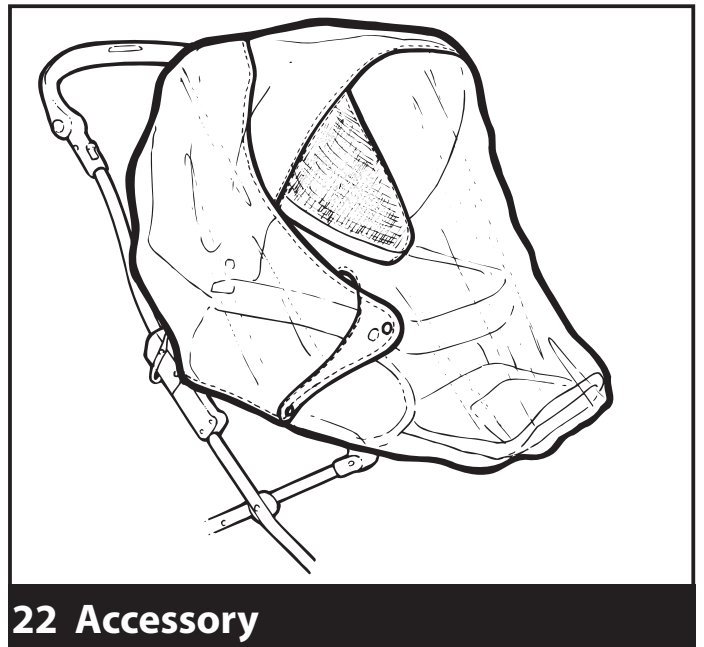
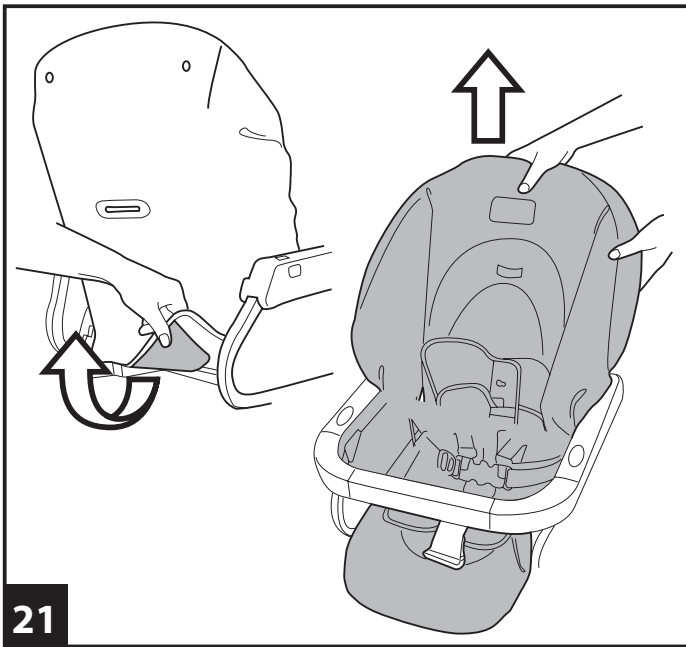
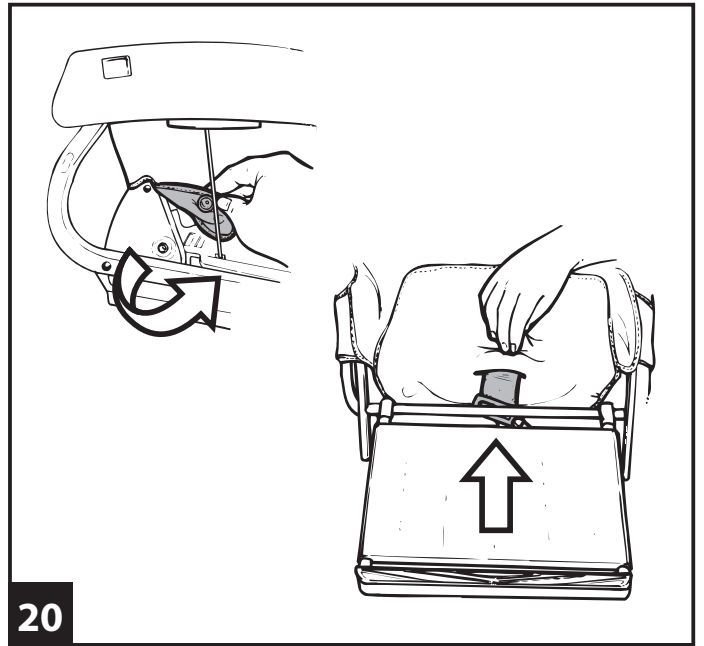
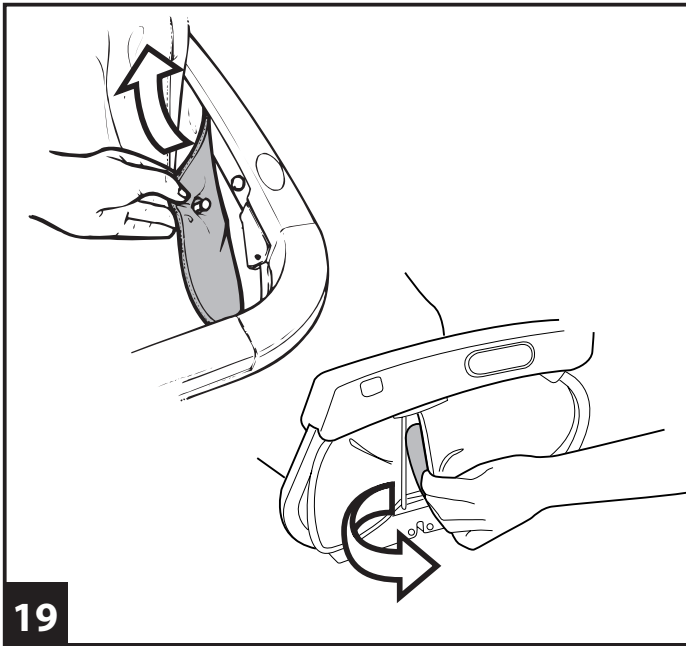

# seat unit

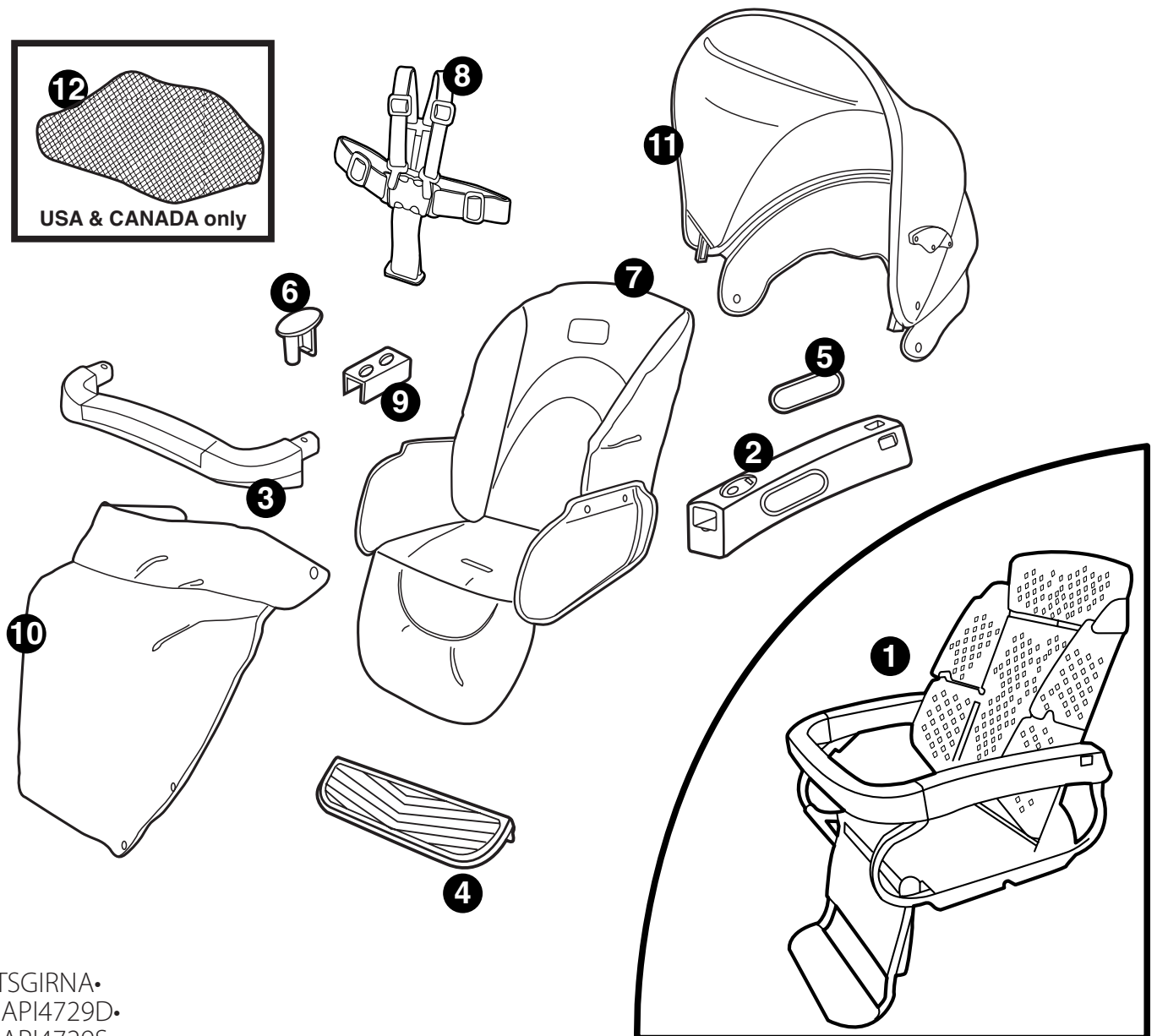
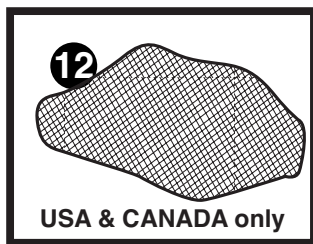

- 1 ITSGIRNA•
- 2 SAPI4729D•  
SAPI4729S•
- 3 SAPI6461•
- 4 SPST0521•
- 5 SPST5041J•
- 6 SPST4130•
- 7 ESGS00•
- 8 MUCI5P14•
- 9 SPST4726•
- 10 ERCOGS•
- 11 BRCADS• (ONLY Duette-Triplette Seats Unit)
- 12 ERSBDS00-RE01M

EN• Spare parts available in different colours to be specified when ordering.  
 ES• Repuestos disponibles en otros colores que se especificarán en el pedido.  
 FR• Pièces de rechange disponibles en plusieurs couleurs à spécifier dans la demande.

**Thank you for choosing a Peg-Pérego product.**

## **⚠ WARNING**

- **IMPORTANT: READ THESE INSTRUCTIONS CAREFULLY AND KEEP THEM FOR FUTURE REFERENCE. FAILURE TO FOLLOW THESE INSTRUCTIONS COULD PUT THE CHILD'S SAFETY AT RISK.**
- THIS PRODUCT IS DESIGNED FOR CHILDREN WHOSE MAXIMUM WEIGHT IS 45 POUNDS (20 KG) AND WHOSE MAXIMUM HEIGHT IS 43 INCHES (110 CM). THIS SHOPPER BASKET IS DESIGNED TO CARRY A MAXIMUM WEIGHT OF 11 POUNDS (5 KG). ANY CUPHOLDER EVENTUALLY PROVIDED WITH THIS UNIT IS DESIGNED TO CARRY A MAXIMUM WEIGHT SPECIFIED ON THE CUPHOLDER ITSELF. ANY POACH OR POCKET PROVIDED WITH THIS UNIT IS DESIGNED TO CARRY A MAXIMUM WEIGHT OF 0.44 POUNDS (0.2 KG).
- FAILURE TO FOLLOW MANUFACTURER'S SPECIFICATIONS OR USE OF ACCESSORIES OTHER THAN THOSE APPROVED BY THE MANUFACTURER MAY CAUSE THE UNIT TO BECOME UNSTABLE.
- AVOID SERIOUS INJURY FROM FALLING OR SLIDING OUT. ALWAYS USE COMPLETE 5 POINT SEAT BELT.
- NEVER LEAVE YOUR CHILD UNATTENDED.
- CHILD MAY SLIP INTO LEG OPENINGS AND STRANGLE. NEVER USE IN RECLINED CARRIAGE POSITION UNLESS FOOTREST ENCLOSURE IS FULLY INSTALLED/IMPLEMENTED.
- ALWAYS USE ALL THE BRAKES WHENEVER PARKED.
- TO AVOID SERIOUS INJURY, WHEN MAKING ADJUSTMENTS ENSURE THE CHILD'S BODY IS CLEAR OF ALL MOVING PARTS.
- ALL OPERATING AND ASSEMBLY

PROCEDURES SHOULD BE PERFORMED BY AN ADULT.

- DO NOT LIFT THE STROLLER BY GRIPPING THE FRONT BAR. THE FRONT BAR IS NOT DESIGNED TO WITHSTAND LOADS.
- ENSURE THAT THE STROLLER IS OPENED CORRECTLY AND LOCKED IN POSITION OF USE.
- CHECK TO MAKE SURE THAT THE CAR SEAT OR THE BABY CARRIAGE IS CORRECTLY FASTENED TO THE STROLLER (WHERE APPLICABLE).
- DO NOT DRIVE THIS PRODUCT AROUND STAIRS OR STEPS; CARE MUST BE TAKEN IF UNIT IS USED ON STAIRS OR ESCALATORS.
- DO NOT USE THE PRODUCT IF IT HAS BROKEN OR MISSING PARTS.
- DO NOT USE NEAR FIRE OR EXPOSED FLAME.
- NOTICE: THIS ARTICLE MEETS OR EXCEEDS ALL REQUIREMENTS COVERED IN ASTM F833 STANDARD AND LATEST REVISIONS.

## **instructions for use**

### CARRIER SEAT

- **PrimoGiro Seat Unit:** the carrier seat for the PrimoNido bassinet unit. This seat comes with a cover only, since the hood from the PrimoNido bassinet unit can be used with the seat once the baby no longer uses the bassinet unit. The hood can also be ordered separately.
- **Duette and Triplette Seat Unit:** the carrier seat for the Duette and Triplette twin carriages. This seat comes with a cover and a hood with a zipper that can also be used as a canopy.

### SEAT FITTING

1. Fold back the footrest and raise the backrest to the desired position by pulling the handle on the rear of the backrest, as shown in the figure.
2. To fit the front bar, remove the plugs onto the armrests pushing from underneath and detach the squared bushes from the armrests.
3. Insert the front bar into the armrests and complete the fitting by replacing the plugs into the armrests.

### TO FIT AND REMOVE THE SEAT

Before fitting and removing the seats, always apply the brake.

4. To fit the seat to the frame, place it as shown in the figure and press down with both hands till it clicks. The seat can be mounted facing the

mother or outwards.

5. To remove the seat pull the Ganciomatic lever in the direction of arrow A and simultaneously press in direction of arrow B and pull the seat upwards.

#### TO ADJUST THE BACKREST

6. The seat backrest reclines to four positions. To raise or lower the backrest, pull up the lever and lock it in the desired position.

#### TO ADJUST THE FOOTREST

7. A: The footrest can be adjusted in two positions, high and low: The baby lies when the footrest is in the higher position and seats when it is in the lower position. To adjust the footrest, see the figure. B: The leg rest can be raised only as shown in the figure, leaving the footrest lowered.

#### SAFETY BELT

8. A: Make sure that the brace is properly inserted by pushing as shown in the figure. B: Fasten the belt as shown in the figure.
9. To unfasten the belt, press on the buckle sides and pull out the waist strap.
10. The new safety belt is now easier to fasten thanks to the "snap-open-and-shut" device. Before fastening the safety belt, attach the buckle to the backrest by inserting the tab through the special holder, as shown in the figure. After fastening the safety belt on your child, detach it from the backrest to allow the child more freedom of movement. The buckle must remain below the child's shoulders.

#### REMOVABLE FRONT BUMPER BAR

When the children grow up, you can remove the front bumper bar.

11. Remove the plugs from the armrests, pushing from underneath with one hand and detach the front bumper bar.
12. Insert the squared bushes into the armrests, taking care that the solid side faces outwards; complete the fitting replacing the plugs into the armrests.

#### BABY SAFE SYSTEM

13. The stroller is equipped with a Child Safety device that prevents the child from sliding forward out of the stroller when lying down. To mount the device, remove the front bar and take out the mesh from under the sack, as shown in the figure.
14. A: Slip the Child Safety mesh onto the front bar;  
B: Reattach the front bar to the stroller, as shown in the figure.

#### HOOD

15. To attach the hood, insert the hooks into the armrests on the seat and button it behind the backrest.

16. For the Duetto and Triplette Seat Unit only: button the lower hood tabs to the inside of the seat, as shown in the figure. Lower the braces to tighten the hood.
17. For the Duetto and Triplette Seat Unit only: the hood comes with a zipper. With the zipper open, the hood can be used as a canopy.
  - To remove the hood, press the red button on the armrest while pulling the hood attachment upward.

#### COVER

18. The cover can be attached when the hood is on the seat. Place the cover on the seat and button it to the hood. The cover comes with buttons to use with the footboard lowered.

#### REMOVABLE LINING

19. To remove the lining from the seat, loosen the sack from the armrests by opening the four hooks and lifting the side tabs out of the hooks, as shown in the figure.
20. Loosen the side buttons at the bottom, as shown in the figure. Slip the leg divider out from under the seat.
21. Slip the sack tab out from under the backrest, as shown in the figure. Remove the sack from the top, pulling it over the safety belt.

## accessory line

22. Cover All Rain Canopy: Rain canopy made of transparent PVC, covers the entire seat.
23. Diaper Bag: Bag with pad for changing baby's diaper. Fastens to the carriage.

## cleaning & maintenance

- Your product requires only minimal maintenance. Cleaning and maintenance operations must be performed only by adults.
- Be sure to keep all moving parts clean, lubricating them with light oil if necessary.
- Regularly clean the plastic parts with a damp cloth. Do not use solvents or similar products.
- Brush the fabric parts to remove dust.
- Protect the product against smog, water, rain and snow. Continued and extended exposure to sunlight can change the colours of many materials.
- Store the product in a dry area.
- To wash the lining, carry out the following instructions.



## assistance service

If parts of the product are lost or damaged, replace only with original Peg-Pérego spare parts. For any repairs, replacements, product information and the sale of original spare parts and accessories contact the Peg-Pérego Assistance Service:



USA:  
tel.: 800.671.1701  
fax: 260.471.6332  
Call us toll free: 1.800.671.1701

CANADA:  
tel.: 905.839.3371  
fax: 905.839.9542  
Call us toll free: 1.800.661.5050

[www.pegperego.com](http://www.pegperego.com)

Peg-Pérego may modify the products described in this publication at any time for technical or commercial reasons.

**ES\_Español**

**Le agradecemos haber elegido un producto Peg-Pérego.**

## **⚠ CUIDADO!!**

- **IMPORTANTE: LEER ATENTAMENTE ESTAS INSTRUCCIONES Y CONSERVARLAS PARA UNA FUTURA UTILIZACIÓN. SI NO SE SIGUEN ESTAS INSTRUCCIONES, SE PODRÍA ARRIESGAR LA SEGURIDAD DEL NIÑO.**
- ESTE PRODUCTO HA SIDO DISEÑADO PARA NIÑOS CON UN PESO MÁXIMO DE 20 KG Y UNA ALTURA MÁXIMA DE 110 CM. LA CESTILLA HA SIDO REALIZADA PARA SOPORTAR UN PESO MÁXIMO DE 5 KG. LOS POSIBLES PORTABEBIDAS QUE VAN CON ESTE PRODUCTO ESTÁN CONCEBIDOS PARA SOPORTAR EL PESO MÁXIMO ESPECIFICADO EN EL PORTABEBIDAS EN CUESTIÓN. CUALQUIER BOLSA ENTREGADA JUNTO AL PRODUCTO ESTÁ REALIZADA PARA SOPORTAR UN PESO MÁXIMO DE 0,2 KG.
- SI NO SE RESPETAN LAS INDICACIONES ESPECIFICADAS O SI SE USAN ACCESORIOS DIFERENTES DE LOS HOMOLOGADOS POR EL FABRICANTE, EL PRODUCTO PUEDE SER INESTABLE.
- PARA EVITAR LESIONES GRAVES POR CAÍDAS O SI ESCAPA EL NIÑO DE LA SILLA DE PASEO, USAR SIEMPRE UN CINTURÓN DE SEGURIDAD DE 5 PUNTOS COMPLETO.
- NO DEJAR NUNCA AL NIÑO SIN VIGILANCIA.
- EL NIÑO PODRÍA RESBALAR E INTRODUCIRSE EN LAS ABERTURAS DE LAS PIERNAS Y SOFOCARSE. NO UTILIZAR NUNCA EL COCHECITO EN POSICIÓN RECLINADA SI NO SE HA INSTALADO/IMPLEMENTADO EL REPOSAPIÉS.
- USAR SIEMPRE TODOS LOS DISPOSITIVOS DE BLOQUEO CADA VEZ QUE LA SILLA DE PASEO NO ESTÉ EN

## MOVIMIENTO.

- PARA EVITAR LESIONES GRAVES, ASEGURARSE DE QUE EL NIÑO NO PUEDA MOVERSE PELIGROSAMENTE MIENTRAS SE REGULA EL PRODUCTO.
- TODAS LAS OPERACIONES DE ENSAMBLAJE DEBE REALIZARLAS SOLO UN ADULTO.
- NO LEVANTAR LA SILLA DE PASEO COGIÉNDOLA POR LA BARRA FRONTAL. LA BARRA FRONTAL NO HA SIDO CONCEBIDA PARA SOPORTAR PESOS.
- ASEGURARSE DE QUE LA SILLA DE PASEO ESTÉ ABIERTA CORRECTAMENTE Y BLOQUEADA EN LA POSICIÓN CORRECTA PARA SU UTILIZACIÓN.
- ASEGURARSE DE QUE LA SILLA DE AUTO O EL COCHECITO ESTÉN ENGANCHADOS CORRECTAMENTE A LA SILLA DE PASEO.
- NO USAR LA SILLA DE PASEO CERCA DE ESCALERAS O ESCALONES; PRESTAR ATENCIÓN CUANDO SE UTILIZA EN ESCALERAS O ESCALERAS MECÁNICAS.
- NO UTILIZAR EL PRODUCTO SI PRESENTA PARTES DAÑADAS O SI FALTA ALGUNA PARTE.
- NO USAR EN PRESENCIA DE LLAMAS O FUENTES DE CALOR.
- AVISO: ESTE PRODUCTO CUMPLE SUFICIENTEMENTE CON TODOS LOS REQUISITOS ESTABLECIDOS POR LA NORMA ASTM F833 Y ULTERIORES REVISIONES.

## instrucciones de uso

### VERSIONES DE LA SILLA

- **Seat Unit PrimoGiro:** es el asiento de paseo del capazo PrimoNido. Esta silla se entrega solo con cubrepies pues la capota, cuando se deja de usar el capazo PrimoNido, se monta en la silla. Se puede pedir también la capota como accesorio opcional.
- **Seat Unit Duette y Triplette:** es el asiento de paseo para los cochecitos gemelares Duette y Triplette. Esta silla se entrega con una capota que lleva cremallera que se transforma en toldo y con un cubrepies.

### ENSAMBLAJE ASIENTO

1. Girar el apoyapies y levantar el respaldo hasta la posición deseada, utilizando el asa colocada detrás del respaldo, tal y como muestra la figura.

2. Para montar el frontal, es necesario quitar los tapones de los brazos, empujando desde abajo y sacar los casquillos rectangulares de los brazos.
3. Introducir el frontal en los brazos y acabar la operación, volviendo a introducir los tapones en los brazos.

### PARA ENGANCHAR Y DESENGANCHAR LA SILLITA

- Antes de proceder a la fase de enganche y desenganche, engrane siempre el freno.
4. Coloque la sillita en el cochecito como se indica en la figura y presione con ambas manos hasta que se inserte. El asiento se puede montar mirando hacia la mamá o hacia adelante.
  5. Para desenganchar la sillita tire en el sentido de la flecha A la palanca del Ganciomatic, y contemporáneamente apretar y tire hacia arriba la sillita B.

### REGULACIÓN RESPALDO

6. El respaldo del asiento es reclinable, con cuatro posiciones. Para levantarlo o bajarlo, levantar el asa, y al mismo tiempo bloquearlo en la posición deseada.

### REGULACIÓN APOYAPIES

7. A: El apoyapies se puede regular en dos posiciones: alta, para estirar al niño y baja, cuando está sentado. Para regularla actuar como muestra la figura. B: Es posible levantar solamente la plataforma para apoyar las piernas, dejando el apoyapiés bajado.

### CINTURÓN DE SEGURIDAD

8. A: Asegurarse que los tirantes estén correctamente introducidos, empujando tal y como muestra la figura. B: Enganchar el cinturón actuando como muestra la figura.
9. Para desenganchar el cinturón, pulsar en los lados de la hebilla y al mismo tiempo tirar hacia fuera, el cinturón.
10. El nuevo cinturón de seguridad desde hoy es más fácil de poner gracias al sistema "quita y pon". De hecho, antes de enganchar el cinturón, fije la hebilla pequeña al respaldo introduciendo la lengüeta en la presilla como indica la figura; luego, cuando haya enganchado el cinturón al niño tiene que soltarla del respaldo para dejar que el niño tenga más movilidad. La hebilla pequeña tiene que quedar debajo de los hombros del niño. libre para moverse.

### FRONTAL EXTRAÍBLE

Cuando vuestros niños son más mayores, se puede extraer el frontal.

11. Quitar los tapones de los brazos, tirando desde abajo con la mano y extraer el frontal.
12. Introducirlos los dos casquillos rectangulares en los brazos, dejando el lado cerrado hacia el exterior; completar la operación volviendo a

introducir los tapones en los brazos.

#### SISTEMA BABY SAFE

13. La silla de paseo lleva un sistema de seguridad que impide que el niño se escurra y salga por la parte delantera de la silla cuando está tumbado. Para montar dicho sistema quitar la barra frontal y sacar la red que hay debajo del saco como indica la figura.
14. A: Meter la barra frontal en la redcilla Salva Niño;  
B: Volver a acoplar la barra frontal como indica la figura

#### CAPOTA

15. Para aplicar la capota meter los acoples en los reposabrazos de la silla y abrochar por detrás del respaldo.
16. Solo para capota Seat Unit Duette y Triplette: abrochar las aletas inferiores de la capota por dentro de la silla como indica la figura y bajar los compases para tensar la capota.
17. Solo para capota Seat Unit Duette y Triplette: la capota lleva cremallera. Abriendo la cremallera, la capota se transforma en toldo.
  - Para quitar la capota, presionar el botón rojo que hay en el reposabrazos y al mismo tiempo tirar hacia arriba del acople de la capota.

#### CUBREPIES

18. Una vez que está enganchada la capota se puede aplicar el cubrepies, ponerlo en la silla y abrocharlo a la capota. El cubrepies lleva unos botones para utilizar con el peldaño reposapiés bajado.

#### DESENFUNDABLE

19. Para desenfundar la silla, desenganchar la funda por los reposabrazos desenganchando los cuatro acoples y levantando las aletas laterales de las piezas metálicas como indica la figura.
20. Desenganchar los botones lateralmente hacia abajo como indica la figura. Sacar la tira entrepiernas por debajo del asiento.
21. Sacar la aleta de la funda por debajo del respaldo como indica la figura. Quitar la funda por arriba, pasándola por la tira entrepiernas.

### **línea de accesorios**

22. Plástico de lluvia Cover All: Plástico de lluvia integral de PVC transparente.
23. Bolso con cambiador: Bolso con colchoneta para cambiar al bebé, que se puede enganchar al cochecito.

### **limpieza & mantenimiento**

- Su producto necesita un mínimo mantenimiento. Las operaciones de limpieza y mantenimiento tiene que ser efectuadas sólo por adultos.
- Se aconseja mantener limpias las partes en movimiento y si hiciera falta, lubricarlas con

aceite ligero.

- Limpiar periódicamente las partes de plástico con un paño húmedo, no usar disolventes ni otros productos parecidos.
- Cepillar las partes de tejido para quitar el polvo.
- Proteger el producto contra los agentes atmosféricos, agua, lluvia o nieve; la exposición continua y prolongada al sol puede causar cambios de color en muchos materiales.
- Conservar el producto en un sitio seco.
- Para lavar los revestimientos, seguir las indicaciones siguientes.



### **servicio de asistencia**

En caso de daños o pérdidas fortuitos, utilizar sólo respuestos originales Peg-Pérego. Para eventuales reparaciones, cambios e informaciones sobre los productos, así como para la venta de repuestos originales y accesorios, contactar el Servicio de Asistencia Peg-Pérego:

USA:  
tel.: 800.671.1701  
fax: 260.471.6332  
Call us toll free: 1.800.671.1701  
[www.pegperego.com](http://www.pegperego.com)

Peg-Pérego podrá modificar en cualquier momento, por razones técnicas o comerciales, los productos que se describen en esta publicación.

**Merci d'avoir choisi un produit Peg-Pérego.**

## **⚠ ATTENTION**

- **IMPORTANT: LIRE CES INSTRUCTIONS AVEC ATTENTION ET LES CONSERVER POUR TOUTE RÉFÉRENCE FUTURE. LA SÉCURITÉ DE VOTRE ENFANT POURRAIT ÊTRE MENACÉE SI CES INSTRUCTIONS NE SONT PAS RESPECTÉES.**
- CE PRODUIT A ÉTÉ CONÇU POUR DES ENFANTS DONT LE POIDS N'EXCÈDE PAS 20 KG (45 LIVRES) ET LA TAILLE NE DÉPASSE PAS 110 CM (43 POUÇES). LE PANIER A ÉTÉ CONÇU POUR SUPPORTER DES CHARGES MAXIMALES DE 5 KG (11 LIVRES). LE PORTE-BOISSONS ÉVENTUELLEMENT FOURNI AVEC LE PRODUIT A ÉTÉ CONÇU POUR SUPPORTER DES CHARGES INDICÉES SUR LE PORTE-BOISSONS LUI-MÊME. LES POCHETTES OU SACS FOURNIS AVEC CE PRODUIT ONT ÉTÉ CONÇUS POUR SUPPORTER DES CHARGES MAXIMALES DE 0,2 KG (0,44 LIVRES).
- LE DÉFAUT D'OBSERVATION DES SPÉCIFICATIONS DU FABRICANT OU L'EMPLOI D'ACCESSOIRES NON APPRouvÉS PAR LE FABRICANT PEUT AFFECTER LA STABILITÉ DU PRODUIT.
- POUR ÉVITER DE GRAVES BLESSURES SUITE À LA CHUTE OU AU GLISSEMENT DE L'ENFANT DU PRODUIT, TOUJOURS UTILISER UNE CEINTURE DE SÉCURITÉ À 5 POINTS COMPLÈTE.
- NE JAMAIS LAISSER L'ENFANT SANS SURVEILLANCE.
- L'ENFANT POURRAIT GLISSER DANS LES OUVERTURES DES JAMBRES ET S'ÉTRANGLER. NE JAMAIS UTILISER DANS UNE POSITION INCLINÉE DANS UN LANDAU SI LA FERMETURE DU REPOSE-PIEDS N'EST PAS COMPLÈTEMENT INSTALLÉE/AJUSTÉE.
- TOUJOURS ACTIONNER LES FREINS LORSQUE LE PRODUIT EST À L'ARRÊT.
- POUR ÉVITER DE GRAVES BLESSURES

- LORS DU RÉGLAGE DU PRODUIT, S'ASSURER QUE LES MEMBRES DE L'ENFANT NE SONT PAS EN CONTACT AVEC DES PIÈCES EN MOUVEMENT.
- L'ENSEMBLE DES PROCÉDURES DE MONTAGE ET D'UTILISATION DOIT ÊTRE EFFECTUÉ PAR UN ADULTE
  - NE PAS SOULEVER LA POUSETTE PAR LA BARRE FRONTALE. ELLE N'A PAS ÉTÉ CONÇUE POUR SUPPORTER DES CHARGES.
  - S'ASSURER QUE LA POUSETTE EST CORRECTEMENT OUVERTE EST BLOQUÉE DANS LA POSITION CONVENANT À SON UTILISATION.
  - CONTRÔLER QUE LE SIÈGE ENFANT OU LE LANDAU EST CORRECTEMENT ACCROCHÉ À LA POUSETTE.
  - NE PAS UTILISER CE PRODUIT À PROXIMITÉ DE MARCHES OU D'ESCALIERS; PRÊTER ATTENTION À LA MANIPULATION DU PRODUIT DANS DES ESCALIERS OU DES ESCALATORS.
  - NE PAS UTILISER LE PRODUIT SI DES PIÈCES SONT MANQUANTES OU CASSÉES.
  - NE PAS UTILISER PRÈS DU FEU OU D'UNE FLAMME DIRECTE.
  - REMARQUE: CET ARTICLE REMPLIT LES CONDITIONS REQUISES PAR LA NORME ASTM F833 ET RÉVISIONS RÉCENTES OU SATISFAIT À DES CONDITIONS PLUS SÉVÈRES.

### **notice d'emploi**

#### VERSIONS SIÈGE AUTO

- **Seat Unit PrimoGiro:** siège amovible de la nacelle PrimoNido. Seul le tablier est fourni avec ce siège, la capote étant montée sur ce dernier après avoir fini d'utiliser la nacelle PrimoNido. La capote peut néanmoins être demandée en option.
- **Seat Unit Duetto et Triplette:** siège amovible pour les poussettes doubles Duetto et Triplette. Ce siège est fourni avec un tablier et une capote à fermeture Eclair, qui se transforme en petit toit.

#### ASSEMBLAGE DU SIÈGE

1. Basculer le repose-pied et relever le dossier dans la position souhaitée, en agissant sur la poignée dans la partie postérieure du dossier, comme le montre la figure.
2. Pour monter la barre frontale, appuyer par-

dessous pour retirer les couvercles des appuis-bras. Extraire les douilles rectangulaires des appuis-bras.

3. Insérer la barre dans les appuis-bras et achever le montage en réinsérant les couvercles.

#### FIXATION ET DECROCHAGE DU SIEGE

Avant de procéder aux phases de fixation et décrochage du siège, s'assurer toujours que le frein est actionné.

4. Pour fixer le siège au châssis, le placer comme dans la figure et appuyer avec les deux mains jusqu'au déclic. Le siège est réversible, soit il peut être monté face à la maman ou à la route.
5. Pour décrocher le siège, tirer le levier Ganciomatic dans le sens de la flèche A, appuyer et tirer comme le montre la flèche B.

#### REGLAGE DU DOSSIER

6. Le dossier du siège peut être réglé sur quatre positions. Pour le relever ou le baisser, tirer la poignée et bloquer le dossier dans la position souhaitée.

#### REGLAGE REPOSE-PIED

7. A: Le repose-pied peut être réglé sur deux positions: lorsqu'il est dans la position haute le bébé est allongé, autrement il est assis. Pour régler la position du repose-pied, agir comme dans la figure. B: Le repose-pied peut être utilisé seulement comme le montre la figure, avec le marchepied baissé.

#### CEINTURES DE SECURITE

8. A: Assurez-vous que la bretelle soit correctement insérée en vérifiant comme indiqué sur le schéma correspondant. B: Accrochez la ceinture comme indiqué sur le schéma.
9. Pour détacher la ceinture, appuyez de chaque côté de la boucle et tirez pour que les deux parties se désolidarisent.
10. Grâce à son système de fixation particulier, la nouvelle ceinture de sécurité est désormais plus pratique à attacher. En effet, avant d'attacher la ceinture, fixer la boucle au dossier en insérant la languette dans le passant prévu à cet effet, comme indiqué sur la figure. Après avoir attaché la ceinture, la détacher du dossier pour permettre au bébé de bouger en toute liberté. La boucle doit rester sous les épaules du bébé.

#### BARRE FRONTALE AMOVIBLE

Quand votre bébé grandisse, il est possible d'enlever la barre de protection.

11. Retirer les couvercles des appuis-bras en poussant par-dessous et tirer la barre frontale vers l'extérieur.
12. Insérer les deux douilles rectangulaires dans les appuis-bras, en s'assurant que le côté plein est tourné vers l'extérieur; achever le montage en réinsérant les couvercles dans les appuis-bras.

#### DISPOSITIF DE SECURITE ENFANT

13. La poussette comprend un système de sécurité qui empêche l'enfant de glisser et de sortir par l'avant de la poussette lorsqu'il est allongé. Pour installer le système, retirer la barre frontale et extraire le filet de dessous le siège, comme indiqué sur la figure.
14. A : enfiler la barre frontale dans le filet Salva Bimbo;  
B : réinstaller la barre frontale, comme indiqué sur la figure.

#### CAPOTE

15. Pour appliquer la capote, insérer les fixations dans les accoudoirs du siège et la boutonner à l'arrière du dossier.
16. Uniquement pour la capote Seat Unit Duetto et Triplette: boutonner les ailettes inférieures de la capote à l'intérieur du siège, comme indiqué sur la figure, et abaisser les compas pour tendre la capote.
17. Uniquement pour la capote Seat Unit Duetto et Triplette: la capote est dotée d'une fermeture Eclair. En ouvrant la fermeture Eclair, la capote se transforme en petit toit.
  - Pour enlever la capote, appuyer sur le bouton rouge situé sur l'accoudoir et, simultanément, tirer vers le haut la fixation de la capote.

#### TABLIER

18. Une fois la capote montée, il est possible d'installer le tablier. Le positionner sur le siège et le boutonner à la capote. Le tablier est doté de boutons pour une utilisation avec la pédale abaissée.

#### POUR RETIRER LA HOUSSE

19. Pour retirer la housse du siège, la détacher des accoudoirs en décrochant les quatre fixations, puis soulever les ailettes latérales de la structure métallique, comme sur la figure.
20. Détacher les boutons sur les côtés, en bas, comme indiqué sur la figure. Retirer la sangle d'entrejambes par le dessous de l'assise.
21. Retirer l'ailette de la housse par le dessous de la housse, comme sur la figure. Tirer la housse par le haut, en la faisant passer à travers la ceinture.

### **ligne accessoires**

22. Bâche intégrale «Cover All»: bâche intégrale en PVC transparent.
23. Sac à langer: sac avec matelas pour changer le bébé; il peut être accroché à la poussette.

### **nettoyage et entretien**

- Votre produit nécessite un minimum d'entretien. Les opérations de nettoyage et d'entretien doivent être effectuées uniquement par des adultes.
- Il est recommandé de maintenir toutes les parties mobiles propres et, au besoin, de les lubrifier avec une huile légère.

- Nettoyer régulièrement les parties en plastique avec un chiffon humide, ne pas utiliser de solvants ou d'autres produits du même type.
- Brosser les parties en tissu pour les dépoussiérer.
- Protéger le produit contre les agents atmosphériques, l'eau, la pluie ou la neige ; l'exposition continue et prolongée au soleil pourrait altérer les couleurs de nombreux matériaux.
- Conserver le produit dans un endroit sec.
- Pour le lavage du sac, suivre les instructions ci-après.



## service d'assistance

En cas de perte de pièces ou de rupture de l'une d'elles, utiliser exclusivement des pièces de rechange originales Peg-Pérego. Pour d'éventuelles réparations, remplacements, demandes d'informations relatives aux produits ou à la vente de pièces de rechange originales et d'accessoires, contacter le service d'assistance Peg-Pérego:

CANADA:

tel.: 905.839.3371

fax: 905.839.9542

Call us toll free: 1.800.661.5050

[www.pegperego.com](http://www.pegperego.com)

Peg-Pérego se réserve le droit d'apporter à tout moment des modifications aux modèles décrits dans le présent ouvrage, pour des raisons de nature technique ou commerciale.



**PEG PEREGO S.p.A.**

VIA DE GASPERI 50 20043 ARCORE MI ITALIA  
tel. 0039 039 60881 fax 0039 039 615869/616454

**Servizio Post Vendita - After Sale:**

tel. 0039 039 6088213 fax: 0039 039 3309992



**PEG PEREGO U.S.A. Inc.**

3625 INDEPENDENCE DRIVE FORT WAYNE INDIANA 46808

phone 260 482 8191 fax 260 484 2940

**Call us toll free:** 1 800 671 1701

**PEG PEREGO CANADA Inc.**

585 GRANITE COURT PICKERING ONTARIO CANADA L1W3K1

phone 905 839 3371 fax 905 839 9542

**Call us toll free:** 1 800 661 5050

[www.pegperego.com](http://www.pegperego.com)

seat unit

**⚠ WARNING**

AVOID SERIOUS INJURY FROM FALLING OR SLIDING OUT.  
ALWAYS USE COMPLETE 5 POINT SEAT BELT.



MARTIRELLI  
is produced by  
PEG PEREGO

**FINA0701101**  
**30/07/07**