

## U.S.A./CANADA

EN Instructions for use

ES Instrucciones de uso

FR Notice d'emploi



### AGGIUNGERE:

frase aggancio car seat

- aggiungere la terza asola

skate system

1

A

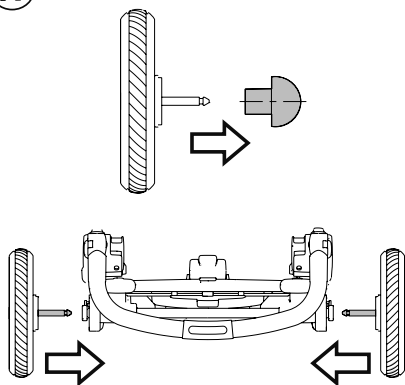

B

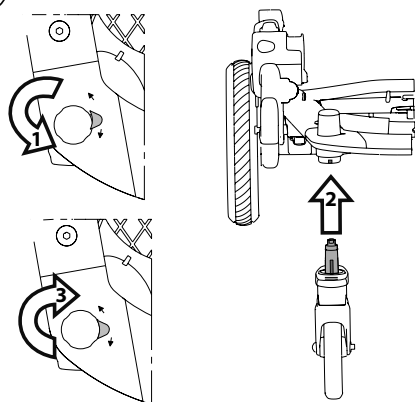

2

A

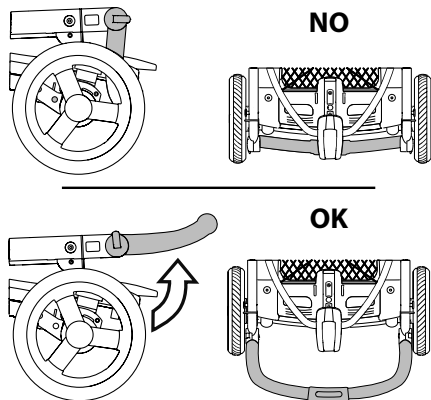

B

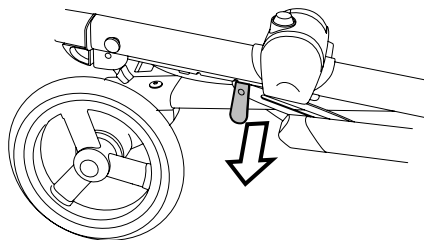

3

A

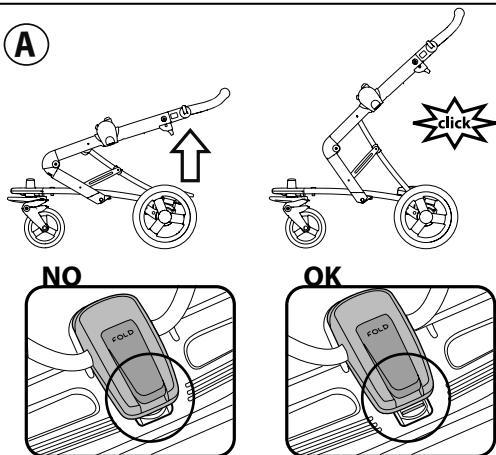

B

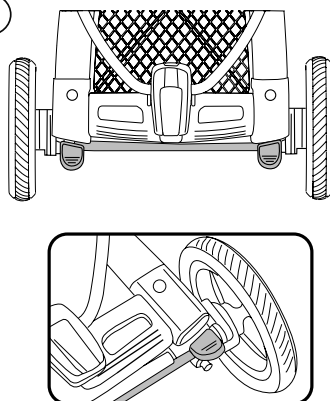

4

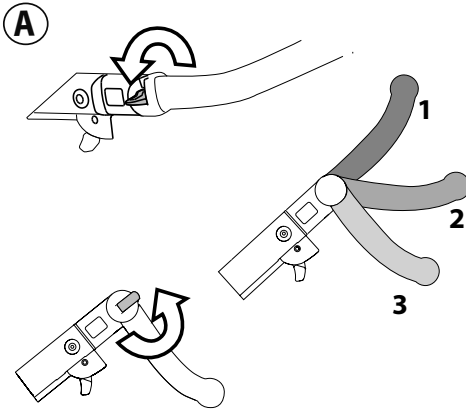

**B**

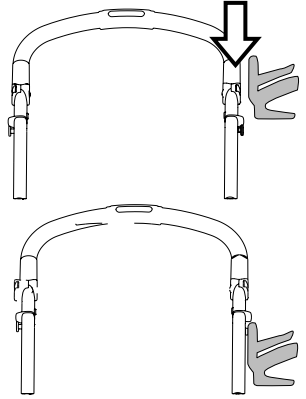

5

**A**

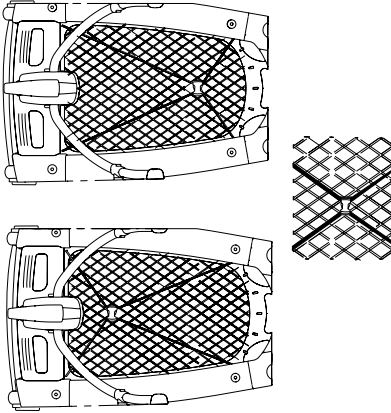

**B**

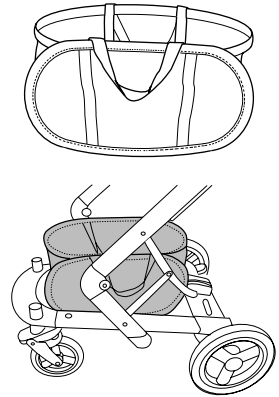

6

**A**

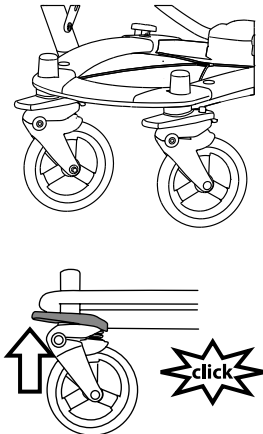

**B**

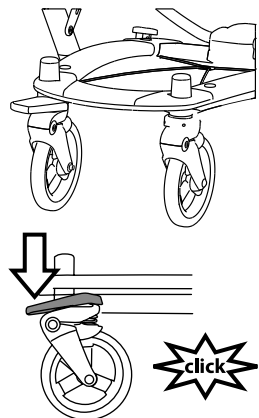

7

A

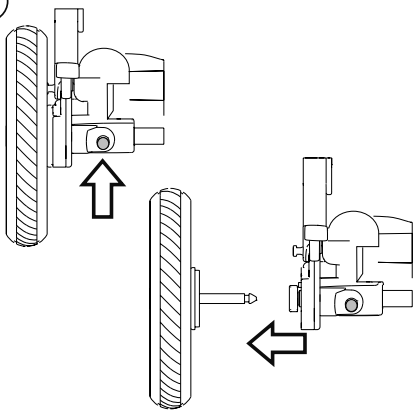

B

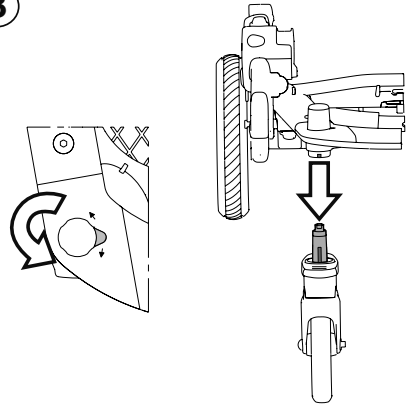

8

A

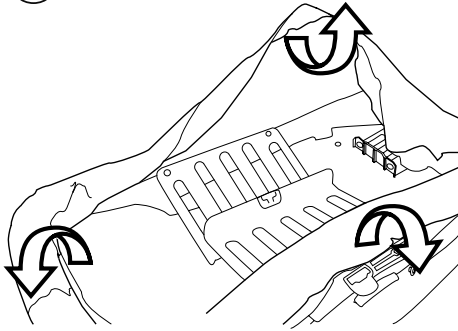

B

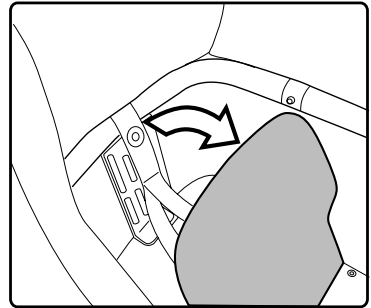

9

C

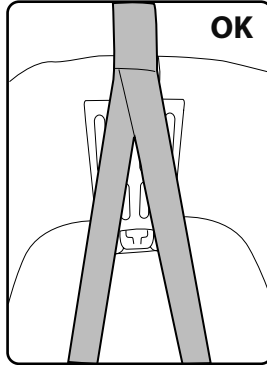
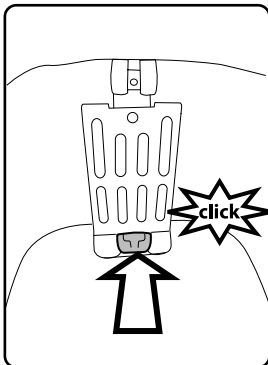

D

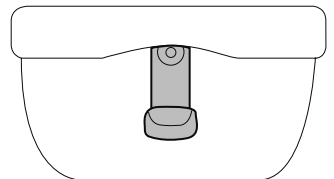

10

A

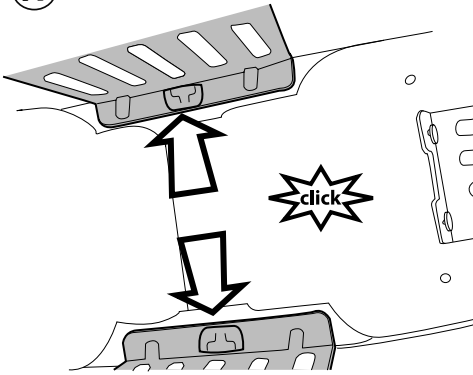

B

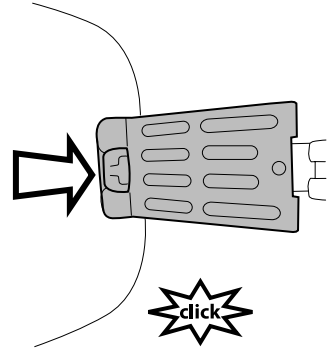

11

A

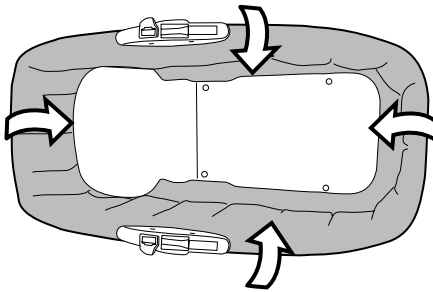

B

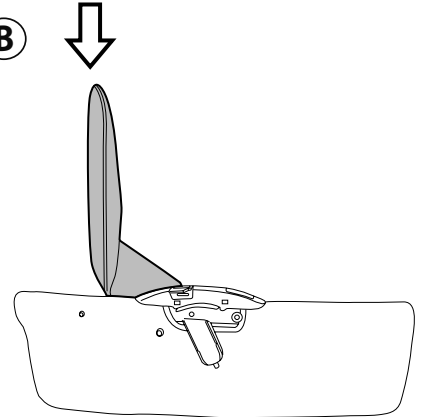

12

A

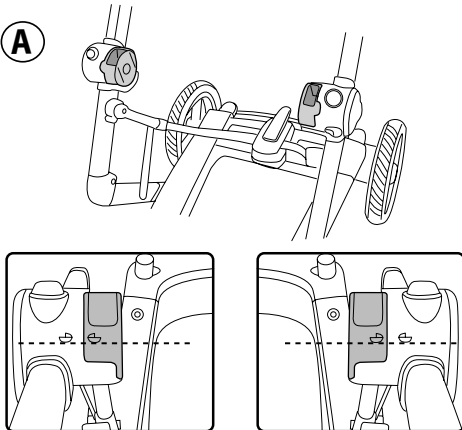

B

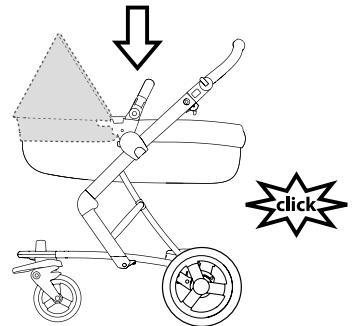

13

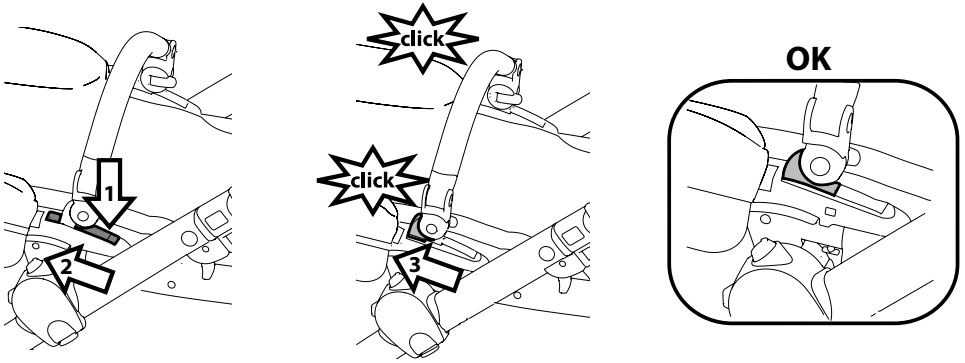

14

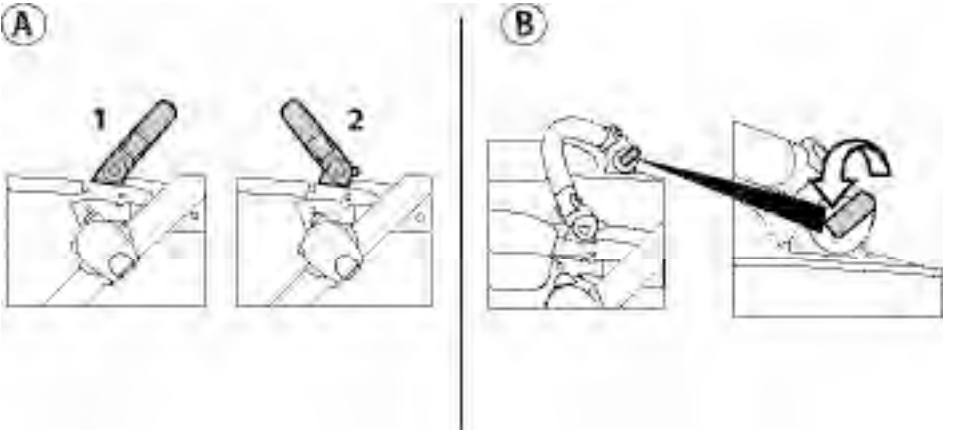

15

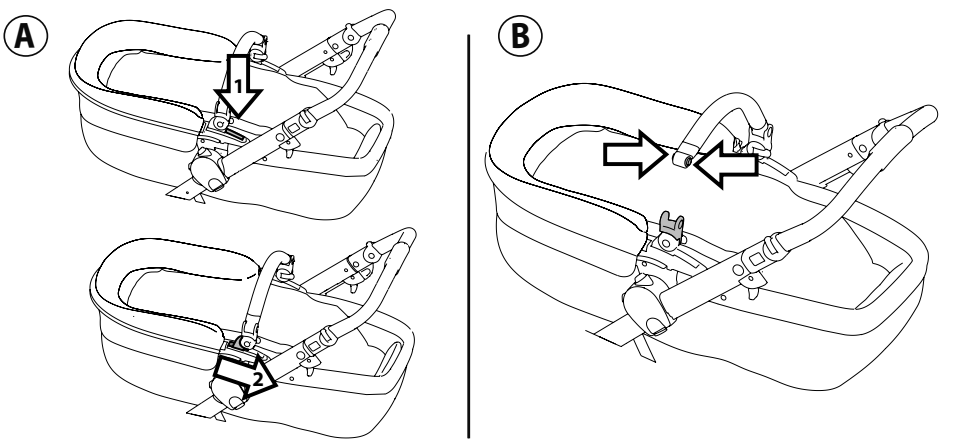

16

A

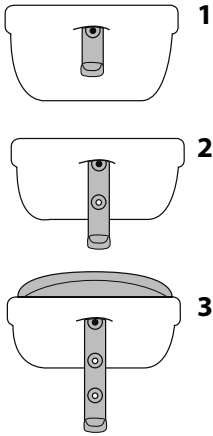

B

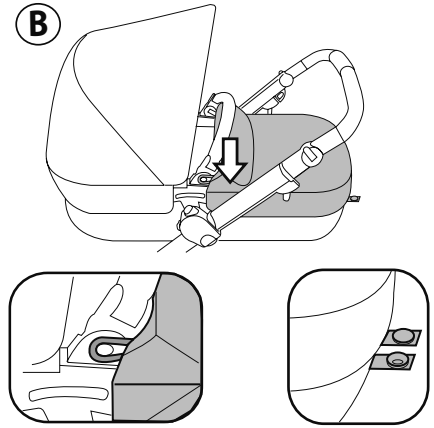

17

A

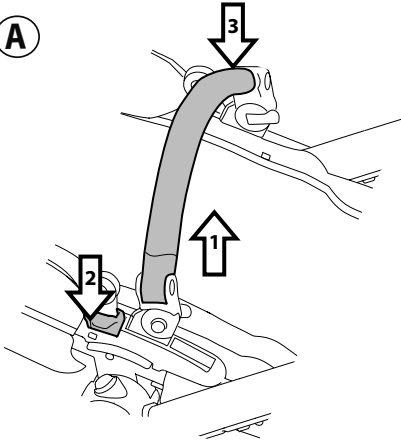

B

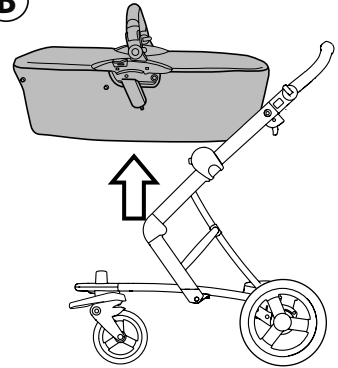

18

A

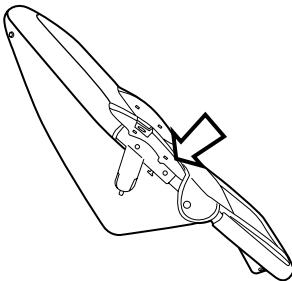

B

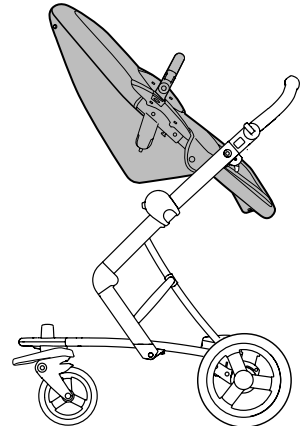

19

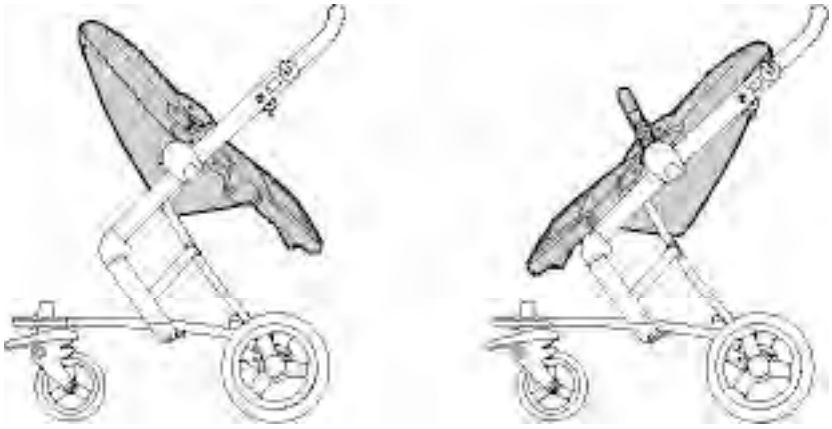

20

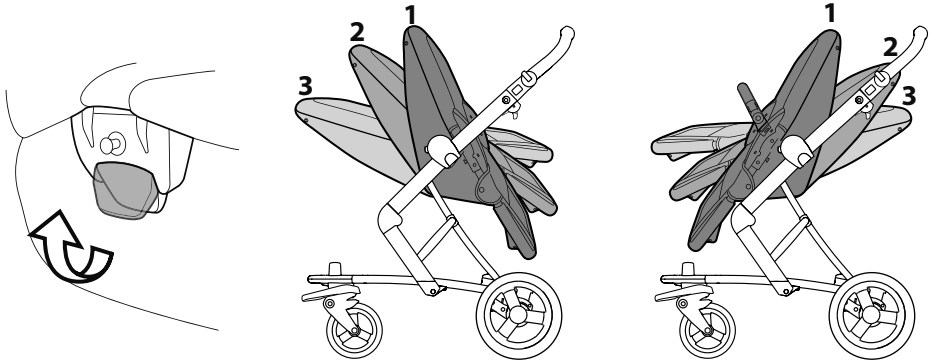

21

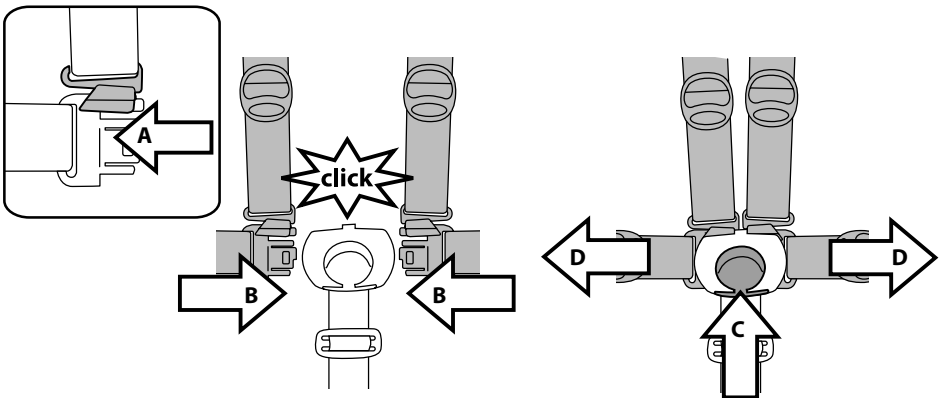



22

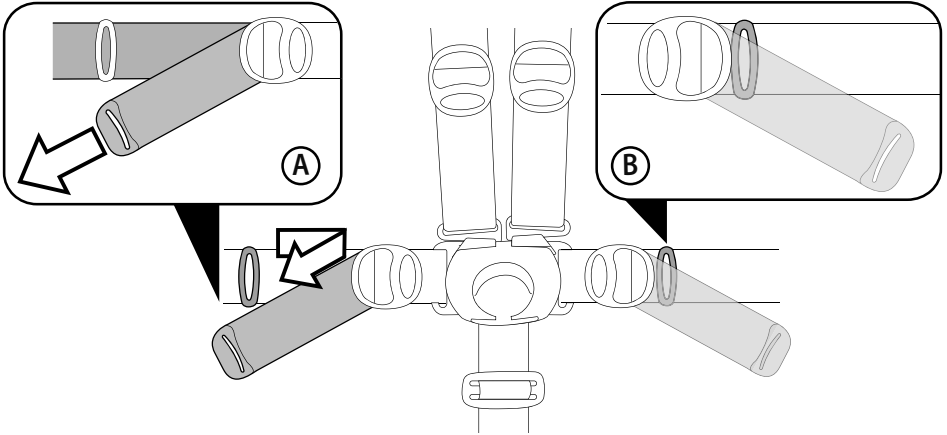

23

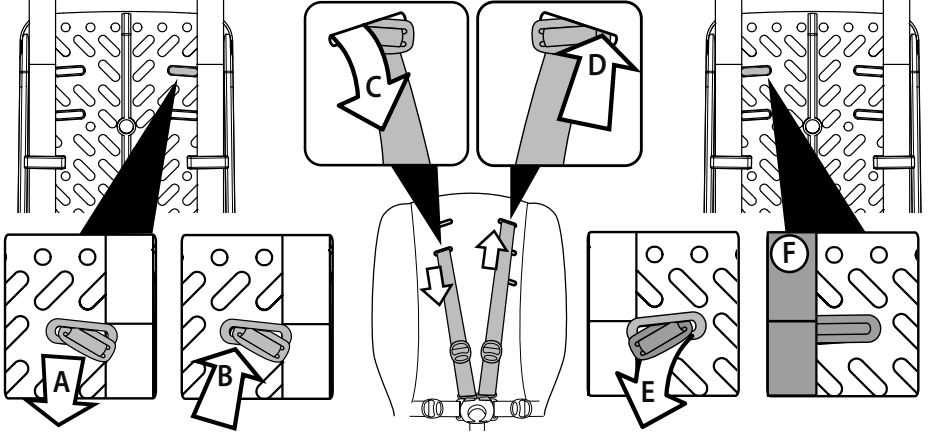

24

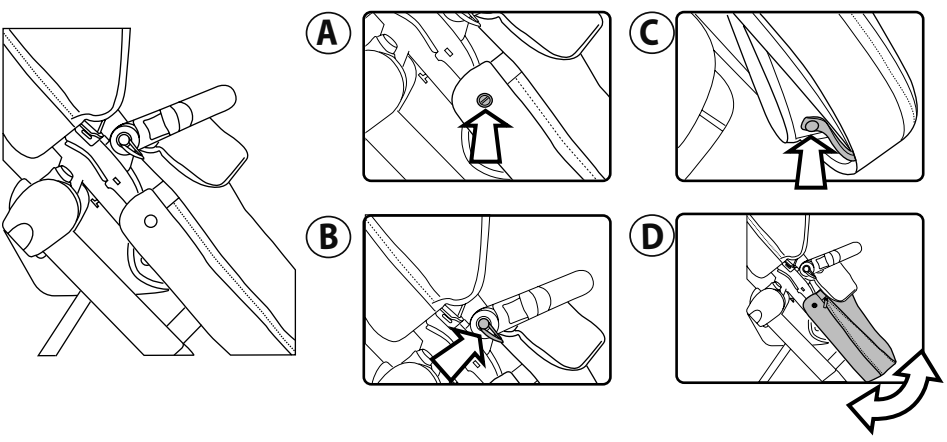

25

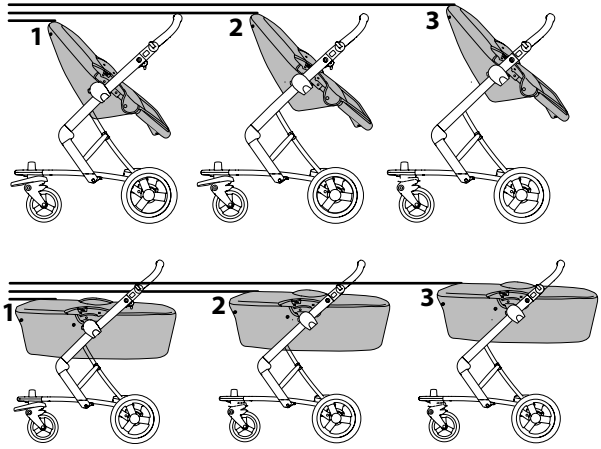
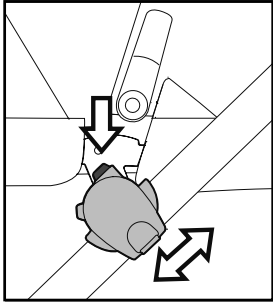

26

A

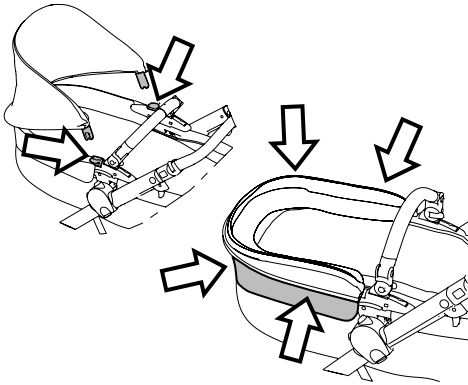

B

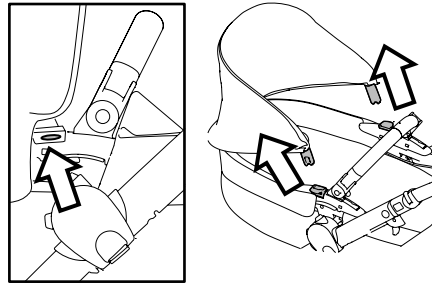

27

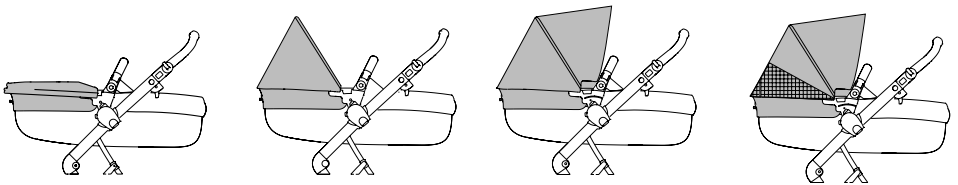

28

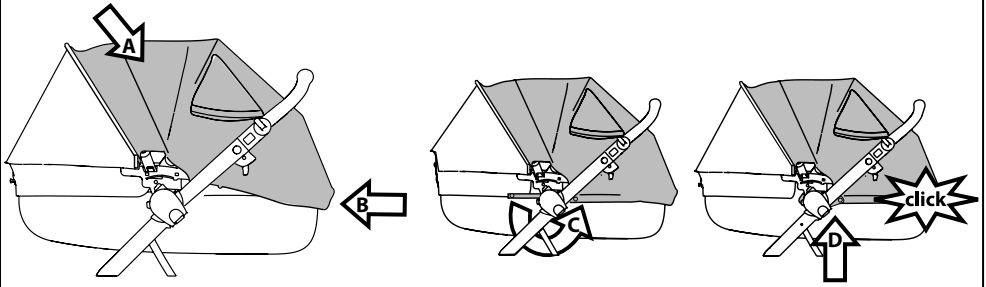

29

A

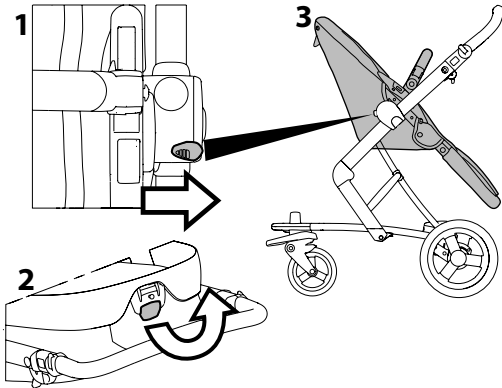

B

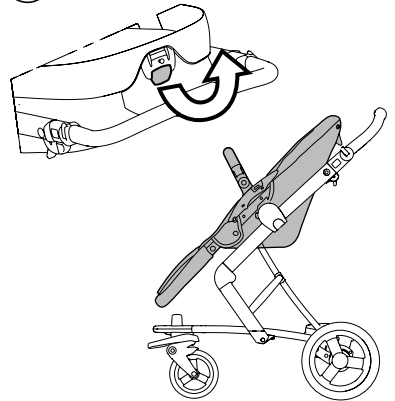

30

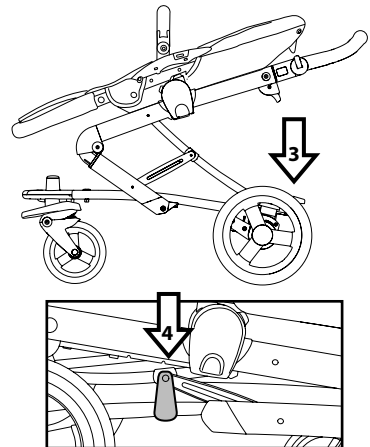
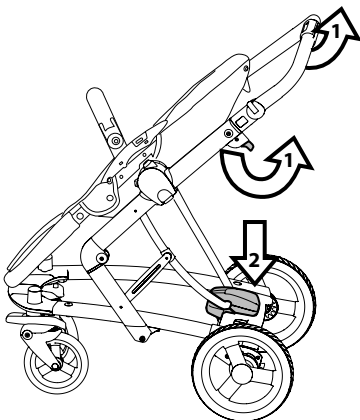

31

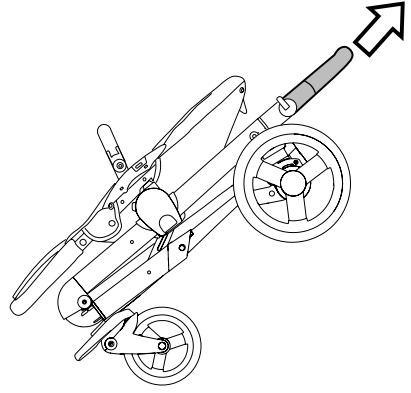
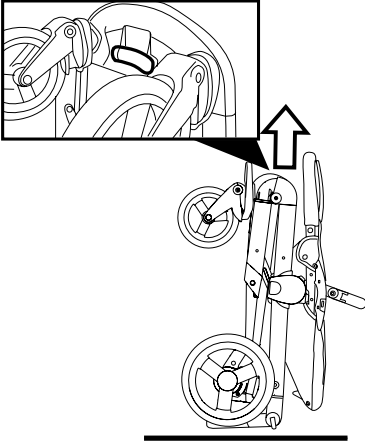

32

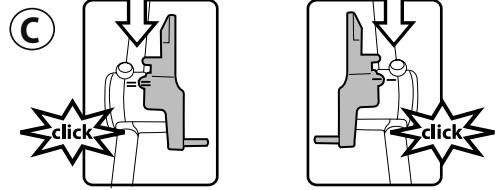
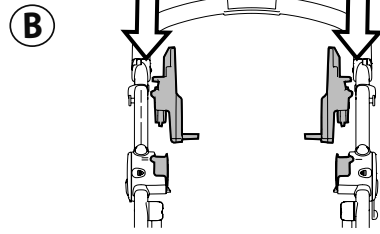
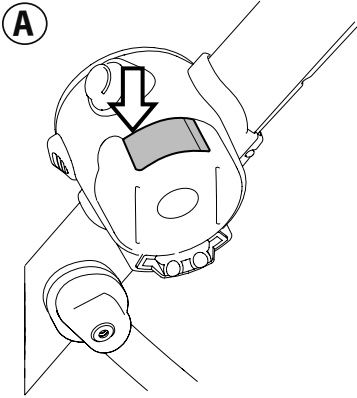

33

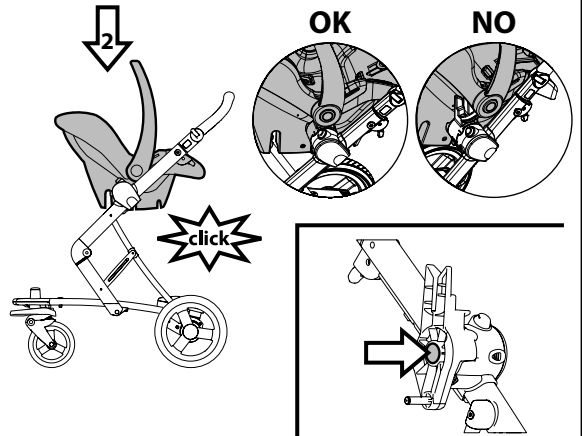
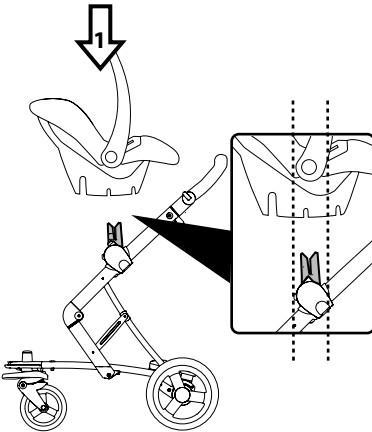

34

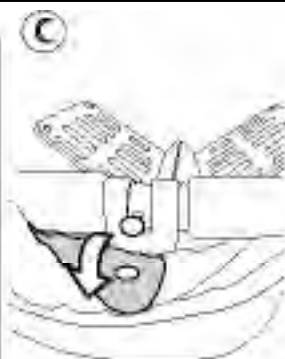
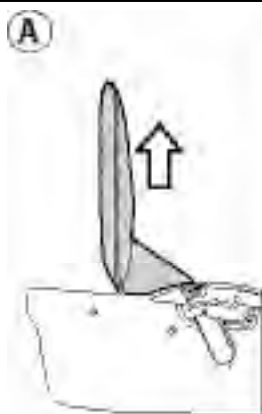

35

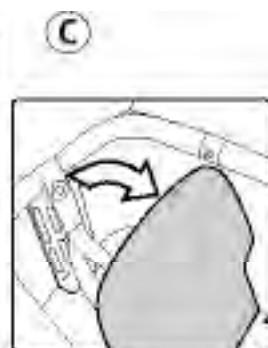
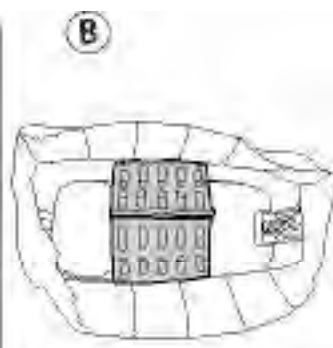
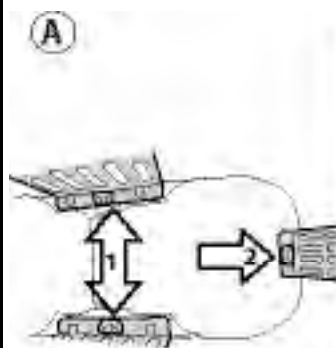

36

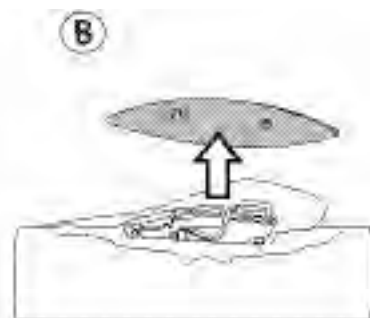

37

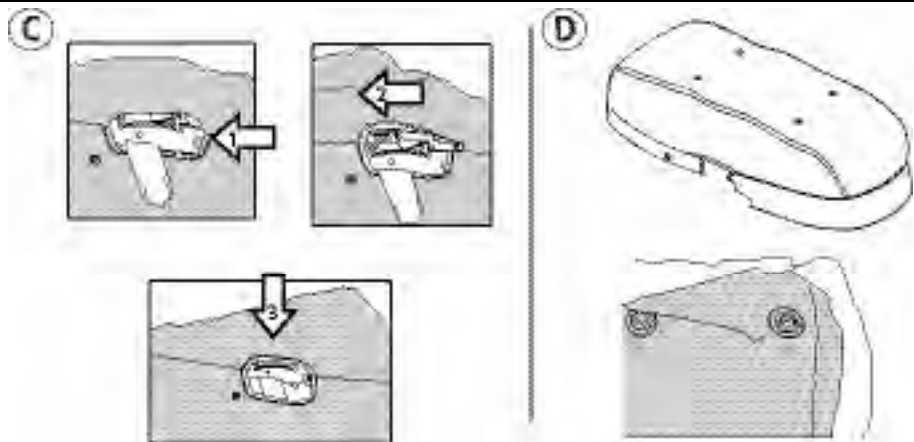

38

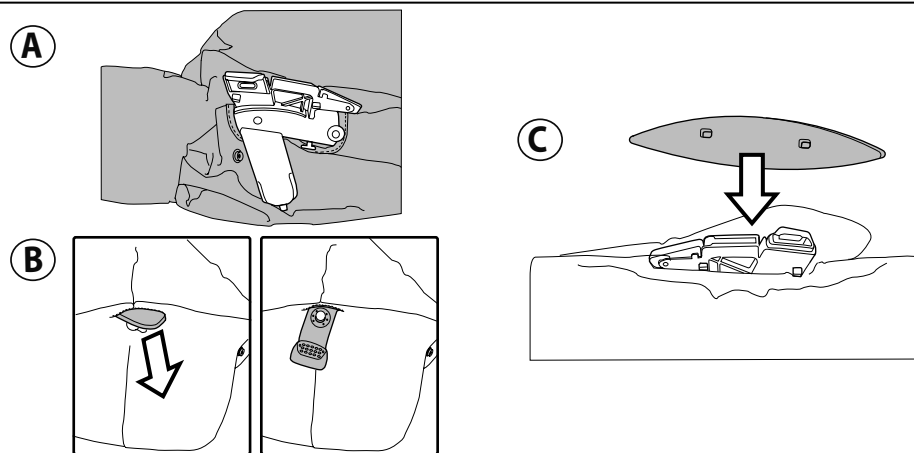

39

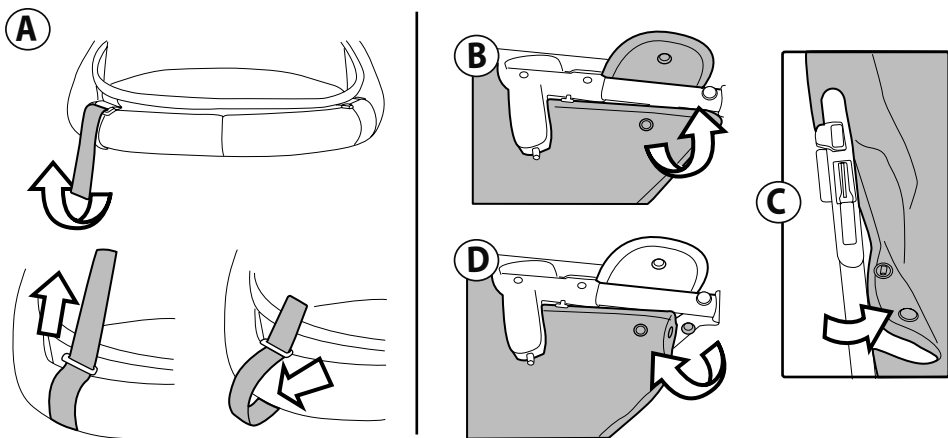

40

A

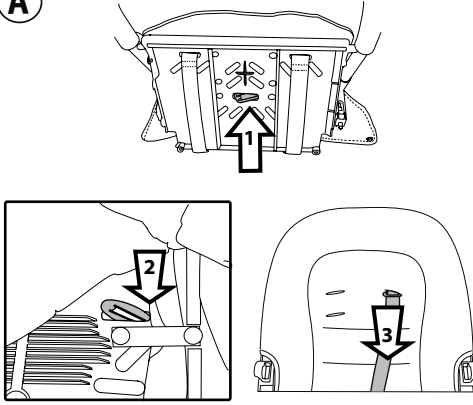

B

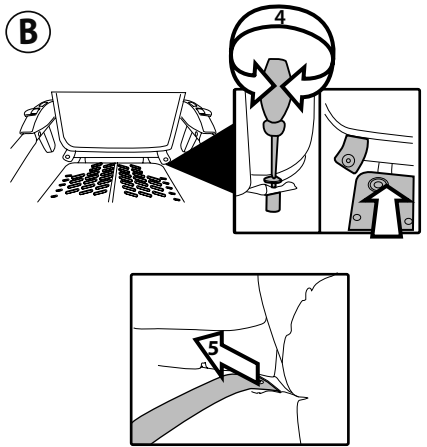

41

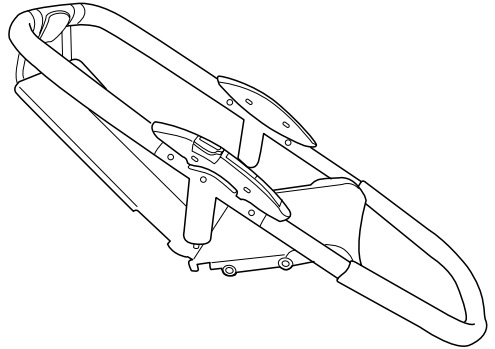
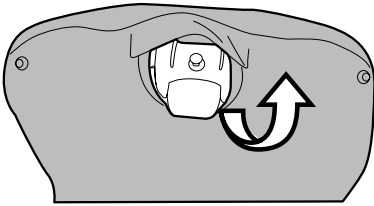

42

A

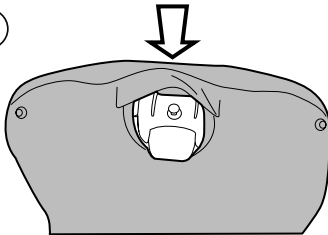

B

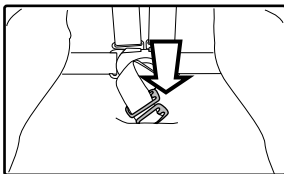

C

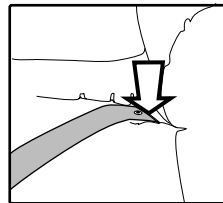

D

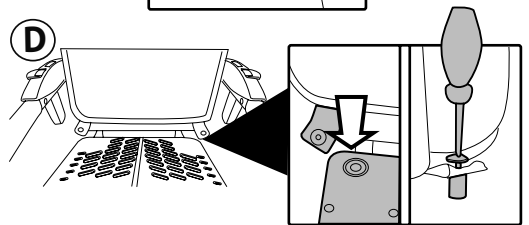

43

A

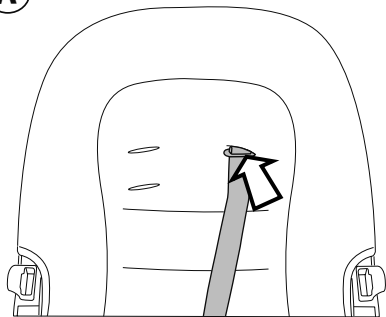

B

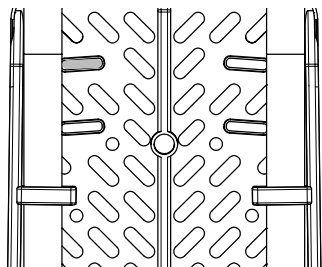

44

A

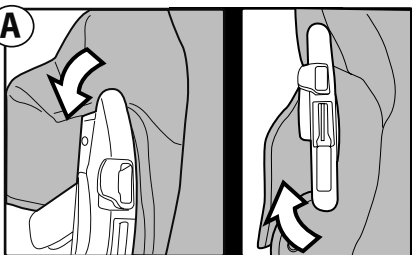

B

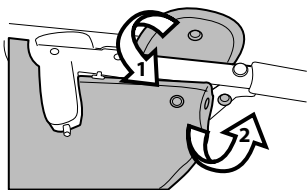

C

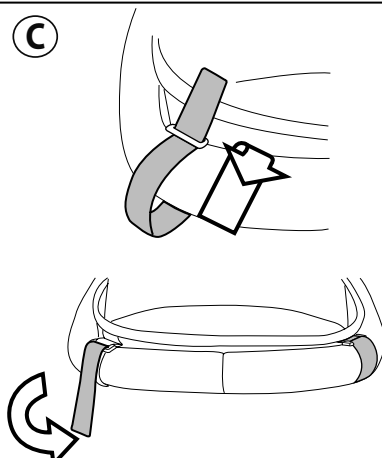

45

A



B

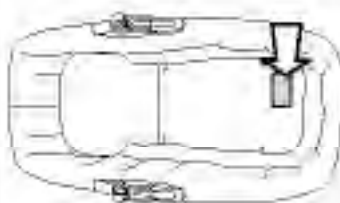

C





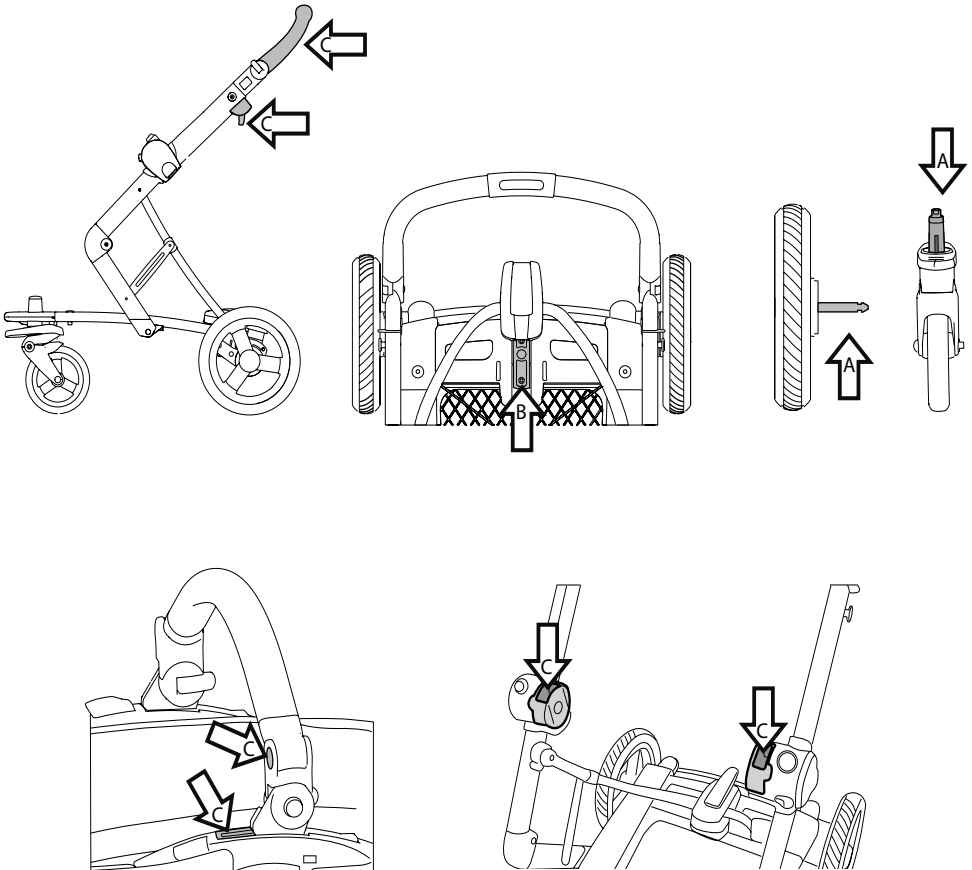
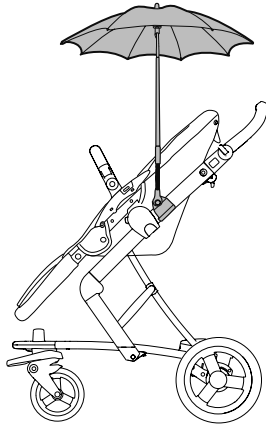

# System Skate

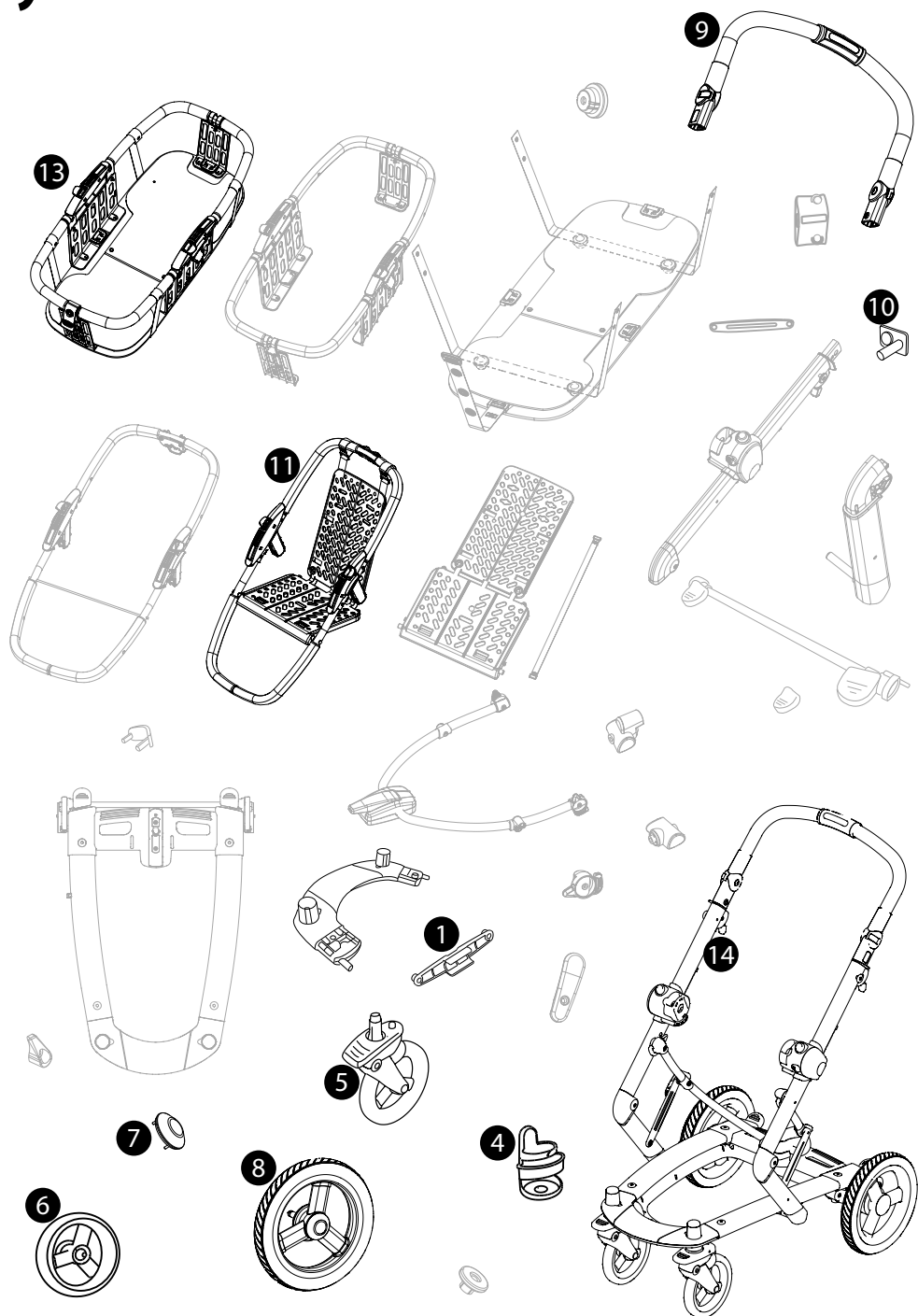

# System Skate

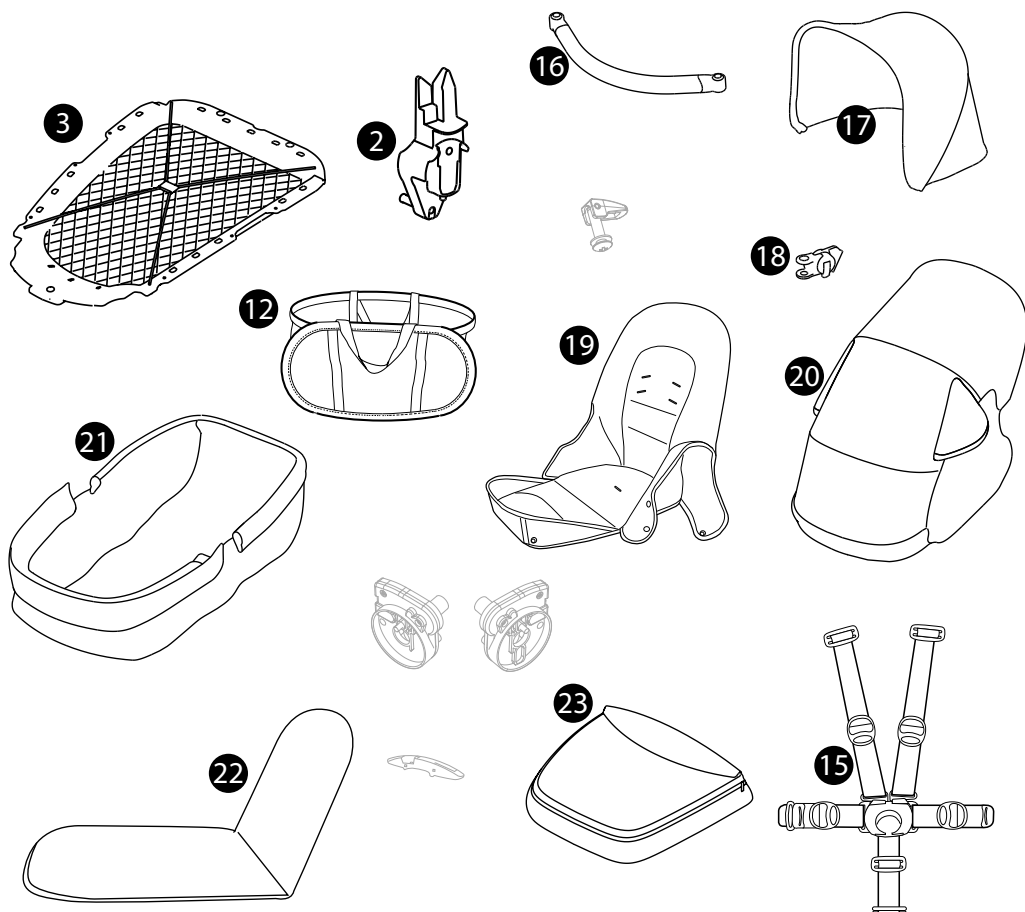

1) SPST6294N  
 2dx) SAPI6332DNGR  
 2sx) SAPI6332SNGR  
 3) SAPI6435N  
 4) SAPI6468NGR  
 5) SAPI6255KGRN  
 6) SAPI6248L65N  
 7) SPST6232N  
 8) SAPI6232KGRN

9) ARPI0538NGRPEG  
 10) SPST6272N  
 11) ITSSKS00NGRL31  
 12) ERSHSK00-RE01  
 13) ITNSKS00NGRL31  
 14) ITCSSKSNANL65  
 15) MUCI5P22N  
 16) ARPI0452NGR  
 17) BCASKS.

18dx) ARPI0495DNGR  
 18sx) ARPI0495SNGR  
 19) BSASKS.  
 20) EAPPSK00--PLTR  
 21) BNASKN.  
 22) BIESKN.  
 23) BCOSKS.

EN• Spare parts available in different colours to be specified when ordering.

ES• Repuestos disponibles en otros colores que se especificarán en el pedido.

FR• Pièces de rechange disponibles en plusieurs couleurs à spécifier dans la demande.

# EN\_English

Thank you for choosing a Peg-Pérego product.

## **WARNING**

### **• CAREFULLY READ INSTRUCTIONS AND KEEP FOR FUTURE USE. THE CHILD'S SAFETY COULD BE PUT AT RISK IF THE INSTRUCTIONS ARE NOT FOLLOWED.**

- THIS PRODUCT IS DESIGNED FOR A CHILD WHOSE MAXIMUM WEIGHT IS 45 POUNDS (20 KG) AND WHOSE MAXIMUM HEIGHT IS 43 INCHES (110 CM). THIS SHOPPER BASKET IS DESIGNED TO CARRY A MAXIMUM WEIGHT OF 11 POUNDS (5 KG). ANY CUPHOLDER EVENTUALLY PROVIDED WITH THIS UNIT IS DESIGNED TO CARRY A MAXIMUM WEIGHT SPECIFIED ON THE CUPHOLDER ITSELF. ANY POUCH OR POCKET PROVIDED WITH THIS UNIT IS DESIGNED TO CARRY A MAXIMUM WEIGHT OF 0.44 POUNDS (0.2 KG).
- FAILURE TO FOLLOW MANUFACTURER'S SPECIFICATIONS OR USE OF ACCESSORIES OTHER THAN THOSE APPROVED BY THE MANUFACTURER MAY CAUSE THE UNIT TO BECOME UNSTABLE.
- AVOID SERIOUS INJURY FROM FALLING OR SLIDING OUT. ALWAYS USE COMPLETE 5 POINT SEAT BELT.
- NEVER LEAVE YOUR CHILD UNATTENDED.
- ALWAYS USE ALL THE BRAKES WHEN EVER PARKED.
- TO AVOID SERIOUS INJURY, WHEN MAKING ADJUSTMENTS ENSURE THE CHILD'S BODY IS CLEAR OF ALL MOVING PARTS.
- ALL OPERATING AND ASSEMBLY PROCEDURES SHOULD BE PERFORMED BY AN ADULT.
- DO NOT LIFT THE STROLLER BY GRIPPING THE FRONT BAR. THE FRONT BAR IS NOT DESIGNED TO WITH STAND

### LOADS.

- ENSURE THAT THE STROLLER IS OPENED CORRECTLY AND LOCKED IN POSITION OF USE.
- CHECK TO MAKE SURE THAT THE CAR SEAT OR THE BABY CARRIAGE IS CORRECTLY FASTENED TO THE STROLLER (WHERE APPLICABLE).
- DO NOT DRIVE THIS PRODUCT AROUND STAIRS OR STEPS; CARE MUST BE TAKEN IF UNIT IS USED ON STAIRS OR ESCALATORS.
- DO NOT USE THE PRODUCT IF IT HAS BROKEN OR MISSING PARTS.
- DO NOT USE NEAR FIRE OR EXPOSED FLAME.
- FAILURE TO FOLLOW THESE WARNINGS AND INSTRUCTIONS COULD RESULT IN SERIOUS INJURY OR DEATH.
- FALL HAZARD: DO NOT USE THIS BASSINET WHEN THE INFANT BEGINS TO PUSH UP ON HANDS OR KNEES OR HAS REACHED 20 LBS.
- SUFFOCATION HAZARD: NEVER ADD MATTRESS, PILLOW OR EXTRA PADDING. ALWAYS USE ONLY THE PAD PROVIDED BY PEG-PEREGO.
- TO REDUCE THE RISK OF SIDS, PLACE THE INFANT ON HIS BACK TO SLEEP.
- IF A SHEET IS USED, CHECK THAT DIMENSIONS FIT THE DIMENSIONS OF THIS BASSINET.
- USE OF STAND: THIS PRODUCT IS DESIGNED TO BE USED IN CONJUNCTION WITH A STAND. ALWAYS USE ONLY PEGPEREGO SPECIFIC STAND. MAKE SURE THIS BASSINET IS CORRECTLY ATTACHED TO THE STAND BEFORE USE.
- NOTICE: THIS ARTICLE MEETS OR EXCEEDS ALL REQUIREMENTS COVERED IN ASTM F833 e ASTM F 2194 STANDARD AND LATEST REVISIONS.

### **ITEM FEATURES**

- The item is given a serial number.
- Skate comprises: The Skate chassis, the Skate bassinet unit, the Skate seat, a hood, a cover and a front bar to be used with both the Skate bassinet unit and the seat.

## Skate BASSINET UNIT

- It must be attached to the Skate chassis facing the person pushing and in a horizontal position.
- It can be set at 3 different heights.
- It cannot be used in motor vehicles, but it is possible to use it on the Peg Perego Skate stand.

## Skate SEAT

- It can be attached to the Skate chassis facing the person pushing or facing forwards.
- It can be set at 3 different heights and reclining positions.
- It cannot be used without the Skate chassis.

## ITEM COMPONENTS

- Check the contents of the packaging. For any complaints, please contact Customer.
- Skate chassis with basket
- Skate bassinet unit
- Skate seat
- 4 wheels with shock absorbers and ball bearings (2 swivel or locking front wheels – 2 non-swivel rear wheels)
- More capacious basket
- Drink holder
- Front bar
- Hood
- Cover
- Rain canopy
- Set of standard adaptors for a Peg Perego Group 0+ car seat.

## INSTRUCTIONS FOR USE SKATE CHASSIS

1. **FITTING THE WHEELS:** Remove the protective caps from the rear wheels. To fit the rear wheels, push the pins into their housing until you hear them click into place (Fig.a). Before fitting the front wheels, make sure that the indicators on the attachment knobs are red. Insert the wheel pins into their housing, making sure the green lines on the wheels match up with the green lines on the housing. Lastly, turn the attachment knobs until the indicators are green (Fig.b).  
**IMPORTANT: Pull on the wheels to make sure they are correctly attached.**
2. **OPENING:** If it is completely lowered, raise the handle to prevent it impeding the movement of the central closure pedal: open the two levers outwards and move the handle. Move the two levers back into position (Fig.a). To open the Skate chassis, release the closure lever from the right pin of the chassis while slightly lifting the chassis (Fig.b).
3. Hold the Skate chassis still with a foot on the rear ledge and lift the handle until it clicks into place (Fig.a).

Ensure the frame opens correctly by checking that the green line on the rear footrest is visible (see figure). If this is not visible, pull the central handle upwards forcefully.

**CENTRAL BRAKE:** To set the brake on the stroller, lower the levers on the rear wheels with your foot (Fig.b).

To release the brakes, lift the levers.

4. **HANDLE:** It can be set at various heights. To adjust the height of the handle, open the two levers outwards, position the handle at the desired height and close the two levers (Fig.a).
- DRINK HOLDER:** It can be fitted on both sides of the Skate chassis. To fit it, slide the back of the drink holder into the clips on the Skate chassis (Fig.b).
5. **BASKET:** It has adjustable elastic straps for securing items. Before securing the straps, put them in the required position (Fig.a). It is possible to fit, more capacious basket which is provided (Fig.b).
6. **FRONT SWIVEL WHEELS:** To put the front wheels in swivel mode, lift the stopper up (Fig.a). To turn off swivel mode, press the stopper down (Fig.b). Turn the wheels around once to lock them automatically.
7. **REMOVING THE WHEELS:** To remove the rear wheels from the Skate chassis, pull the pin and at the same time pull off the wheels (Fig.a). To remove the front wheels from the Skate chassis, turn the attachment knobs until the indicators are red, then pull off the wheels (Fig.b).

## SKATE BASSINET UNIT

8. **ASSEMBLING THE STRUCTURE:** Lift the internal padding (Fig.a) and the backrest (Fig.b).
9. Attach the tab to the head end of the Skate bassinet unit (Fig c).  
**Caution: the central internal belt must be placed between the tab and the backrest, as in the figure.**  
Put the backrest in the lowest position (Fig.d).
10. Turn and attach the two side tabs (Fig.a) and then the one at the feet end (Fig.b) on the bottom of the inside of the Skate bassinet unit.
11. Fold the padding back inside (Fig.a). Lift the backrest and fit the mattress pad in place (Fig.b).
12. **ATTACHING the Skate bassinet unit to the Skate chassis:** Before attaching the Skate bassinet unit, check that the attachments on the Skate chassis are both in the same position. They are correctly positioned when the graphic symbols on the attachment points are in line with the ones on the Skate chassis (Fig.a).  
To attach the Skate bassinet unit, position its couplings in their housing on the Skate chassis and click them into place (Fig.b).

- IMPORTANT:** Pull the Skate bassinet unit upwards to check that it is correctly attached.
- IMPORTANT:** If the Skate bassinet unit is incorrectly attached, remove it from the Skate chassis and correctly repeat the procedure described above.
- IMPORTANT:** Do not place a child in the Skate bassinet unit before opening the Skate chassis.
- 13•**FRONT BAR/CARRYING HANDLE:** To fit the front bar, put its attachments in their housing while pressing on the safety buttons and pushing upwards until the two clicks confirm it is in place. The front bar can only be attached to the Skate bassinet unit in one direction.
- 14•**The front bar can be set in 2 positions:** a lower position (1) for use as a front bar and a higher position (2) for use as a carrying handle (Fig.a).  
**To carry a child – which is only possible in Skate bassinet unit mode and with a child who weighs less than 9 kg – use it in the higher position (2).**  
 To adjust it, open the two levers inwards, position the front bar in the desired position, and close the two levers (Fig.b).
- 15•**To release it,** press the side buttons on the Skate bassinet unit and pull the attachments of the front bar downwards (Fig.a).  
**The front bar opens and closes** to facilitate the entry and exit of children when they get bigger (Fig.b).  
 To open it, press the two round buttons at the same time and pull the front bar outwards.  
 To close it, do the opposite.
- 16•**BACKREST:** It can be set in 3 positions.  
 To put the backrest in the required position, put the pin in one of the 3 eyelets in the central belt, which can be found on the rear of the backrest (Fig.a).  
**COVER:** Button it down on both sides and attach the elastic loops to the clips on the sides of the front bar (Fig.b).
- 17•**RELEASING** the Skate bassinet unit from the Skate chassis: Put the front bar in the high position (carrying handle position), take hold of it and pull it upwards (1), release the Skate bassinet unit first on one side (2) and then on the other (3), pressing on the release levers.  
**IMPORTANT: Only carry out this procedure with the child in the seat if it is in Skate bassinet unit mode and if the child weighs less than 9 kg.**
- **ATTACHING** the Skate seat to the Skate chassis: To attach the Skate seat, position its couplings in their housing on the Skate chassis and click them into place (Fig.b).  
**IMPORTANT:** Do not place a child in the Skate seat before opening the Skate chassis.
- 19•**REVERSIBILITY:** The Skate seat is reversible; it can be attached to the Skate chassis facing the person pushing or facing forwards.
- 20•**INCLINING** Skate seat: The Skate seat can be inclined at 3 different angles (horizontal, inclined and vertical) both when facing the person pushing and when facing forwards. To incline the Skate seat, raise the handle behind the backrest and position it as required.
- 21•**5-POINT SAFETY HARNESS:** To fasten the harness, push the two waist strap buckles (with the shoulder straps attached as shown by arrow a) into the leg divider strap until they click into position (arrow b). To unfasten it, push the round button in the centre of the buckle upwards (arrow c) and pull the waist straps outwards (arrow d).
- 22•**To tighten** the waist straps, pull from both sides in the direction of the arrow (Fig.a); to loosen them do the opposite. The waist straps can be tightened as far as the safety stop (Fig.b).
- 23•**To adjust** the height of the safety straps, it is necessary to unfasten the buttons from both sides of the Skate fabric covering (paragraph 39 b) and lift off the fabric covering. Pull the buckles towards you (arrow a), then slip them through the slots in the backrest (arrow b). Pull the shoulder straps through the fabric covering (arrow c) and push them through the most suitable slot (arrow d), then position the two buckles behind the backrest (arrow e) below the support straps (fig f).
- 24•**COVER:** Button it down on both sides (Fig. a) and attach the elastic loops to the clips on the sides of the front bar (Fig.b). Attach the elastic loops under the footrest (Fig.c). With the Skate seat, the zipper of the cover can be opened to increase the space available for the child's feet (Fig.d).
- 25•**The HEIGHT** of the Skate bassinet unit and Skate seat is **ADJUSTABLE:** they can be set at 3 different heights.  
 Simultaneously press the two side buttons on the Skate chassis and at the same time raise or lower the Skate bassinet unit or Skate seat until you hear them both click into place. Look at the arrows on the Skate chassis to check that it is correctly in position. The procedure is also possible with the Car Seat attached.

## SKATE SEAT

- 18•**Before** attaching it to the Skate chassis, it is necessary to press the backrest and move from the inside to the outside to ensure that the seat is completely open (Fig.a).
- Attach the front bar (paragraph 13).

26•HOOD: To fit the hood, slide the clips into the matching slots on the Skate bassinet unit or Skate seat and fasten the buttons on the sides – 4 for the Skate bassinet unit and 2 for the Skate seat (Fig.a).

To release it, unbutton the hood from the sides of the Skate bassinet unit or Skate seat, press the two buttons under the hood attachment slots and at the same time pull out the clips (Fig.b).

27•The hood can be set in 2 different positions: it can be pulled forwards or backwards. The zipper makes a further adjustment possible with the Skate bassinet unit. It also has a viewing window.

28•RAIN CANOPY: It can be fitted on both the Skate bassinet unit and the Skate seat. Zip it to the hood (A), move the lower part of the rain canopy below the Skate seat (B), pass the elastic strips with the buttons behind the Skate bassinet unit or Skate seat couplings (C) and attach them to the rain canopy (D).

- Thanks to the elastic strips, the rain canopy can be opened with the zipper while still attached to the Skate seat.
- If you wish to turn the Skate seat around, it is not necessary to remove the rain canopy because it stays attached to the Skate seat without interfering with the Skate chassis.
- Do not use the rain canopy indoors. Always ensure that the child does not get too hot.
- Do not place the rain canopy near sources of heat and keep it away from cigarettes.
- Ensure that the rain canopy is clear of any moving mechanisms.
- Always remove the rain canopy before folding up Skate.
- Wash with a sponge and soapy water, without using detergents.

29•FOLDING UP: Fold away the hood if it is attached. Lower the Skate seat to the lowest level. It is not possible to fold up the Skate chassis with the Skate bassinet unit attached; it is necessary to remove it.

It is possible to fold up the Skate chassis with the Skate seat attached; it is not necessary to remove it.

If it is attached to the Skate chassis facing the person pushing (Fig.a), pull the safety lever outwards (1) and at the same time recline the Skate seat while lifting the handle behind the backrest (2) and position it in line with the Skate chassis (3).

If the Skate seat is attached to the Skate chassis facing forwards (Fig.b), lift the handle behind the backrest and position the Skate seat in line with the Skate chassis.

30•FOLDING UP: To fold up the Skate chassis, turn the lever on the right hand side of the handle upwards and then do the same with the one on the left. Press the central closure

pedal with your foot and lower the Skate chassis. The closure clip will automatically lock on the right hand side of the chassis. To make the folded up Skate chassis as compact as possible, release the Skate seat and remove the wheels.

31•TRANSPORT: Two transport modes are possible. It can be carried by the handle under the basket, or pulled like a trolley by straightening the main handle and putting the front wheels in the fixed position.

## SKATE CHASSIS + PRIMO VIAGGIO CAR SEAT

Thanks to the standard adaptors, the Peg Perego group 0+ "Primo Viaggio SIP", "Primo Viaggio Tri-fix", "Primo Viaggio Tri-fix e" and "Primo Viaggio Tri-fix es" car seats can be attached to the Skate chassis.

32•Before fitting the adaptors, check that the attachments on the Skate chassis are both in the central and vertical position (Fig. a). You can distinguish the right adaptor (DX) from the left one (SX) by the letters DX and SX on the inner side.

To attach the Car Seat adaptors, place them into their slots on the Skate chassis, lining up the notches on the adaptors with those on the Skate chassis (Fig. b), and click them into place (Fig. c).

33•To attach the car seat to the Skate chassis, position the seat above the adaptors and facing the person pushing, then push downwards.

**WARNING: Line the car seat up with the chassis as shown in the figure and check that it is properly attached by ensuring that the red mark on the adaptor is no longer visible.**

To release the car seat from the Skate chassis, use the lever on the backrest of the car seat and lift it.

To release the adaptors, press the inner button and pull them upwards.

## REMOVABLE COVERS How to remove the covers of the SKATE BASSINET UNIT

Remove the hood, cover and front bar if they are attached, and completely lower the backrest.

34•Remove the internal mattress pad by slipping it off the backrest (Fig. a). Lift all of the inner padding (Fig. b) and slide off the backrest adjuster strap (Fig.c).

35•First release the side tabs and then the one at the feet end by pressing on the clip at the bottom and pushing from outside (Fig. a).

Lift the side tabs (Fig. b) to aid the procedure. Next lift the backrest to release the tab at the head end (Fig. c).

- 36•Lower the entire structure and the padding of the Skate bassinet unit (Fig.a). Remove the casing sections on both sides, lifting them outwards from the inside (Fig.b).
- 37•Slip off the fabric covering in the order shown in the figure, starting from the side of the backrest (first from one corner, then from the other) to aid the procedure (Fig.c). Finally, slip the fabric covering off the feet on the bottom of the Skate seat (Fig.d).

## How to replace the covers of the SKATE BASSINET UNIT

PLEASE NOTE: The head end of the Skate fabric covering can be identified by the slot in the material for the backrest adjuster strap.

- 38•Fit the padding, attaching it to the feet on the bottom of the Skate bassinet unit, then the side of the feet (one corner at a time) and next the side fasteners, making quite sure that they remain on the outside (Fig.a). Fit the fabric covering on the upper part (backrest side) one corner at a time. Lift the backrest and thread the backrest adjuster strap from the inside to the outside of the Skate bassinet unit (Fig.b). Follow the instructions in points 9, 10 and 11. Put the two casing sections in place (Fig.c).

## How to remove the covers of the SKATE SEAT

Remove the hood, cover and front bar if they are attached.

- 39•Open the two Velcro fastenings placed under the footrest and pull out the straps (Fig. a). Unfasten the side buttons (Fig. b). Slide the fabric covering out from inside the casing sections (Fig. c). Unfasten the buttons on the side of the chassis (Fig. d).
- 40•Pull the leg divider strap of the harness out from under the seat. Release the belt behind the backrest and then pull out the safety harness straps from the front (Fig. a). Use a crosshead screwdriver to unscrew the strap from the Skate seat on one side only, keeping a finger under the nut (Fig. b).
- 41•Remove the fabric covering from the backrest adjustment lever and pull the fabric covering off upwards near the backrest.

## Uncovered frame.

How to replace the covers of the SKATE SEAT

- 42•Fit the fabric covering onto the frame from

the upper part of the backrest (Fig. a), keeping the handle on the outside.

- Thread the lower leg divider strap through under the seat, leaving the higher leg divider strap above the fabric covering (Fig. b).
- Insert the waist strap into the hole on the Skate seat (Fig. c) and secure the strap with a crosshead screwdriver (Fig. d).
- 43•Put the safety harness at the required height (Fig. a) by threading the straps through the slots in the fabric covering.  
PLEASE NOTE: Place the buckles underneath the support straps behind the backrest (Fig. b).
- 44•Fit the fabric covering onto the casing sections, first on the upper part and then on the lower part, slightly lifting the casing sections to attach it properly (Fig. a).
  - Fasten the fabric covering's two buttons to the frame, ensuring that the Skate's side attachments remain on the outside (Fig.b).  
Fasten the straps and stick the Velcro fastenings to the footrest (Fig. c).

## SERIAL NUMBERS

- 45•The following information can be found on the Skate chassis (Fig. a), Skate bassinet unit (Fig. b) and Skate seat (Fig. c): product name, production date and serial number. This information is required in the event of a complaint.

## ACCESSORIES LINE

- 46•Skate Parasol: Practical matching parasol.

## CLEANING AND MAINTENANCE

- This item requires a small amount of cleaning. Cleaning and maintenance must only be carried out by adults.
  - Keep all moving parts clean and if necessary lubricate them with light oil, in line with the instructions given in point 47.
  - Dry the metal parts of the product to prevent rust.
  - Clean the plastic parts periodically with a damp cloth. Do not use solvents or similar substances.
  - Protect this item from the elements: water, rain and snow. Continual, extended exposure to the sun may cause colour changes in many materials.
  - Store this item in a dry place.
- 47•A - Keep clean and free of dust and stones.  
B - Keep clean and free of dust and stones. Periodically lubricate in the point shown.  
C - Keep clean and free of dust and stones. DO NOT lubricate.
  - For the upkeep of the fabric parts: brush them to remove dust and hand wash them at a maximum temperature of 30°C; do not wring; do not use chlorine bleach; do not iron; do not dry clean; do not apply solvent-



based stain removers and do not dry in a tumble dryer.



## PEG-PÉREGO S.p.A.



Peg-Pérego S.p.A. is an ISO 9001 certified company. This certification is a guarantee for customers and consumers of the transparency and trustworthiness

of the company's procedures and working methods. Peg Pérego can make changes at any time to the models described in this publication for technical or commercial reasons. Peg Pérego is at the disposal of its customers and consumers to ensure that all their demands and queries are fully satisfied. It is a key part of our policy to ensure we are always aware of our customers' views and requirements. We would therefore be very grateful if, after using a Peg Pérego product, you take the time to fill in our CUSTOMER SATISFACTION QUESTIONNAIRE, making a note of any comments or suggestions you might have. You can find the questionnaire on the Peg Pérego website: [www.pegperego.com](http://www.pegperego.com)

## PEG-PÉREGO AFTER-SALES SERVICE

If any parts of the item get lost or damaged, only use genuine Peg Pérego spare parts. For any repairs, replacements, information on the products and sales of genuine spare parts and customer, contact the Peg Pérego Customer Service and state the serial number of the product, if present.

### USA:

tel. 800.671.1701

fax: 260.471.6332

call us toll free: 1.800.671.1701

web site: [www.pegperego.com](http://www.pegperego.com)

### CANADA

tel. 905.839.3371

fax 905.839.9542

call us toll free 1.800.661.5050

website [www.pegperego.com](http://www.pegperego.com)

Peg-Pérego reserves the right to make any necessary changes or improvements to the products shown at any time without notice.

# ES\_Español

Le agradecemos haber elegido un producto Peg-Pérego.

## ⚠ ADVERTENCIA

- **LEER ATENTAMENTE ESTAS INSTRUCCIONES Y CONSERVARLAS PARA FUTURAS CONSULTAS. LA SEGURIDAD DEL NIÑO PUEDE PONERSE EN PELIGRO SI NO SE SIGUEN ESTAS INSTRUCCIONES.**
- DISEÑADO PARA UN NIÑO CON UN PESO MÁXIMO DE 20 KG Y UNA ALTURA MÁXIMA DE 110 CM. LA CESTILLA HA SIDO DISEÑADA PARA SOPORTAR UN PESO MÁXIMO DE 5 KG. LOS POSIBLES PORTABEBIDAS QUE VAN CON ESTE PRODUCTO ESTÁN DISEÑADO PARA SOPORTAR EL PESO MÁXIMO ESPECIFICADO EN EL PORTABEBIDAS EN MISMO. CUALQUIER BOLSA ENTREGADA JUNTO AL PRODUCTO ESTÁ DISEÑADA PARA SOPORTAR UN PESO MÁXIMO DE 0,2 KG.
- SI NO SE RESPETAN LAS INDICACIONES ESPECIFICADAS O SI SE USAN ACCESORIOS DIFERENTES DE LOS HOMOLOGADOS POR EL FABRICANTE, EL PRODUCTO PUEDE SER INESTABLE.
- PARA EVITAR LESIONES GRAVES POR CAÍDAS O QUE EL NIÑO ESCAPE LA SILLA DE PASEO, USAR SIEMPRE UN CINTURÓN DE SEGURIDAD DE 5 PUNTOS COMPLETO.
- NO DEJAR NUNCA AL NIÑO SIN VIGILANCIA.
- USAR SIEMPRE TODOS LOS DISPOSITIVOS DE BLOQUEO CADA VEZ QUE LA SILLA DE PASEO NO ESTÉ EN MOVIMIENTO.
- PARA EVITAR LESIONES GRAVES, ASEGURARSE DE QUE EL NIÑO NO PUEDA MOVERSE PELIGROSAMENTE MIENTRAS SE REGULA EL PRODUCTO.
- TODAS LAS OPERACIONES DE ENSAMBLAJE DEBE REALIZARLAS SOLO UN ADULTO.

- NO LEVANTAR LA SILLA DE PASEO COGIÉNDOLA POR LA BARRA FRONTAL. LA BARRA FRONTAL NO HA SIDO DISEÑADA PARA SOPORTAR PESOS.
- ASEGURARSE DE QUE LA SILLA DE PASEO ESTÉ ABIERTA CORRECTAMENTE Y BLOQUEADA EN LA POSICIÓN CORRECTA PARA SU UTILIZACIÓN.
- ASEGURARSE DE QUE LA SILLA DE AUTO O EL COCHECITO ESTÉN ENGANCHADOS CORRECTAMENTE A LA SILLA DE PASEO.
- NO USAR LA SILLA DE PASEO CERCA DE ESCALERAS O ESCALONES; PRESTAR ATENCIÓN CUANDO SE UTILIZA EN ESCALERAS O ESCALERAS MECÁNICAS.
- NO UTILIZAR EL PRODUCTO SI PRESENTA PARTES DAÑADAS O SI FALTA ALGUNA PARTE.
- NO USAR EN PRESENCIA DE LLAMAS O FUENTES DE CALOR.
- EL INCUMPLIMIENTO DE ESTAS ADVERTENCIAS E INSTRUCCIONES PODRÍA OCASIONAR LESIONES GRAVES O LA MUERTE.
- RIESGO DE CAÍDA: NO UTILIZAR ESTE MOISÉS CUANDO EL BEBÉ EMPIECE A APOYARSE SOBRE LAS MANOS O LAS RODILLAS O ÉSTE PESE ALREDEDOR DE 9 KG.
- RIESGO DE ASFIXIA: NO AÑADIR NUNCA UN COLCHÓN, UNA ALMOHADA O UN ACOLCHADO ADICIONAL. UTILIZAR SIEMPRE EL ACOLCHADO PROPORCIONADO POR PEG-PEREGO.
- PARA REDUCIR EL RIESGO DE SÍNDROME DE MUERTE SÚBITA EN LACTANTES, COLOCAR AL BEBÉ BOCA ARRIBA PARA DORMIR.
- SI SE UTILIZA UNA SÁBANA, COMPROBAR QUE SUS DIMENSIONES SE AJUSTEN A LAS DEL MOISÉS.
- USO DE BASE: ESTE PRODUCTO SE HA DISEÑADO PARA USARSE JUNTO CON UNA BASE. UTILIZAR SÓLO LA ESPECÍFICA BASE DE

PEGPEREGO. CERCIORARSE DE QUE EL CAPAZO ESTÉ CORRECTAMENTE ENGANCHADO A LA BASE ANTES DE USARSE.

- AVISO: ESTE ARTÍCULO CUMPLE O EXCEDE TODOS LOS REQUISITOS CONTEMPLADOS POR LAS NORMAS ASTM F 833 Y ASTM F 2194 Y POR LAS ÚLTIMAS REVISIONES.

## CARACTERÍSTICAS DEL ARTÍCULO

- Este artículo tiene un nimeo de serie.
- Skate está dotado de:  
Chasis-Skate, Moisés-Skate, Silla de paseo-Skate, una capota, un cubrepíes y una barra frontal que puede montarse tanto en el Moisés como en la Silla de paseo Skate.

### CAPAZO-Skate

- Debe engancharse al chasis-Skate girado de cara a mamá y en posición horizontal.
- Regulable en altura en 3 posiciones.
- No puede utilizarse en un vehículo con motor pero puede usarse sobre Skate-Stand Peg Peregó.

### SILLA de paseo Skate

- Puede engancharse al chasis-Skate girada de cara a mamá o en el sentido de la marcha.
- Regulable en 3 posiciones en cuanto a la altura y a la inclinación.
- No puede utilizarse sin el chasis-Skate.

### COMPONENTES DEL ARTÍCULO

- Revisar el contenido presente en el paquete y en caso de reclamación se ruega contacte el Servicio de Asistencia
- Chasis-Skate con cesta
- Moisés-Skate
- Silla de paseo-Skate
- 4 ruedas con amortiguadores y rodamientos de bola (2 ruedas delanteras pivotantes o con bloqueo y 2 ruedas traseras fijas)
- Cesta con mayor capacidad
- Portabebidas
- Barra frontal
- Capota
- Cubrepíes
- Protector de lluvia
- Set de adaptadores de serie para silla de auto grupo 0+ Peg Peregó

## INSTRUCCIONES DE USO CHASIS-SKATE

1. MONTAJE DE LAS RUEDAS: Quitar las tapas

de protección de las ruedas traseras. Para montar las ruedas traseras, introducir los pernos en sus respectivos alojamientos hasta oír el clic de enganche (Fig.a).

Antes de montar las ruedas delanteras, cerciorarse de que los indicadores de las ruedecillas de fijación estén de color rojo. Introducir los pernos de las ruedas en sus respectivos alojamientos prestando especial atención a que encajen las líneas verdes de las ruedas con las de los alojamientos. Y, por último, girar las ruedecillas de fijación hasta que los indicadores estén de color verde (Fig.b).

### **IMPORTANTE: Cerciorarse del correcto enganche tirando de las ruedas.**

2. **APERTURA:** Si el manillar está totalmente bajado, levantarlo para que no interfiera con el pedal de cierre centralizado, para lo que deberá abrir las dos palancas hacia fuera y levantar el manillar. Volver a cerrar las dos palancas (Fig.a).  
Para abrir el chasis-Skate, desenganchar la palanca de cierre del perno lateral derecho del chasis levantando levemente el chasis (Fig.b).
3. Bloquear el chasis-Skate poniendo el pie sobre el peldaño posterior y levantar el manillar hasta oír el clic de enganche (Fig.a). Verificar la correcta apertura del chasis, indicada por la línea verde en el estribo posterior (como en la figura). Si no se ve la línea verde, enganchar con fuerza el chasis tirando del asa hacia arriba.  
**FRENO CENTRALIZADO:** Para frenar la silla de paseo, bajar con el pie las palancas colocadas sobre las ruedas traseras (Fig.b).  
Para desbloquear los frenos, realizar la misma operación pero en sentido contrario.
4. **MANILLAR:** Regulable en altura en diferentes posiciones. Para regular en altura el manillar, abrir las dos palancas hacia fuera, colocar el manillar y volver a cerrar las dos palancas (Fig.a).  
**PORTABEBIDAS:** Puede aplicarse en ambos lados del chasis-Skate. Para montarlo, introducir la parte trasera de éste en los enganches del chasis-Skate (Fig.b).
5. **CESTA:** Dispone de correas elásticas regulables para bloquear los objetos. Antes de enganchar las correas, colocar los elásticos en la posición que desee (Fig.a).  
Puede engancharse una segunda cesta, que se proporciona, con mayor capacidad (Fig.b).
6. **RUEDAS DELANTERAS PIVOTANTES:** Para que las ruedas delanteras sean pivotantes, levantar el tope hacia arriba (Fig.a). Para que las ruedas sean fijas, presionar sobre el tope hacia abajo (Fig.b).  
Al realizar un giro, las ruedas se fijarán automáticamente.
7. **DESMTAJE DE LAS RUEDAS:** Para quitar las ruedas traseras del chasis-Skate, tirar del perno

y simultáneamente sacar las ruedas (Fig.a). Para quitar las ruedas delanteras del chasis-Skate, girar las ruedecillas de fijación hasta que los indicadores estén de color rojo y sacar las ruedas (Fig.b).

## **MOISÉS-SKATE**

8. **MONTAJE DE LA ESTRUCTURA:** Levantar el acolchado (Fig.a) y el respaldo (Fig.b).
9. Enganchar la aleta a la cabeza del Moisés-Skate (Fig.c).  
**Atención, la correa central interna debe colocarse entre la aleta y el respaldo tal y como muestra la figura.**  
Colocar el respaldo en la posición más baja (Fig.d).
10. Girar y enganchar las dos aletas laterales (Fig. a) y, por último, la de los pies (Fig.b) en la parte inferior interna del Moisés-Skate.
11. Volver a plegar el acolchado hacia dentro (Fig.a). Levantar el respaldo y ajustar adecuadamente el colchón (Fig.b).
12. **ENGANCHE Moisés-Skate al Chasis-Skate:**  
Antes de enganchar el Moisés-Skate, comprobar que los alojamientos de los enganches del chasis-Skate estén los dos en la misma posición. Estarán colocados correctamente si los símbolos gráficos de los alojamientos de enganche están alineados con los del chasis-Skate (Fig.a).  
Para engancharlo, colocar los enganches del Moisés-Skate en los alojamientos correspondientes del chasis-Skate hasta oír el clic de enganche (Fig.b).  
**IMPORTANTE:** Asegurarse del correcto enganche tirando del Moisés-Skate hacia arriba.  
**IMPORTANTE:** En caso de que el enganche del Moisés-Skate sea incorrecto, extraerlo del chasis-Skate y volver a repetir correctamente la operación anterior.  
**IMPORTANTE:** No meta nunca al bebé en el Capazo-Skate antes de abrir el chasis-Skate.
13. **BARRA FRONTAL-MANILLAR DE TRANSPORTE:**  
Para montarla, colocar los enganches de la barra frontal en su respectivo alojamiento presionando sobre los botones de seguridad y tirando hacia arriba hasta oír los dos clics de enganche. La barra frontal puede engancharse al Moisés-Skate únicamente en un sentido.
14. La barra frontal es regulable en 2 posiciones: posición baja (1) uso barra frontal y posición alta (2) uso manillar de transporte (Fig.a).  
**Para transportar el bebé, sólo cuando es Moisés-Skate y pesa menos de 9 kg, usarla en la posición alta, es decir la 2.**  
Para regularla, abrir hacia el interior las dos palancas, colocar la barra frontal hacia arriba o hacia abajo y volver a cerrar estas dos palancas (Fig.b).

- 15•Para desengancharla, presionar los botones laterales del Moisés-Skate y sacar hacia abajo los enganches de la barra frontal (Fig.a). La barra frontal se quita y se pone para facilitar la entrada y la salida del bebé cuando sea más grande (Fig.b).  
Para abrirla: Presionar simultáneamente los dos botones redondos y tirar de la barra hacia fuera. Para cerrarla: Realizar la misma operación pero en sentido contrario.
- 16•RESPALDO: Se puede regular en 3 posiciones. Para regularlo en la posición que desee, colocar el perno en uno de los 3 orificios de la correa central colocados al dorso del respaldo (Fig.a).  
CUBREPIÉS: Abrocharlo a ambos lados y fijar los elásticos a los ganchos laterales de la barra frontal (Fig.b).
- 17• DESENGANCHE Moisés-Skate del Chasis-Skate: Colocar la barra frontal en la posición alta (manillar de transporte), sostenerla y tirar de ella hacia arriba (1), desenganchar primero el Moisés-Skate de un lado (2) y, después, del otro lado (3), presionando sobre las palancas de desenganche.  
**IMPORTANTE: Realizar esta operación con el bebé en el asiento sólo cuando sea Capazo-Skate y si el bebé pesa menos de 9 kg.**

## SILLA DE PASEO-SKATE

- 18•Antes de engancharla al chasis-Skate, debe presionarse sobre el respaldo, desde el interior hacia el exterior para garantizar una completa apertura de la silla de paseo (Fig.a).
- Enganchar la barra frontal (apartado 13).
  - ENGANCHE Silla de paseo-Skate al Chasis-Skate: Para engancharla, colocar los enganches de la Silla de paseo-Skate en los alojamientos correspondientes del chasis-Skate hasta oír el clic de enganche (Fig.b).  
**IMPORTANTE:** No meta nunca al bebé en la Silla de paseo-Skate antes de abrir el chasis-Skate.
- 19•REVERSIBLE: La Silla de paseo-Skate es reversible, puesto que puede engancharse al chasis-Skate de cara a mamá o en el sentido de la marcha.
- 20•Silla de paseo-Skate INCLINABLE: El asiento-Skate se inclina en 3 posiciones (horizontal, reclinada y vertical) tanto de cara a mamá como en el sentido de la marcha.  
Para inclinar Silla de paseo-Skate, levantar el asa colocada al dorso del respaldo y colocarla en la posición que desee.
- 21•CINTURONES DE SEGURIDAD DE 5 PUNTOS: Para engancharlos, introducir las dos hebillas de la correa ventral (con los tirantes enganchados como indica la flecha a) en la tira entrepiernas hasta oír el clic (flecha b). Para desengancharlos, presionar hacia arriba sobre el botón redondo colocado en el centro de la hebilla (flecha c) y tirar hacia fuera de la correa ventral (flecha d).
- 22•Para apretar la correa ventral, tirar de ambos lados en el sentido que indica la flecha (Fig. a) y para aflojarla, realizar la misma operación pero al contrario. La correa ventral puede apretarse hasta llegar al tope de seguridad (Fig.b).
- 23•Para regular la altura de los cinturones de seguridad, deben desengancharse los botones laterales de la funda Skate (apartado 39 b) de ambos lados y sacarla.  
Tirar hacia sí de las hebillas (flecha a) e introducirlos en los orificios del respaldo (flecha b). Sacar los tirantes de la funda (flecha c) e introducirlos en el orificio más idóneo (flecha d). Por último, colocar las dos hebillas al dorso del respaldo (flecha e) por debajo de las correas de sujeción (Fig. f).
- 24•CUBREPIÉS: Abrocharlo a ambos lados (Fig.a) y fijar los elásticos a los ganchos laterales de la barra frontal (Fig.b).  
Abrochar los elásticos debajo del peldaño reposapiés (Fig.c).  
Con la Silla de paseo-Skate (Fig.d), se puede abrir la cremallera del cubrepies para que aumente la profundidad para los pies del bebé.
- 25•Moisés-Skate y Silla de paseo-Skate REGULABLES EN ALTURA: Regulables en altura en 3 posiciones.  
Presionar simultáneamente sobre los dos botones laterales del chasis-Skate y, al mismo tiempo, levantar o bajar el Moisés-Skate o la Silla de paseo-Skate hasta oír dos clics de correcto enganche.  
Comprobar la correcta colocación a través de las flechas puestas en el chasis-Skate.  
**También puede hacerse estando el Portabebe enganchado.**
- 26•CAPOTA: Para montarla, introducir los enganches de la capota en las correspondientes fijaciones del Moisés-Skate o de la Sillita-Skate y abrochar los botones a ambos lados; 4 para el Moisés-Skate y 2 para la Sillita-Skate (Fig.a).  
Para desengancharla, desabrochar la capota lateralmente del Moisés-Skate o de la Silla de paseo-Skate, presionar los dos botones (colocados debajo del alojamiento de enganche de la capota) y simultáneamente extraer los enganches (Fig.b).
- 27•La capota puede regularse en 2 posiciones: tirando de ella hacia adelante o hacia atrás. La cremallera permite que haya una regulación más con el Moisés-Skate.  
Dispone también de ventana panorama.
- 28•PROTECTOR DE LLUVIA: Se puede aplicar tanto al Moisés-Skate como a la Silla de

paseo-Skate. Para montarlo, unir la cremallera del protector de lluvia con la de la capota (A), ajustar la parte inferior del protector de lluvia por debajo del asiento-Skate (B), meter los elásticos con los botones por detrás de los enganches del Moisés-Skate o de la Silla de paseo-Skate (C) y abotonarlos al protector de lluvia (D).

- Gracias a los elásticos, se puede abrir el protector de lluvia dejándolo fijado al asiento-Skate abriendo sólo la cremallera.
  - En caso de que quiera girar el asiento-Skate, no será necesario quitar el protector de lluvia puesto que se queda enganchado al asiento-Skate y no afecta al chasis-Skate.
  - No utilizar el protector de lluvia en ambientes cerrados y controlar siempre que el bebé no tenga demasiado calor.
  - No colocar el protector de lluvia cerca de fuentes de calor y prestar especial atención a los cigarrillos.
  - Asegurarse de que el protector de lluvia no interfiera con ningún mecanismo móvil.
  - Quitar siempre el protector de lluvia antes de cerrar Skate.
  - Lavar con cepillo y agua con jabón, sin utilizar detergentes.
- 29-CIERRE: cerrar la capota en caso estuviera enganchada. Colocar el asiento-Skate en la posición más baja.

**El chasis-Skate no puede cerrarse estando el Moisés-Skate enganchado, por lo que deberá quitarse.**

El chasis-Skate puede cerrarse estando la Silla de paseo-Skate enganchada, por lo que no deberá quitarse.

Si está enganchada al chasis-Skate de cara a mamá (Fig.a) hacer lo siguiente: En primer lugar, tirar hacia fuera de la palanca de seguridad (1) y simultáneamente inclinar la Silla de auto-Skate levantando el asa colocada detrás del respaldo (2) y colocarla alineándola al chasis-Skate (3).

Si la Silla de paseo-Skate está enganchada al chasis-Skate en el sentido de la marcha (Fig.b), deberá alinear la Silla de paseo-Skate al chasis-Skate levantando el asa colocada detrás del respaldo.

- 30-CIERRE: Para cerrar el chasis-Skate, Jala hacia arriba primero la palanca de la derecha y, después, la de la izquierda colocada cerca del manillar y con un pie, presionar sobre el pedal de cierre centralizado y bajar el chasis-Skate. El gancho de cierre se enganchará automáticamente en el lado derecho del chasis. Para un cierre compacto del chasis-Skate, desenganchar la Silla de paseo-Skate y extraer las ruedas.
- 31-TRANSPORTE: Son posibles dos modos de transporte. Se puede transportar empuñando el asa por debajo de la cesta o como carrito:

enderezando el manillar y colocando las ruedas delanteras en posición fija.

## CHASIS-SKATE + SILLA DE AUTO PRIMO VIAGGIO

Gracias a los adaptadores de serie, se puede enganchar al chasis-Skate la silla de auto grupo 0+: "Primo Viaggio SIP", "Primo Viaggio tri-fix", "Primo Viaggio tri-fix e" o "Primo Viaggio tri-fix es" Peg Perego.

- 32- Antes de enganchar los adaptadores, comprobar que los alojamientos de enganche del chasis-Skate estén los dos en posición central y vertical (Fig. a). Distinguir el adaptador derecho (DX) del adaptador izquierdo (SX) leyendo por dentro las siglas DX y SX. Para enganchar los adaptadores Portabebe, colocarlos en los alojamientos correspondientes del chasis-Skate, alineando las muescas de los adaptadores con las del chasis-Skate (Fig. b) hasta oír el clic de enganche (Fig. c).
- 33- Para enganchar la silla de auto al chasis-Skate, colocar la silla de cara a mamá alineándola con los adaptadores y presionar sobre ella hacia abajo.

**ADVERTENCIA: encajar la silla de auto en el chasis tal y como se muestra en la figura y comprobar el correcto enganche controlando que no se vea el estampado de color rojo del adaptador.**

Para desenganchar la silla de auto del chasis-Skate, utilizar la palanca correspondiente del respaldo de la silla de auto y levantarla. Para desenganchar los adaptadores, presionar el botón interior y tirar de ellos hacia arriba.

## DESENFUNDABLE Cómo desenfundar el MOISÉS-SKATE

Quitar la capota, el cubrepíes y la barra frontal, si estuvieran enganchados, y bajar completamente el respaldo.

- 34- Quitar el colchón interior sacándolo por el respaldo (Fig. a). Levantar el acolchado (Fig. b) y extraer la correa de regulación del respaldo (Fig.c).
- 35- Desenganchar primero las aletas laterales y, después, la aleta de los pies presionando sobre el gancho de la base y ejerciendo presión desde fuera (Fig. a). Levantar las aletas laterales (Fig. b) para facilitar la operación. Levantar después el respaldo para desenganchar la aleta de la cabeza (Fig. c).
- 36- Bajar toda la estructura y el acolchado del Moisés-Skate (Fig. a). Quitar las cubiertas

laterales de ambos lados levantándolas desde dentro hacia fuera (Fig.b).

- 37•Sacar la funda siguiendo la secuencia de la figura, empezando por el lado del respaldo (primero por un ángulo y, después, por el opuesto) para facilitar la operación (Fig.c). Por último, sacar la funda de los pies colocados en la parte inferior del asiento-Skate (Fig.d).

## Cómo enfundar el MOISÉS-SKATE

ATENCIÓN: La parte superior (lado cabeza) de la funda Skate se diferencia por un corte en el tejido para que pase la correa de regulación del respaldo.

- 38•Ajustar el acolchado enganchándolo a los pies por la parte inferior del Moisés-Skate y, después, por el lado de los pies (un ángulo a la vez) y, finalmente, a los enganches laterales, prestando especial atención a que queden por fuera (Fig.a).  
Ajustar la funda en la parte alta (lado respaldo), un ángulo a la vez.  
Levantar el respaldo e introducir la correa de regulación del respaldo desde dentro hacia fuera del Moisés-Skate (Fig.b).  
Seguir las instrucciones de los puntos 9, 10 y 11. Colocar las dos cubiertas (Fig. c).

## Cómo desenfundar la SILLA DE PASEO-SKATE

Quitar la capota, el cubrepies y la barra frontal si estuvieran enganchados.

- 39•Abra los dos cierres de Velcro que se encuentran debajo del reposapiés y tire de las correas (Fig. a).  
Desenganchar los botones laterales (Fig. b).  
Extraer el forro del interior de las cubiertas (Fig. c).  
Desenganchar los botones cercanos al chasis (Fig. d).
- 40•Sacar la tira entrepieñas de la correa por debajo del asiento.  
Sacar los cinturones de seguridad desenganchando primero la correa al dorso del respaldo y, después, quitándolos por la parte delantera (Fig. a).  
Destornillar la correa, únicamente de un lado (manteniendo el dedo debajo de la tuerca) del asiento Skate con un destornillador de cruz (Fig. b).
- 41•Quitar la funda de la palanca de regulación del respaldo y sacarla desde arriba cerca del respaldo. Chasis descubierto.

## Cómo enfundar la SILLA DE PASEO-SKATE

- 42•Ajustar el forro sobre el chasis desde la parte alta del respaldo (Fig. a), manteniendo el asa hacia fuera.

- Pasar la tira entrepieñas más baja por debajo del asiento y la más alta dejarla por encima de la funda (Fig. b).
- Introducir la correa ventral en el orificio del asiento Skate (Fig. c) y atornillar la correa con un destornillador de cruz (Fig. d).

- 43•Colocar los cinturones de seguridad en la altura deseada (Fig. a) introduciendo los cinturones en los orificios de la funda.  
ATENCIÓN: Colocar las hebillas por detrás del respaldo debajo de las correas de sujeción (Fig. b).

- 44•Ajustar la funda sobre las cubiertas, primero en la parte superior y después en la parte inferior, levantando levemente las cubiertas para engancharla correctamente (Fig. a).  
• Enganchar los dos botones de la funda al chasis, prestando especial atención a que los enganches laterales del Skate queden por fuera (Fig.b).  
Ajuste las correas y pegue los cierres de Velcro al reposapiés (Fig. c).

## NUMERO DE SERIE

- 45•Skate muestra en el chasis-Skate (Fig. a), en el Moisés-Skate (Fig. b) y en la silla de paseo-Skate (Fig. c) informaciones relativas a: Nombre, fecha de fabricación y número de serie del producto. Dicha informaciones indispensable en caso de reclamación.

## ACCESORIOS

- 46•Sombrilla Skate: práctica sombrilla de juego.

## LIMPIEZA Y MANTENIMIENTO

- Este artículo requiere un mantenimiento mínimo. Las operaciones de limpieza y de mantenimiento deben realizarse únicamente por adultos.
  - Se aconseja mantener limpias todas las partes móviles y cuando sea necesario lubricarlas con aceite ligero de acuerdo con el esquema que se indica en el apartado 47.
  - Secar las partes de metal del producto para evitar que se oxiden.
  - Limpiar con frecuencia las partes de plástico con un paño húmedo, no utilizar disolventes ni productos similares.
  - Proteger este artículo frente a los agentes atmosféricos, agua, lluvia o nieve. La exposición constante y prolongada al sol podría ocasionar un cambio de color de muchos materiales.
  - Conservar este artículo en un lugar seco.
- 47•A – Mantener limpio y sin polvo ni piedrecillas  
B – Mantener limpio y sin polvo ni piedrecillas y lubricar con frecuencia en el punto indicado

C – Mantener limpio y sin polvo ni piedrecillas. NO lubricar.

- Para el mantenimiento de las partes de tejido hay que: Cepillar las partes de tejido para quitar el polvo y lavar a mano a una temperatura máxima de 30º, no estrujar, no utilizar cloro, no planchar, no lavar en seco, no eliminar las manchas con disolventes y no secar en secadoras de tambor rotativo.



## PEG-PÉREGO S.p.A



Peg-Pérego S.p.A posee la certificación de la Norma ISO 9001. La certificación ofrece a los clientes y a los consumidores la garantía de transparencia y de confianza en cuanto a los procedimientos de trabajo de la empresa. Peg-Pérego podrá aportar en cualquier momento modificaciones a los modelos que se describen en el presente manual por razones técnicas o comerciales. Peg-Pérego está a disposición de sus consumidores para responder satisfactoriamente a sus exigencias. De ahí que sea fundamental y extremadamente importante conocer la opinión de nuestros Clientes. Les agradeceríamos por tanto que tras utilizar uno de nuestros productos rellenas, indicando eventuales observaciones o sugerencias, el CUESTIONARIO DE SATISFACCIÓN DEL CONSUMIDOR que se halla en nuestra página Web [www.pegperegocom](http://www.pegperegocom)

## SERVICIO DE ASISTENCIA PEG-PÉREGO

Si se pierden o dañan algunas partes del modelo, utilizar únicamente repuestos originales Peg Pérego. Para cualquier reparación, sustitución, información acerca de los productos, venta de repuestos originales y accesorios, contactar al Servicio al Cliente Peg Pérego indicando, en caso fuere presente, el número de serie del producto.

### USA:

tel.: 800.225.1558 (Español)

fax: 260.471.6332

**Número de teléfono gratis:** 1.800.225.1558 (Español)

**sito internet:** [www.pegperegocom](http://www.pegperegocom)

Peg-Pereg se reserva el derecho para hacer cambios necesarios o mejorar los productos al cualquier tiempo sin notificación.

# FR\_Français

Merci d'avoir choisi un produit Peg-Pérego.

## ⚠ AVERTISSEMENT

- **LIRE CES INSTRUCTIONS AVEC ATTENTION ET LES CONSERVER POUR TOUTE RÉFÉRENCE FUTURE. LA SÉCURITÉ DE VOTRE ENFANT POURRAIT ÊTRE MENACÉE SI CES INSTRUCTIONS NE SONT PAS RESPECTÉES.**
- CE PRODUIT A ETE CONÇU POUR UN ENFANT DONT LE POIDS N'EXCEDE PAS 20 KG (45 LIVRES) ET LA TAILLE NE DEPASSE PAS 110 CM (43 POUCES). LE PANIER A ETE CONÇU POUR SUPPORTER DES CHARGES MAXIMALES DE 5 KG (11 LIVRES). LE PORTE-BOISSONS EVENTUELLEMENT FOURNI AVEC LE PRODUIT A ETE CONÇU POUR SUPPORTER DES CHARGES INDIQUEES SUR LE PORTE-BOISSONS LUI-MEME. LES Pochettes ou sacs fournis avec ce produit ont été conçus pour supporter des charges maximales de 0,2 KG (0,44 LIVRES).
- LE DEF AUT D'OBSERVATION DES SPECIFICATIONS DU FABRICANT OU L'EMPLOI D'ACCESSOIRES NON APPROUVES PAR LE FABRICANT PEUT AFFECTER LA STABILITE DU PRODUIT.
- POUR ÉVITER DE GRAVES BLESSURES SUITE À LA CHUTE OU AU GLISSEMENT DE L'ENFANT DU PRODUIT, TOUJOURS UTILISER UNE CEINTURE DE SÉCURITÉ À 5 POINTS COMPLÈTE.
- NE JAMAIS LAISSER L'ENFANT SANS SURVEILLANCE.
- TOUJOURS ACTIONNER LES FREINS LORSQUE LE PRODUIT EST A L'ARRET.
- POUR ÉVITER DE GRAVES BLESSURES LORS DU RÉGLAGE DU PRODUIT, S'ASSURER QUE LES MEMBRES DE L'ENFANT NE SONT PAS EN CONTACT AVEC DES PIÈCES EN MOUVEMENT.
- L'ENSEMBLE DES PROCÉDURES DE MONTAGE ET D'UTILISATION DOIT

- ÊTRE EFFECTUÉ PAR UN ADULTE.
- NE PAS SOULEVER LA POUSETTE PAR LA BARRE FRONTALE. ELLE N'A PAS ÉTÉ CONÇUE POUR SUPPORTER DES CHARGES.
- S'ASSURER QUE LA POUSETTE EST CORRECTEMENT OUVERTE EST BLOQUÉE DANS LA POSITION CONVENANT À SON UTILISATION.
- CONTRÔLER QUE LE SIÈGE ENFANT OU LE LANDAU EST CORRECTEMENT ACCROCHÉ À LA POUSETTE.
- NE PAS UTILISER CE PRODUIT À PROXIMITÉ DE MARCHES OU D'ESCALIERS; PRÊTER ATTENTION À LA MANIPULATION DU PRODUIT DANS DES ESCALIERS OU DES ESCALATORS.
- NE PAS UTILISER LE PRODUIT SI DES PIÈCES SONT MANQUANTES OU CASSÉES.
- NE PAS UTILISER PRÈS DU FEU OU D'UNE FLAMME DIRECTE.
- LE NON RESPECT DE CES AVERTISSEMENTS ET INSTRUCTIONS PEUT ENTRAÎNER DES BLESSURES GRAVES OU MÊME LA MORT.
- RISQUE DE CHUTE : NE PAS UTILISER LA NACELLE LORSQUE L'ENFANT COMMENCE À S'AIDER DE SES MAINS OU DE SES GENOUX POUR SE REDRESSER OU QU'IL PÈSE 20 LB (9 KG) OU PLUS.
- DANGER DE SUFFOCATION : NE JAMAIS AJOUTER DE MATELAS, D'OREILLER OU DE COUSSIN SUPPLÉMENTAIRE. N'UTILISER QUE LE COUSSIN FOURNI PAR PEG-PEREGO.
- POUR RÉDUIRE LE RISQUE DE MORT SUBITE DU NOURRISSON, FAIRE DORMIR L'ENFANT SUR LE DOS.
- SI UN DRAP EST UTILISÉ, VÉRIFIER QUE SES DIMENSIONS SONT ADAPTÉES À CELLES DE LA NACELLE.
- UTILISATION DU SUPPORT : CE PRODUIT A ÉTÉ CONÇU POUR UNE UTILISATION AVEC UN SUPPORT. TOUJOURS UTILISER UN SUPPORT PEG-PEREGO SPÉCIFIQUE. AVANT TOUTE UTILISATION, S'ASSURER QUE

LA NACELLE EST CORRECTEMENT FIXÉE AU SUPPORT.

- REMARQUE : CET ARTICLE RESPECTE TOUTES LES DISPOSITIONS DES NORMES ASTM F833 ET ASTM F2194 ET DERNIÈRES MODIFICATIONS ET VA MÊME AU-DELÀ.

## CARACTÉRISTIQUES DE L'ARTICLE

- Cet article fait l'objet d'une numérotation graduelle.
- Skate est composé du Châssis Skate, de la Nacelle Skate, du Siège-auto Skate, d'une capote, d'un tablier et d'une barre frontale à appliquer sur la Nacelle et sur le Siège-auto Skate.

### NACELLE Skate

- Elle doit être accrochée au Châssis Skate en étant tournée vers maman, à l'horizontale ;
- hauteur réglable en 3 positions ;
- elle ne peut être utilisée dans un véhicule à moteur, mais il est possible de l'utiliser sur Skate-Stand Peg Perego.

### SIÈGE-AUTO Skate

- Il peut être accroché au Châssis Skate en étant tourné vers maman ou vers le monde extérieur ;
- 3 positions de réglage : hauteur et inclinaison ;
- il ne peut pas être utilisé sans le Châssis Skate.

## COMPOSANTS DE L'ARTICLE

- Vérifier le contenu de l'emballage. Pour toute réclamation, contacter le Service d'assistance.
- Châssis Skate avec panier.
- Nacelle Skate.
- Siège-auto Skate.
- 4 roues équipées d'amortisseurs et de roulements à bille (2 roues avant pivotantes ou fixes, 2 roues arrière fixes).
- Panier de capacité supérieure.
- Porte-boissons.
- Barre frontale.
- Capote.
- Tablier.
- Habillage pluie.
- Jeu d'adaptateurs de série pour siège-auto Peg Perego groupe 0+.

## INSTRUCTIONS D'UTILISATION CHÂSSIS SKATE

- MONTAGE DES ROUES : enlever les bouchons de protection des roues arrière. Pour monter les roues arrière, insérer les axes dans les



logements correspondants jusqu'au dé clic d'accrochage (fig. a).

Avant de monter les roues avant, s'assurer que les témoins des boutons de fixation sont rouges. Insérer les axes des roues dans les logements correspondants en veillant à faire coïncider les lignes vertes des roues avec celles des logements. Faire tourner les boutons de fixation jusqu'à ce que les témoins deviennent verts (fig. b).

**IMPORTANT : s'assurer que l'accrochage a été correctement effectué en tirant les roues.**

2. **OUVREURE** : si le guidon est complètement abaissé, le relever pour qu'il n'entrave pas l'utilisation de la pédale de fermeture centralisée : ouvrir les deux leviers vers l'extérieur et positionner le guidon. Refermer les deux leviers (fig. a). Pour ouvrir le Châssis Skate, décrocher le levier de fermeture du montant latéral droit du châssis et soulever légèrement le châssis (fig. b).
3. **Bloquer le Châssis Skate en posant un pied sur le marche-pied arrière et relever la poignée jusqu'au dé clic (fig. a).**  
Vérifier la bonne ouverture du châssis indiquée par la ligne verte sur la plate-forme arrière (comme sur la figure). Si la ligne verte n'est pas visible, accrocher fermement le châssis en tirant la poignée vers le haut.  
**FREIN CENTRALISÉ** : pour immobiliser la poussette, abaisser du pied les leviers situés sur les roues arrière (fig. b).  
Pour débloquer les freins, procéder à l'opération inverse.
4. **POIGNÉE** : hauteur réglable en plusieurs positions. Pour régler la hauteur de la poignée, déplacer les deux leviers vers l'extérieur, mettre la poignée en place et refermer les deux leviers (fig. a).  
**PORTE-BOISSONS** : il peut être appliqué de part et d'autre du Châssis Skate. Pour le monter, insérer sa partie arrière dans les fixations du Châssis Skate (fig. b).
5. **PANIER** : il est doté de cordons élastiques réglables pour maintenir les objets en place. Avant d'accrocher les cordons, placer les élastiques dans la position souhaitée (fig. a). Il est possible d'installer un autre panier de plus grande capacité fourni avec le produit (fig. b).
6. **ROUES AVANT PIVOTANTES** : pour que les roues avant deviennent pivotantes, déplacer le dispositif de blocage vers le haut (fig. a). Pour que les roues deviennent fixes, déplacer le dispositif de blocage vers le bas (fig. b). Les roues se bloquent automatiquement après un tour complet.
7. **DÉMONTAGE DES ROUES** : pour enlever les roues arrière du Châssis Skate, tirer l'axe vers l'extérieur et extraire les roues (fig. a).  
Pour enlever les roues avant du Châssis Skate,

faire tourner les boutons de fixation jusqu'à ce que les témoins deviennent rouges, puis extraire les roues (fig. b).

## NACELLE SKATE

8. **MONTAGE STRUCTURE** : soulever le rembourrage interne (fig. a) et le dossier (fig. b) ;
9. **Faire tourner et accrocher les deux ailettes latérales (fig. c) puis celles au niveau des pieds (fig. d) sur le fond à l'intérieur de la Nacelle Skate ;**  
**Attention ! La sangle centrale interne doit être placée entre l'ailette et le dossier, comme sur la figure.**
10. **accrocher l'ailette à la tête de la Nacelle Skate (flèche a-b).**
11. **replier le rembourrage vers l'intérieur (fig. a).**  
Soulever le dossier et mettre le petit matelas en place (fig. b).
12. **ACCROCHAGE de la Nacelle Skate au Châssis Skate** : avant d'accrocher la Nacelle Skate, vérifier que les deux fixations du Châssis Skate sont dans la même position : leur position est correcte lorsque les symboles sont alignés avec ceux du Châssis Skate (fig. a).  
Pour accrocher la Nacelle Skate, insérer ses fixations dans celles du Châssis Skate jusqu'au dé clic (fig. b).  
**IMPORTANT** : s'assurer que l'accrochage a été correctement effectué en tirant la Nacelle Skate vers le haut.  
**IMPORTANT** : en cas de mauvais accrochage de la Nacelle Skate, la retirer du Châssis Skate et répéter correctement l'opération, conformément aux indications ci-dessus.  
**IMPORTANT** : ne pas installer l'enfant dans la Nacelle Skate tant que le Châssis Skate n'est pas ouvert.
13. **BARRE FRONTALE - POIGNÉE DE TRANSPORT** : pour la monter, positionner les fixations de la barre frontale dans leur logement en appuyant sur les boutons de sécurité et en poussant vers le haut jusqu'au dé clic. La barre frontale peut être accrochée à la Nacelle Skate dans un sens seulement.
14. **La barre frontale peut être réglée sur 2 positions** : position basse (1) pour une utilisation comme barre frontale, position haute (2) pour une utilisation comme poignée de transport (fig. a).  
**Un enfant ne peut être transporté que si la Nacelle Skate est utilisée et s'il pèse moins de 9 kg. La mettre alors sur la position haute (n° 2).**  
Pour la régler, déplacer les deux leviers vers l'intérieur, mettre la barre frontale dans la position haute ou basse et refermer les deux leviers (fig. b).
15. **Pour la décrocher**, appuyer sur les boutons latéraux de la Nacelle Skate et tirer les fixations de la barre frontale vers le bas (fig. a).

La barre frontale peut être ouverte d'un côté pour faciliter l'entrée et la sortie de l'enfant lorsqu'il a grandi (fig. b).

Pour l'ouvrir, appuyer simultanément sur les deux boutons ronds et la tirer vers l'extérieur. Pour la fermer, procéder à l'opération inverse.

- 16•DOSSIER : il peut être réglé en 3 positions.

Pour régler le dossier sur la position souhaitée, placer l'ergot dans un des 3 œilletons de la sangle centrale située à l'arrière du dossier (fig. a).

TABLIER : le boutonner des deux côtés et fixer les élastiques aux crochets latéraux de la barre frontale (fig. b).

- 17•DÉCROCHAGE de la Nacelle Skate du Châssis Skate : mettre la barre frontale en position haute (poignée de transport) et la tirer vers le haut (1), décrocher la Nacelle Skate d'un côté (2) puis de l'autre (3) en appuyant sur les leviers de décrochage.

**IMPORTANT : cette opération ne peut être effectuée avec l'enfant installé que si celui-ci pèse moins de 9 kg et si la Nacelle Skate est utilisée.**

## SIÈGE-AUTO SKATE

- 18•Avant de l'accrocher au Châssis Skate, appuyer sur le dossier de l'intérieur vers l'extérieur pour s'assurer de l'ouverture complète du siège-auto (fig. a).

- Accrocher la barre frontale (paragraphe 13).
- ACCROCHAGE du Siège-auto Skate au Châssis Skate: pour l'accrocher, insérer ses fixations dans celles du Châssis Skate jusqu'au déclic (fig. b).

**IMPORTANT** : ne pas installer l'enfant dans le Siège-auto Skate tant que le Châssis Skate n'est pas ouvert.

- 19• INVERSION DU SENS D'INSTALLATION : le sens d'installation du Siège-auto Skate peut être modifié, celui-ci pouvant être accoché au Châssis Skate en étant tourné vers maman ou vers le monde extérieur.

- 20• Siège-auto Skate INCLINABLE : le siège-auto Skate peut être incliné en 3 positions différentes (horizontale, inclinée et verticale) vers maman et vers le monde extérieur. Pour incliner le Siège-auto Skate : lever la poignée située derrière le dossier et le positionner à sa convenance.

- 21•CEINTURE DE SÉCURITÉ À 5 POINTS : pour l'accrocher, enclencher les deux boucles de la ceinture ventrale (bretelles attachées, flèche a) dans la sangle d'entrejambes (flèche b). Pour la décrocher, pousser vers le haut le bouton rond situé au centre de la boucle (flèche c) et tirer la ceinture ventrale vers l'extérieur (flèche d).

- 22• Pour serrer la ceinture ventrale, tirer des deux côtés dans le sens indiqué par la flèche (fig. a) ; pour la desserrer, procéder

à l'opération contraire. La ceinture ventrale ne peut être serrée au-delà de la butée de sécurité (fig. b).

- 23•Pour régler la hauteur des ceintures de sécurité, décrocher les boutons latéraux de la housse Skate (paragraphe 39b) des deux côtés et soulever la housse. Tirer les boucles vers soi (flèche a) et les insérer dans les passants du dossier (flèche b). Faire sortir les bretelles de la housse (flèche c) et les insérer dans le passant adéquat (flèche d). Positionner les deux boucles situées derrière le dossier (flèche e) sous les ceintures de soutien (fig. f).

- 24•TABLIER : le boutonner des deux côtés (fig. a) et fixer les élastiques aux crochets latéraux de la barre frontale (fig. b). Boutonner les élastiques sous le repose-pied (fig. c). Avec le Siège-auto Skate, la fermeture-éclair du tablier peut être ouverte pour permettre à l'enfant d'allonger ses jambes (fig. d).

- 25•Nacelle Skate et Siège-auto Skate RÉGLABLES EN HAUTEUR : hauteur réglable en 3 positions. Appuyer en même temps sur les deux boutons latéraux du Châssis Skate et relever ou abaisser la Nacelle Skate ou le Siège-auto Skate jusqu'à entendre les deux déclics d'accrochage. Vérifier que le positionnement est correct à l'aide des flèches situées sur le Châssis Skate.

**C'est également possible avec le siège-auto accoché.**

- 26•CAPOTE : pour la monter, insérer les fixations de la capote dans les logements correspondants de la Nacelle Skate ou du Siège-auto Skate et boutonner les boutons sur les côtés, 4 pour la Nacelle Skate, 2 pour le Siège-auto Skate (fig. a).

Pour décrocher la capote, la déboutonner des côtés de la Nacelle Skate ou du Siège-auto Skate, appuyer sur les deux petits boutons (sous la fixation de la capote) et extraire les fixations (fig. b).

- 27• La capote peut être réglée sur 2 positions: en avant ou en arrière. La fermeture-éclair donne la possibilité d'effectuer un réglage supplémentaire sur la Nacelle Skate. Elle est également équipée d'une fenêtre panoramique.

- 28•HABILLAGE PLUIE : il peut être monté sur la Nacelle Skate et sur le Siège-auto Skate. Pour l'installer, unir la fermeture-éclair de l'habillage pluie à celle de la capote (A), accompagner la partie inférieure de l'habillage pluie sous l'assise Skate (B), faire passer les élastiques avec les boutons derrière les fixations de la Nacelle Skate ou du Siège-auto Skate (C) et les boutonner à l'habillage pluie (D).

- Grâce aux élastiques qui permettent de n'ouvrir que la fermeture-éclair, l'habillage pluie peut être ouvert tout en restant fixé à l'assise Skate.
- Si l'on souhaite tourner l'assise Skate, il n'est pas nécessaire d'enlever l'habillage pluie, celui-ci étant indépendant du Châssis Skate et restant accroché à l'assise Skate.
- Ne pas utiliser l'habillage pluie dans des lieux clos et contrôler régulièrement que l'enfant n'a pas trop chaud.
- Ne pas installer l'habillage pluie à proximité de sources de chaleur et faire attention aux cigarettes.
- S'assurer que l'habillage pluie n'interfère avec aucun mécanisme en mouvement.
- Toujours retirer l'habillage pluie avant de refermer Skate.
- Nettoyer à l'eau savonneuse à l'aide d'une éponge ; ne pas utiliser de détergents.

29•FERMETURE : refermer la capote si elle est accrochée.

Baisser l'assise Skate au niveau le plus bas.

**Le Châssis Skate ne peut être fermé si la Nacelle Skate est accrochée. Il convient de la décrocher au préalable.**

Le Châssis Skate peut être fermé sans enlever le Siège-auto Skate, si celui-ci est accroché au châssis. S'il est accroché au Châssis Skate en étant tourné vers maman (fig. a) : déplacer d'abord vers l'extérieur le levier de sécurité (1) et, dans le même temps, incliner le Siège-auto Skate en relevant la poignée située derrière le dossier (2) et le positionner en correspondance du Châssis Skate (3).

Si le Siège-auto Skate est accroché au Châssis Skate en étant tourné vers le monde extérieur (fig. b) : faire coïncider le Siège-auto Skate avec le Châssis Skate en relevant la poignée située derrière le dossier.

- 30•FERMETURE : pour fermer le Châssis Skate, tourner vers le haut le levier de droite puis celui de gauche situé près de la poignée ; appuyer du pied sur la pédale de fermeture centralisée et baisser le Châssis Skate. Le crochet de fermeture s'accroche automatiquement du côté droit du châssis. Pour une fermeture compacte du Châssis Skate, décrocher le Siège-auto Skate et extraire les roues.
- 31•TRANSPORT : deux modes de transport sont possibles, en le tenant par la poignée sous le panier, ou bien comme un chariot, en redressant la poignée et en plaçant les roues avant en position fixe.

## CHÂSSIS SKATE + SIÈGE-AUTO PRIMO VIAGGIO

Grâce aux adaptateurs de série, un siège-auto du groupe 0+ peut être accroché au Châssis

Skate : « Primo Viaggio SIP », « Primo Viaggio tri-fix », « Primo Viaggio tri-fix e » ou « Primo Viaggio tri-fix es » Peg Perego.

- 32•Avant d'accrocher les adaptateurs, vérifier que les deux fixations du Châssis Skate sont en position centrale et verticale (fig. a). L'adaptateur de droite (DX) se distingue de celui de gauche (SX) grâce aux symboles « DX » et « SX » placés à l'intérieur. Pour accrocher les adaptateurs du siège-auto, les positionner dans les logements correspondants sur le Châssis Skate, en faisant coïncider les crans des adaptateurs avec ceux du Châssis Skate (fig. b), jusqu'à entendre le dé clic (fig. c).
- 33•Pour accrocher le siège-auto au Châssis Skate, positionner le siège-auto en le tournant vers maman et en le faisant coïncider avec les adaptateurs, et le pousser vers le bas.
- AVERTISSEMENT: aligner le siège-auto avec le châssis comme indiqué sur la figure et s'assurer que l'accrochage a été correctement effectué en vérifiant que le repère rouge sur l'adaptateur n'est plus visible.**

Pour décrocher le siège-auto du Châssis Skate, utiliser le levier prévu à cet effet sur le dossier du siège-auto et le relever. Pour décrocher les adaptateurs, appuyer sur le bouton interne et tirer les adaptateurs vers le haut.

## POUR RETIRER LA HOUSSE Comment retirer la housse de la NACELLE SKATE

Retirer le cas échéant la capote, le tablier et la barre frontale, et abaisser complètement le dossier.

- 34•Enlever le matelas interne en le séparant du dossier (fig. a). Soulever l'ensemble du rembourrage interne (fig. b) et faire sortir la sangle de réglage du dossier (fig. c).
- 35•Décrocher les ailettes latérales puis celle au niveau des pieds en appuyant sur le crochet situé sur la base et en faisant pression depuis l'extérieur (fig. a). Soulever les ailettes latérales (fig. b) pour faciliter l'opération. Soulever ensuite le dossier pour décrocher l'ailette au niveau de la tête (fig. c).
- 36•Abaisser l'ensemble de la structure et le rembourrage de la Nacelle Skate (fig. a). Enlever les caches latéraux des deux côtés en les soulevant de l'intérieur vers l'extérieur (fig. b).
- 37•Retirer la housse en suivant la séquence indiquée sur la figure, en partant du côté du dossier (un angle après l'autre) pour faciliter l'opération (fig. c).

Retirer la housse des pieds situés sous l'assise Skate (fig. d).

## Comment installer la housse de la NACELLE SKATE

ATTENTION : la partie supérieure côté tête de la housse Skate se distingue par la coupe du tissu pour le passage de la sangle de réglage du dossier.

- 38• Mettre le rembourrage en place en l'accrochant aux pieds situés sous la Nacelle Skate, sur le côté des pieds (un angle après l'autre) puis aux fixations latérales, en veillant à ce qu'ils demeurent à l'extérieur (fig. a). Mettre la housse en place sur la partie supérieure (côté dossier), un angle après l'autre. Soulever le dossier et insérer la sangle de réglage du dossier de l'intérieur vers l'extérieur de la Nacelle Skate (fig. b). Suivre les instructions des points 9, 10 et 11. Mettre les deux caches en place (fig. c).

## Comment retirer la housse du SIÈGE-AUTO SKATE

Enlever le cas échéant la capote, le tablier et la barre frontale.

- 39• Ouvrir les deux veltrous situés sous la marche repose-pied et extraire les bretelles (Fig. a). Défaire les boutons latéraux (fig. b). Décrocher la housse de l'intérieur des caches (fig. c). Défaire les boutons sur les côtés du châssis (fig. d).
- 40• Enlever la sangle d'entrejambes de la ceinture par le dessous de l'assise. Pour enlever les ceintures de sécurité, décrocher la petite sangle située derrière le dossier et les faire sortir par l'avant (fig. a). Dévisser la sangle d'un côté seulement (en bloquant d'un doigt l'écrou) de l'assise Skate à l'aide d'un tournevis cruciforme (fig. b).
- 41• Enlever la housse du levier de réglage du dossier et la faire sortir par le haut à proximité du dossier. Châssis sans habillage.

## Comment installer la housse sur le SIÈGE-AUTO SKATE

- 42• Mettre la housse en place sur le châssis au niveau de la partie supérieure du dossier (fig. a), en maintenant la poignée à l'extérieur.
- Faire passer la sangle d'entrejambes la plus basse sous l'assise et laisser au-dessus de la housse la sangle d'entrejambes la plus haute (fig. b).
  - Insérer la ceinture ventrale dans le passant sur l'assise Skate (fig. c) et visser la ceinture à l'aide d'un tournevis cruciforme (fig. d).
- 43• Positionner les ceintures de sécurité à la hauteur souhaitée (fig. a) en insérant les

ceintures dans les passants de la housse.

ATTENTION : placer les boucles derrière le dossier, sous les ceintures de soutien (fig. b).

- 44• Mettre la housse en place sur les caches, d'abord sur la partie supérieure puis sur la partie inférieure, en soulevant légèrement les caches pour que la housse s'accroche correctement (fig. a).
- Accrocher les deux boutons de la housse au châssis, en veillant à garder à l'extérieur les fixations latérales de Skate (fig. b). Mettre les bretelles en place et coller les veltrous sur la marche repose-pied (fig. c).

## NUMÉROS DE SÉRIE

- 45• Les informations ci-après figurent sur le Châssis Skate (fig. a), la Nacelle Skate (fig. b) et le Siège-auto Skate (fig. c) : nom du produit, date de production et numéro de série. Ces informations sont indispensables en cas de réclamation.

## LIGNE D'ACCESSOIRES

- 46• Ombrelle Skate : pratique ombrelle assortie.

## NETTOYAGE ET ENTRETIEN

- Cet article nécessite un entretien minimum. Les opérations de nettoyage et d'entretien doivent être effectuées uniquement par des adultes.
  - Il est recommandé de nettoyer régulièrement les parties mobiles et, si nécessaire, de les graisser avec une huile légère, comme indiqué sur la figure 47.
  - Sécher les parties métalliques du produit pour éviter qu'elles ne rouillent.
  - Nettoyer régulièrement les parties en plastique avec un linge humide ; ne pas utiliser de solvants ou tout produit similaire.
  - Protéger cet article des agents atmosphériques (eau, pluie ou neige) ; une exposition continue et prolongée au soleil peut entraîner la décoloration de nombreux matériaux.
  - Entreposer au sec.
- 47• A - Maintenir l'article propre et enlever la poussière ou les cailloux  
B - Maintenir l'article propre et enlever la poussière ou les cailloux ; graisser régulièrement à l'endroit indiqué  
C - Maintenir l'article propre et enlever la poussière ou les cailloux ; NE PAS graisser.
- Pour l'entretien des éléments en tissu : brosser les éléments en tissu pour éliminer la poussière et laver à la main à une température maximale de 30° ; ne pas tordre ; ne pas blanchir à la javel ; ne pas repasser ; ne pas laver à sec ; ne pas utiliser de solvants pour enlever les taches ; ne pas utiliser de

sèche-linge à tambour rotatif.



## PEG-PÉREGO S.p.A.



Peg-Pérego S.p.A. est certifiée ISO 9001. La certification offre à la clientèle une garantie de transparence et représente un gage de confiance dans la façon de travailler de l'entreprise. Peg-Pérego se réserve le droit de procéder à tout moment à des modifications sur les modèles décrits dans cet ouvrage, pour des raisons de nature technique ou commerciale. Peg-Pérego est à la disposition de sa clientèle pour satisfaire au mieux chacune de ses exigences. En cela, il est très important et précieux pour nous de connaître l'opinion de notre clientèle. Nous vous saurions donc gré, après avoir utilisé un de nos produits, de remplir le QUESTIONNAIRE DE SATISFACTION CLIENT, en nous faisant part de toute observation ou suggestion éventuelle. Vous trouverez ce questionnaire sur notre site Internet, à l'adresse [www.pegperego.com](http://www.pegperego.com)

## SERVICIO DE ASISTENCIA PEG-PÉREGO

En cas de perte de pièces ou de rupture de l'une d'elles, utiliser exclusivement des pièces de rechange originales Peg-Pérego. Pour toute réparation, remplacement, informations sur les produits, vente de pièces détachées d'origine et accessoires, contactez le service après-vente Peg Pérego en indiquant, si présent, le numéro de série du produit.

### CANADA:

**tel.:** 905.839.3371

**fax:** 905.839.9542

**numéro sans frais:** 1.800.661.5050

**site internet:** [www.pegperego.com](http://www.pegperego.com)

Peg-Pérego se réserve le droit d'apporter à tout moment des modifications aux modèles décrits dans le présent ouvrage, pour des raisons de nature technique ou commerciale.





**PEG PEREGO S.p.A.**

VIA DE GASPERI 50 20043 ARCORE MI ITALIA  
tel. 0039 039 60881 fax 0039 039 615869/616454

**Servizio Post Vendita - After Sale:**

tel. 0039 039 6088213 fax: 0039 039 3309992



**PEG PEREGO U.S.A. Inc.**

3625 INDEPENDENCE DRIVE FORT WAYNE INDIANA 46808

phone 260 482 8191 fax 260 484 2940

**Call us toll free:** 1 800 671 1701

**PEG PEREGO CANADA Inc.**

585 GRANITE COURT PICKERING ONTARIO CANADA L1W3K1

phone 905 839 3371 fax 905 839 9542

**Call us toll free:** 1 800 661 5050

[www.pegperego.com](http://www.pegperego.com)

**⚠ WARNING:**

AVOID SERIOUS INJURY FROM FALLING OR SLIDING OUT.  
ALWAYS USE COMPLETE 5 POINT SEAT BELT.



skate system