

Peg-Pérego

USA

EN Instructions for use
FIUS16011235

Viaggio

FLEX

120
RIGID LATCH

WARNING:

- Do not install or use this booster seat until you read and understand all the instructions in this manual and the labels. To avoid serious injuries to your child, follow the instructions carefully. Keep the instruction manual in the dedicated pocket for future reference.

Weight limits:
40 – 120 lbs
(18 – 54 kg)

Height limits:
39 - 57 inches
(99 – 145 cm)

Table of Contents

Introduction.....	3
⚠ Warning	5
Safety information	7
Registration form	8
Your booster seat.....	9
Rigid Latch.....	10
Product components.....	11
Opening the product before use.....	12
Product features	13
Vehicle seatbelts design and compatibility	16
Vehicle seat design and compatibility	19
Installing the booster seat in the vehicle	21
Securing your child in the booster seat	26
How to fold and carry the car seat	31
Cleaning and maintenance	33
Accessories.....	44
Replacement Parts.....	45

Introduction

Thank you for choosing the Peg Perego Viaggio Flex 120 booster seat. As with all Peg Perego products, your Viaggio Flex 120 has been designed and certified by a dedicated team of engineers inside Peg Perego's research and development department. It has been manufactured and assembled in a Peg Perego plant under certified quality procedures and using high quality materials from certified suppliers. As with all booster seats, the Viaggio Flex 120 is designed to be used with a child inside a vehicle.

We encourage you to use the Viaggio Flex 120 with the utmost concern by driving carefully when a child is on board and by taking your time to explore the product to get to know all of the features, different possible uses and the best and proper installations. Please read through the manual in its entirety with the product in sight. This will allow for checking every point on the product and thoroughly understanding it. Install the Viaggio Flex 120 in your vehicle by taking the necessary time and making fitting trials before using it with your child. Once the manual has been read, store it in the base of the Viaggio Flex 120 to

Introduction

ensure that anyone else using the seat will be able to access it for help.

Should you see any malfunctioning feature or broken parts, please do not hesitate to call Peg-Perego Customer Service @ 1-800-671-1701 for help. Now that you are familiar with your new Viaggio Flex 120, you are ready to enjoy safe and happy journeys with your family.

Warning

- Do not install or use this booster seat until you read and understand all the instructions in this manual and the labels on the product. To avoid serious injuries to your child, follow the instructions carefully. Keep the instruction manual in the backrest for future reference.
- Your child could be seriously injured if you do not follow instructions and warning labels correctly.
- Use only the vehicle's lap and shoulder belt system when restraining the child in this booster seat. Snugly adjust the belt around child's body making sure that the belt lies flat with no slack.
- This booster seat meets or exceeds all applicable Federal Motor Vehicle Safety Standard 213 requirements for use in motor vehicles. This restraint is NOT certified for aircraft use since aircraft seats are normally equipped with lap belt only.
- Not all available models of seatbelts are approved for use with this product. Refer to the dedicated section in this manual for further details.
- Viaggio Flex 120 can be secured to your vehicle by means of lower universal anchorage system (LATCH) for added stability. Refer to the dedicated section in this manual for installation details and check your vehicle owner's manual for further details.
- This booster seat is designed to be installed on front

Warning

facing vehicle seats only. Never use on seats looking sideways or rearward facing. Do not use in cars with door-mounted or motorized shoulder belts. Read your vehicle owner's manual for additional information.

- According to accident statistics, children are safer when properly restrained in the rear seating positions than in the front seating positions.
- Complete and send in the registration form provided with this product right away. In case of an accident: if this car seat is involved in a car accident, it may be no longer safe for use. You may need to get a new unit. Call Peg-Perego Customer Service at 1-800-671-1701 (toll free) for information about repairs or spare parts.
- Seat covers and pads provided in this product are part of the product and the certification program. The use of non approved covers or other accessories are not recommended.
- EPS components (white soft foam located below the upholstered covers) are integrated in the product as safety related parts and should never be removed or damaged.
- Secure this booster seat in the car even when not occupied. This car seat is a heavy object that could cause severe damage to other occupants in case of an accident.
- Keep fingers away from moving parts.

Safety Information

- Use Viaggio Flex 120 in forward facing mode with children weighing in the range 40 – 120 lbs (18 – 54 kg) and whose height is between 39 and 57 inches (99 – 145 cm).
- When placing your child in the seat, make sure that bulky jackets or covers are removed. This will make the use of seatbelts easier and therefore correct.
- Do not leave your child unattended in the vehicle, even for a short period. He/she could get tangled in the straps and be seriously injured or could move or tip the seat.
- Do not leave the booster seat under direct sunlight for a prolonged time. The seat may become very hot and burn your child's skin. In this eventuality, make sure that the booster backrest is folded (page 31).
- When not in use, store the product in a proper place, away from light, moisture, excessive heat or cold.
- Do not place this car seat on countertops, tables or soft surfaces.
- Do not try to remove or add parts unless where explained in this manual; do not try to repair this product. In case of damaged or defective components, call customer service @ 1-800-671-1701 for help.
- Do not leave loose objects, bags or luggage in the vehicle interior. In case of an accident they could suddenly move causing the occupants to be injured.
- Do not use this unit after twelve (12) years from the date of production labelled on the seat.

Registration Form

Important! Child restraints could be recalled for safety reasons. You must register this restraint to be reached in a recall. Send your name, address and the restraint's model number and manufacturing date to:

**Peg-Perego U.S.A., Inc. 3625 Independence Drive
Fort Wayne, IN 46808 Or call 1-800-671-1701 (toll free)**

Or register online at

www.carseat-registration.pegperego.com

For recall information, call the U.S. Government's

Vehicle Safety Hotline at 1-888-327-4236

(TTY: 1-800-424-9153) Or go to <http://www.NHTSA.gov>

Model number, model name, date of manufacturing, etc. are indelibly printed on a label located under the seat base (as shown here). Registration form is attached to the product cover. Detach the form, fill in and mail to Peg-Perego. No stamp is needed. We have already paid for it. Should the registration form be missing, please call Customer Service @ 1-800-671-1701 for a replacement form.

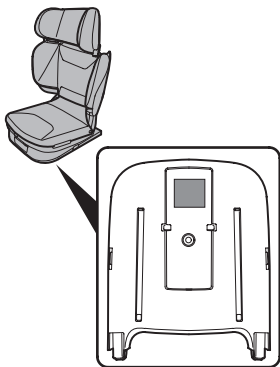

Your booster seat

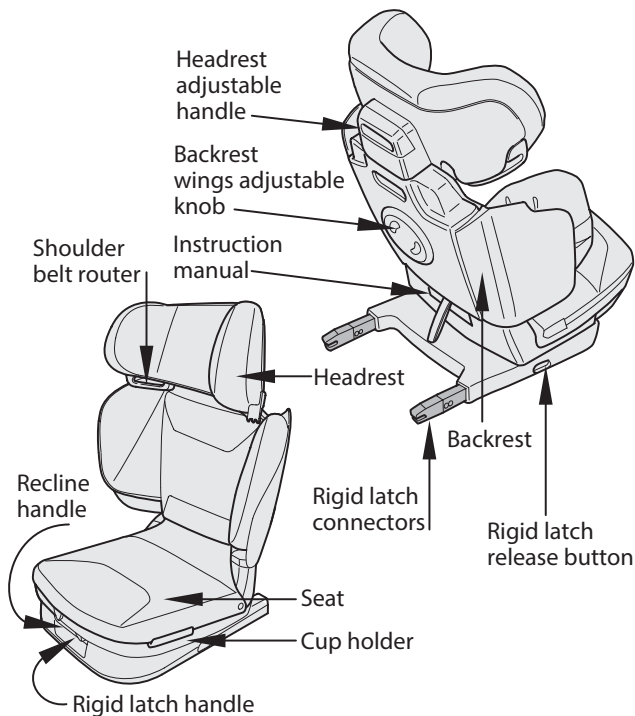

Rigid Latch

Viaggio Flex 120 is equipped with rigid latch. The rigid latch interface is composed of two connectors, located in the integrated base of the child restraint and two anchors located at the joint line between the seat and backrest of the vehicle. The spacing between connectors corresponds to the spacing between the anchors in the vehicle.

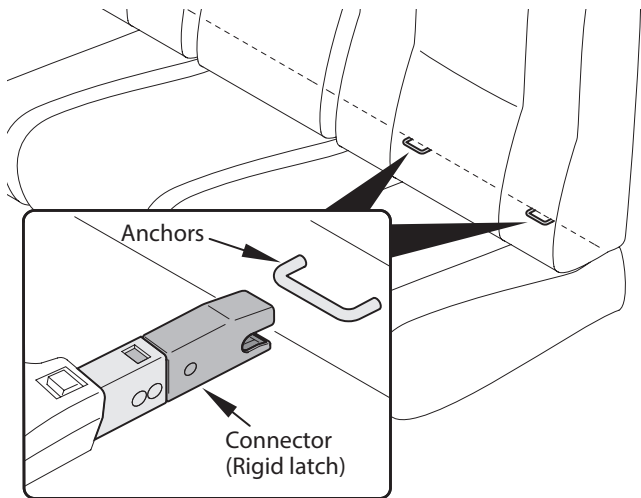

Product components

1. Always check the product prior to use. The product is composed of: headrest (a), backrest (b), seat (c), Rigid Latch Base integrated into the seat (d).

The car seat is ready for use: no assembly operation is required.

In case of missing or malfunctioning parts, please contact our Customer Service @ 1-800-671-1701 for help.

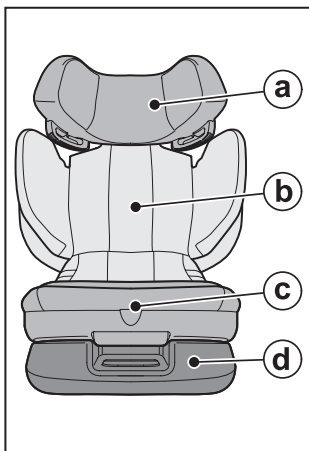

Opening the product before use

1. Raise the car seat backrest until it clicks; the product should remain upright on its own. The backrest oscillates by a few degrees to better fit the different types of vehicle seats.

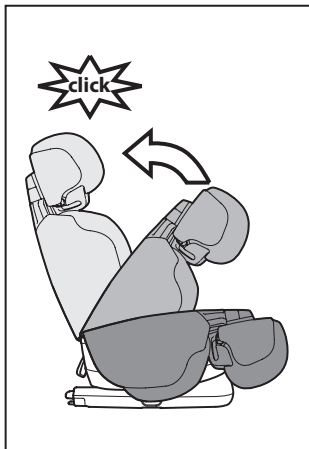

Product features

Viaggio Flex 120 adjusts to grow with your child. Each adjustment is independent to ensure maximum flexibility of use.

1. The headrest can be adjusted in 5 positions. Lift the handle (fig_a) on the back of the headrest and simultaneously raise the headrest (fig_b), placing it at the desired height.

⚠ IMPORTANT: as the child grows, it is necessary to adjust the height of the headrest according to that of the child.

⚠ IMPORTANT: after completing the operation, try to move the headrest to ensure it is correctly fitted in place.

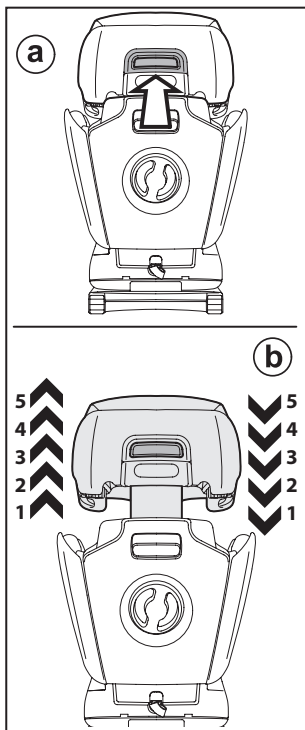

Product features

2. The width of the backrest may be adjusted using the central knob (1) to widen or tighten the side restraining wings (2). Turn the knob clockwise to widen the wings. This operation is required as your child grows.

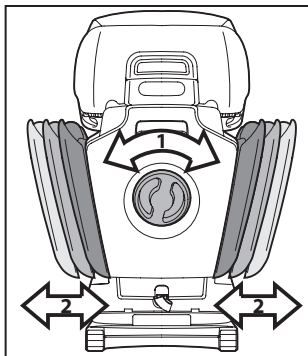

3. The height of the backrest may be adjusted in 3 positions: push the handle on the rear of the backrest upwards (1) and lift at the same time the entire backrest upwards (2) to the desired position. To lower the backrest, pull the handle (1) and push at the same time the backrest downwards (2).

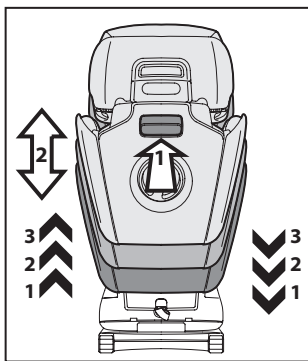

Product features

4. Viaggio Flex 120 is fitted with a reclining system that guarantees maximum comfort. To recline the seat, pull the handle (fig_a) on the front and simultaneously recline the product (fig_b).

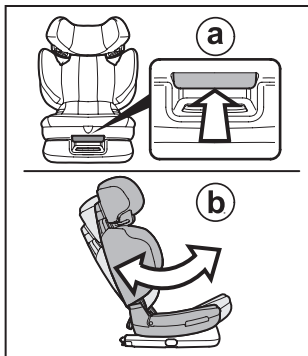

5. Viaggio Flex 120 is fitted with two side cup holders.

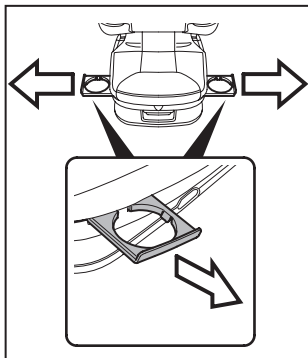

Vehicle seatbelts design and compatibility

Viaggio Flex 120 is designed to be installed with lap and shoulder vehicle belts commonly fitted on most of the available cars. However, in the market there are several different types of vehicles manufactured in different periods.

As a result, there are many different vehicle belt designs. Unfortunately, some may be unsuitable for a safe installation of Viaggio Flex 120. Please read carefully the list below and in case of problems or doubts, double check your vehicle owner's manual or call Peg Perego Customer Service @ 1-800-671-1701 for additional help.

Vehicle seatbelts design and compatibility

NON COMPATIBLE VEHICLE BELT DESIGNS

WARNING: do not use Viaggio Flex 120 with the following vehicle belt design:

1. Lap/motorized shoulder belts. Belts mounted on the door

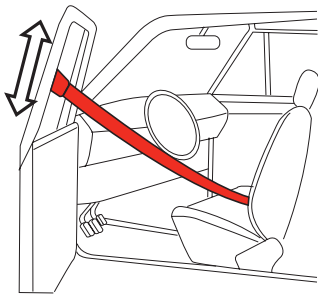

2. Lap belt only of any kind.

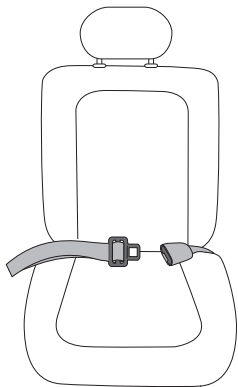

Vehicle seatbelts design and compatibility

Viaggio Flex 120 is a booster seat equipped with rigid latch. Although the rigid latch is used for added stability only, its use is recommended.

When installing the seat, make sure that there is enough space between the attached seat and the vehicle belt buckle (a). On certain vehicles, the buckle and the latch anchors may be close one to the other.

In the unlucky eventuality that they are too close (b), or even overlapped, the contemporary use of vehicle seatbelts and rigid latch may be not possible; please refer to the vehicle owner's manual for a suitable installation position or contact Peg-Perego Customer Service @ 1-800-671-1701 for additional help.

In case your vehicle is equipped with flexible buckles, make sure that the buckle position allows for trouble free attachment of the vehicle seatbelt plate (c).

Vehicle seatbelts design and compatibility

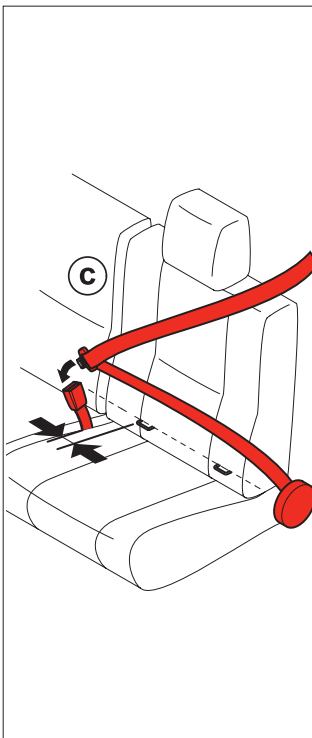
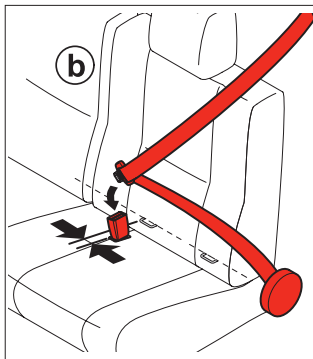
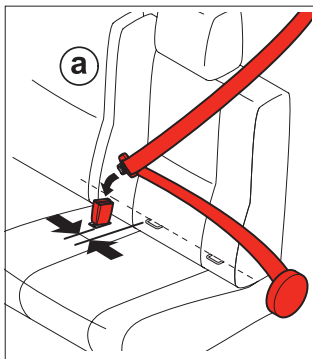

Vehicle seat design and compatibility

WARNING: do not use Viaggio Flex 120 with the following vehicle seat design:

1. Side facing seats

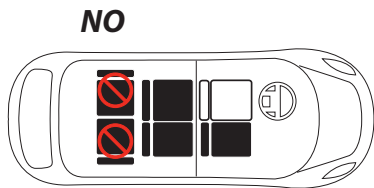

2. Rear facing seats or seats that rotate in different positions

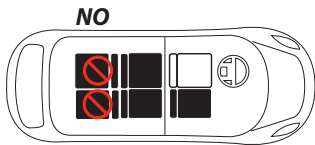

For your child's safety, always read your vehicle owner's manual for further informations.

Installing the booster seat in the vehicle

How to attach the car seat on vehicle seats equipped with latch anchors.

If your car is not fitted with latch positions, go to the next section. For further information on the availability of the anchors and their location, refer to the vehicle's instruction manual.

IMPORTANT NOTE: use of LATCH connectors are recommended by Peg-Perego to achieve the best stability of the product in case of sudden or steep turns. Also, using the LATCH will give guarantee that the product is located in the correct position with respect to the vehicle belt attachment points.

Use of latch does NOT replace the use of vehicle's seatbelt to restraint your child.

Installing the booster seat in the vehicle

1. To expose the connectors located inside the base, pull the handle on the bottom front part of the seat (fig_a). The connectors will be ejected (fig_b). Repeat to make sure they have been ejected fully and simultaneously.

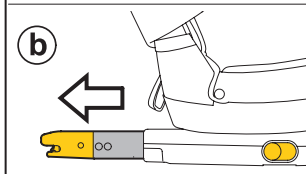
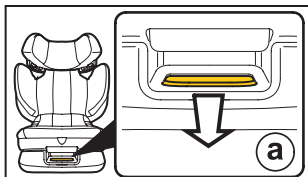

2. Attach the connectors to the vehicle seat anchors, ensuring they “click” into place.

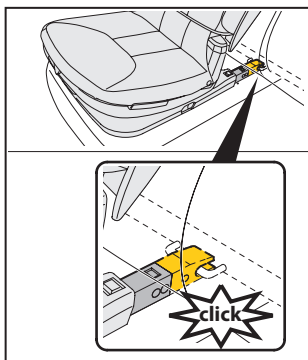

Installing the booster seat in the vehicle

3. **⚠ IMPORTANT:**

The vehicle anchors and the car seat connectors are correctly coupled when a green signal appears above the connectors (fig_a). A red signal indicates that the attachments have NOT been coupled correctly (fig_b).

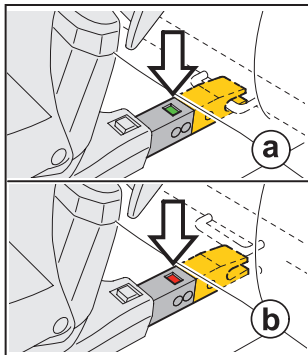

4. After attaching the seat, pull the front handle again (fig_a) and, at the same time, push the car seat towards the vehicle's seat (fig_b), then release the handle.

By doing this the release buttons on the side of the base will disappear (fig_c), thus preventing inadvertent release.

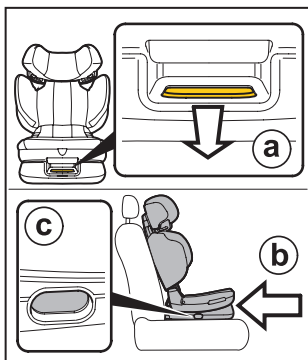

Installing the booster seat in the vehicle

5. To release Viaggio Flex 120 from the vehicle seat, pull the handle (1) and the seat until the release buttons on the side of the base are fully revealed. In so doing, the yellow release buttons will be visible on the sides of the base; pull the two buttons (2) until you hear the attachments click open. At this point you can remove the car seat.

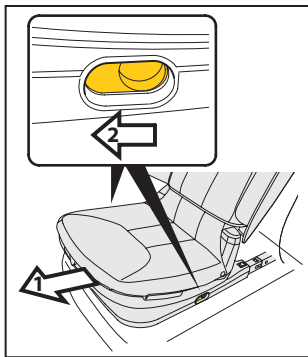

6. To reposition the connectors inside the base (when not in use), pull the lever once more (1) and simultaneously push one of the two connectors in (2) until they disappear.

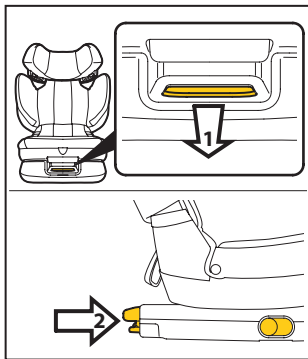

Installing the booster seat in the vehicle

How to attach the car seat on vehicle seats not equipped with latch anchor positions.

7. Place the Viaggio Flex 120 car seat on the vehicle seat in the direction of travel, leaving the connectors inside the base (fig_a) and position the child in the seat as shown in the picture (fig_b), ensuring the car seat does not move during this operation.

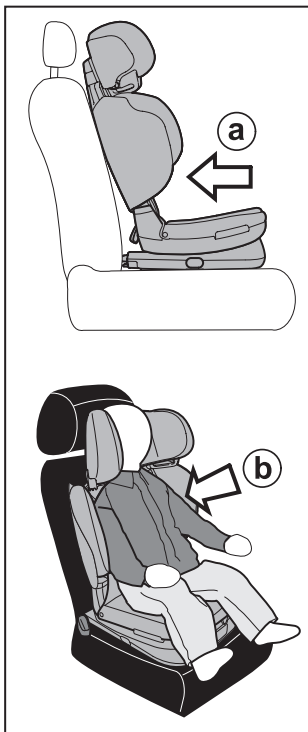

Securing your child in the booster seat

1. Secure your child with the vehicle seat belt as shown in the picture.

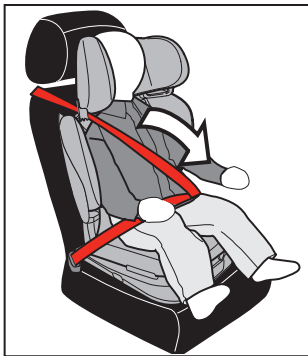

2. Fasten the vehicle seat belt, ensuring that it clicks in place. Position the two sections of the belt as shown in the picture.



Securing your child in the booster seat

3. Thread the belt through the router placed on the headrest: thread the belt between the router and the headrest (1) until it slides completely into the router slot (2).

⚠ IMPORTANT: If the belt is loose, pull it tight above the loop (3). Ensure the belt is always tensioned and not twisted.

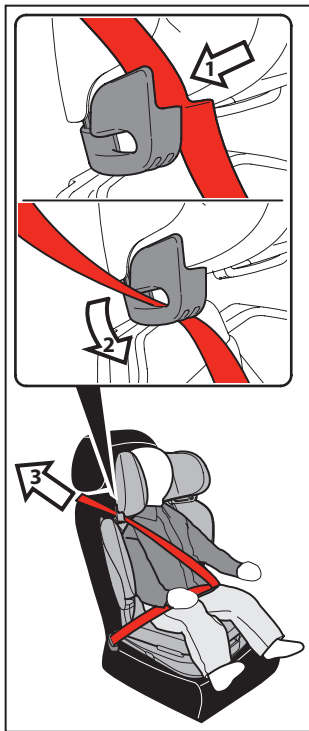

Securing your child in the booster seat

4. To remove the belt, slide it out of the router slot (1) and then between the router and the headrest (2) until it is completely removed.

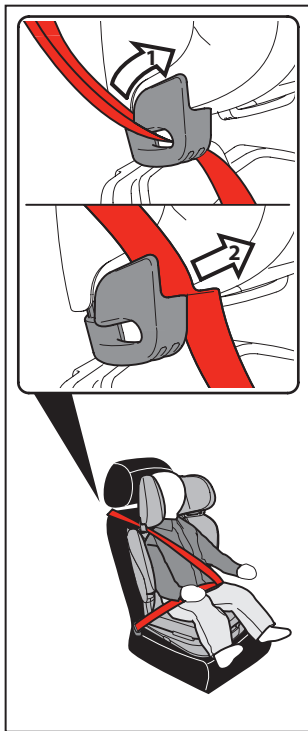

Securing your child in the booster seat

With the child in the booster seat, adjust headrest height making sure that the belt passes at or above shoulder level. The headrest is properly set when the shoulder belt router is located at no more than 1" above shoulder level and the shoulder lies at the center of child's chest.

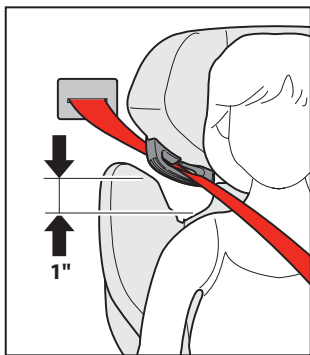

Viaggio Flex 120 is equipped with an adjustable headrest and backrest. While making sure that the headrest is adjusted as above, check that the top of the backrest is always in line with the shoulders or above (fig_a). Also check that the top of the head stays within the top of the headrest (fig_b).

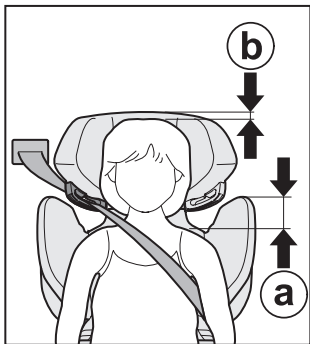

Securing your child in the booster seat

Picture shows the correct belt pattern around the child in your Viaggio Flex 120.

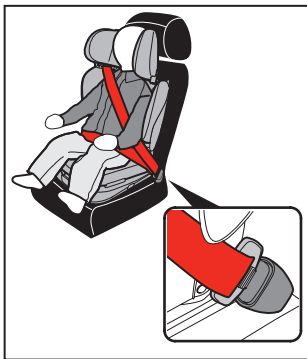
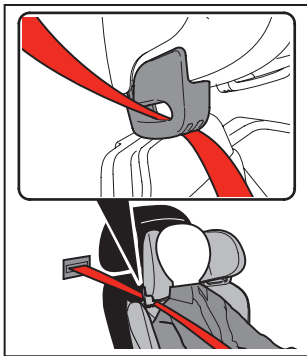

How to fold and carry the car seat

Viaggio Flex 120 is designed with a foldable backrest. Fold it to store the product or carry it. In case the seat is attached with rigid latch and is not in use, you can rotate the backrest for better rearward visibility.

1. To fold the product lower the headrest and the backrest (1), tighten the side restraining wings (2) and, if necessary, push in the cup holders (3). Pull the ribbon upwards (4).

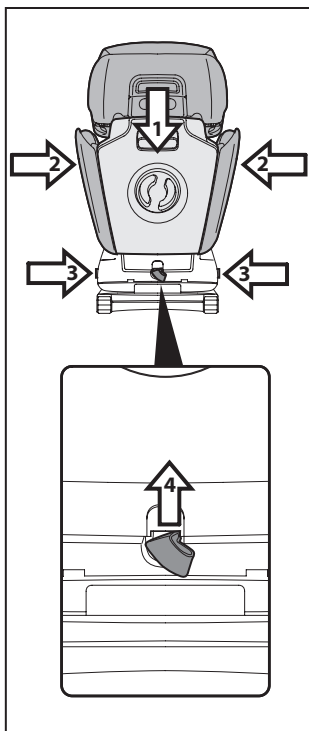

How to fold and carry the car seat

2. At the same time rotate the backrest down (5).

IMPORTANT NOTE: if the Viaggio Flex 120 is not attached with latch and not in use remove it from the vehicle cockpit. In case of a sudden stop or a crash it could be extremely dangerous.

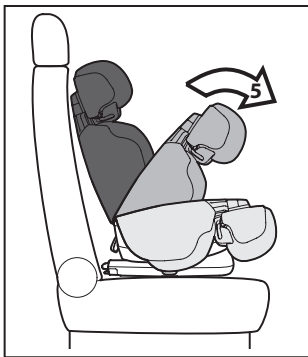

3. Attach the ring that fastens the backrest to the seat when the product is closed.

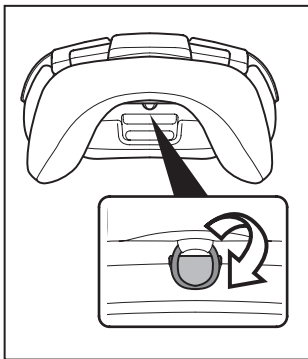

Cleaning and maintenance

Your booster seat requires a minimum of cleaning and maintenance. Do not clean with harsh products or solvents. Keep moving parts clean. In case, clean plastic parts with a damp cloth. Do not use water with harness and latching mechanisms. Protect the booster seat from extreme cold, water, rain and sun exposure. Prolonged exposures to these elements can change the colors in the material but also change their mechanical properties. Store the booster seat in a dry area if not used for long periods.

The upholstery is likely to be removed and cleaned frequently. Follow the procedure below to remove the fabric and reassemble it properly. Check the booster seat features before disassembly and make sure that the same features are still working once the booster seat is set up for use again. Extra care is required when removing padding to avoid breaking the white EPS panels on the booster seat.

All the upholstered covers (seat, backrest and headrest) can be machine washed at 87° F (30° C).



Cleaning and maintenance

The upholstery of Viaggio Flex 120 may be removed for cleaning.

1. Follow the washing instructions on the seat lining.

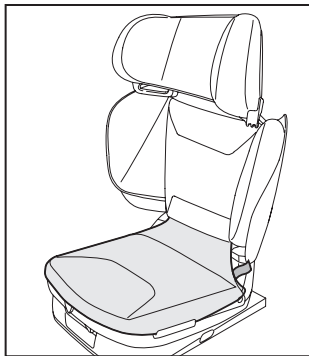

Removing the upholstery from the seat:

2. Unhook the two eyelets from the buttons on the sides of the car seat base.

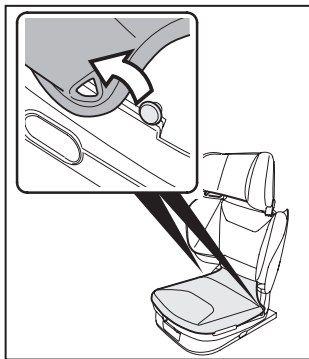

Cleaning and maintenance

3. Release the plastic hooks from the seat base.

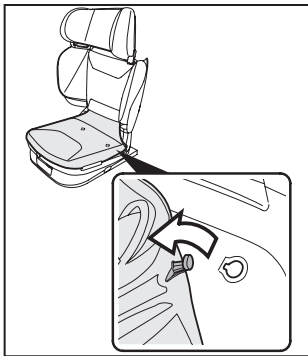

4. Remove the upholstery and slide out the plastic panel placed inside the pocket as shown. Remember to put it in place once the lining has been washed and dried.

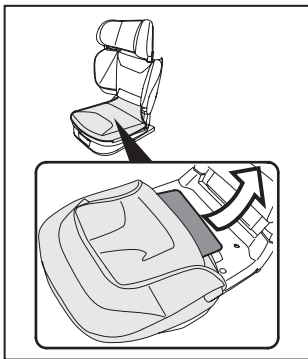

Cleaning and maintenance

Removing the upholstery from the backrest:

5. Remove the four eyelets from the plastic buttons on the sides of the backrest. To facilitate this operation, widen the side wings

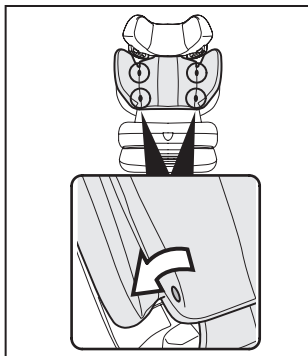

6. Release the two upper elastic bands and the two lower ones located on each side.

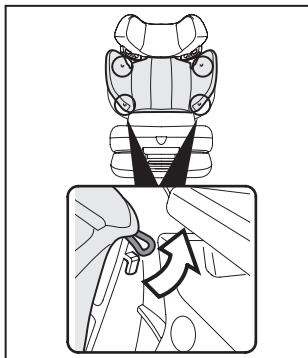

Cleaning and maintenance

7. Remove the two flaps from their slots on the upper part of the backrest. To help with this operation, raise the headrest. At this point you can remove the lining from the car seat upholstery backrest.

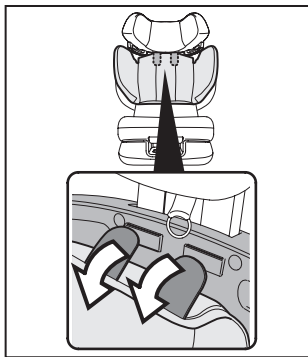

Removing the upholstery from the headrest:

8. To remove the plastic cover on the back of the headrest, unfasten the two side hooks.

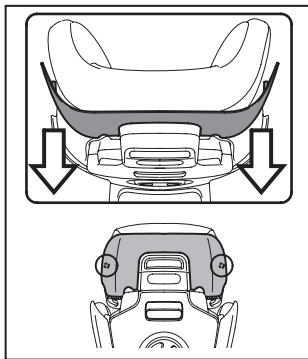

Cleaning and maintenance

9. Release the bottom (1) and top tabs (2) as shown.

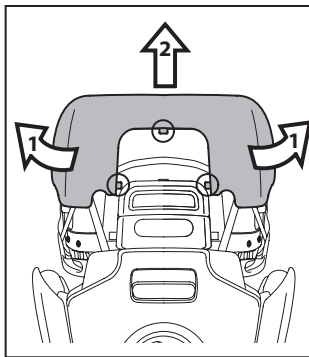

10. To remove the headrest upholstery, slightly raise the headrest and release the two elastic bands on one side (fig_a) and then on the other (fig_b). Remove the upholstery.

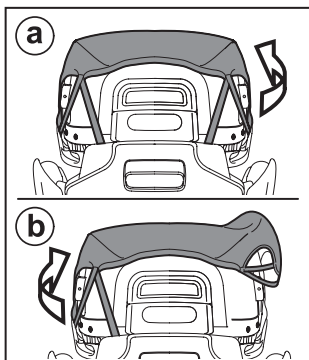

Cleaning and maintenance

Relining the seat:

1. Insert the plastic panel in the pocket of the seat.

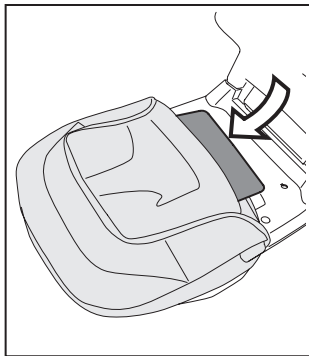

2. Slip the seat lining on from the front (fig_a), inserting the profile in the appropriate slot (fig_b).

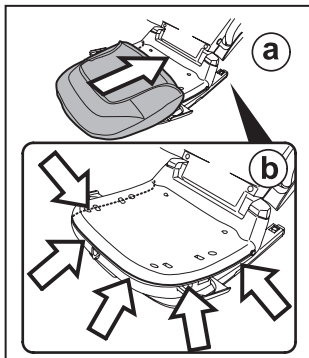

Cleaning and maintenance

3. Insert the two hooks on the base of the seat near the bottom of the backrest.

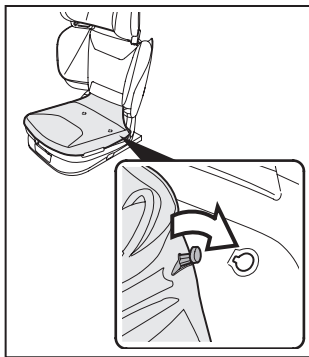

4. Finally, attach the two side eyelets to the buttons on the sides of the seat.

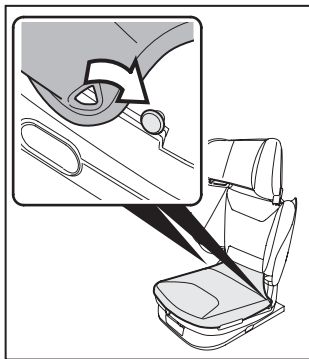

Cleaning and maintenance

Relining the backrest:

5. Slightly widen the side wings of the car seat and insert the plastic flaps into their slots in the backrest, ensuring they come out below as shown in figure.

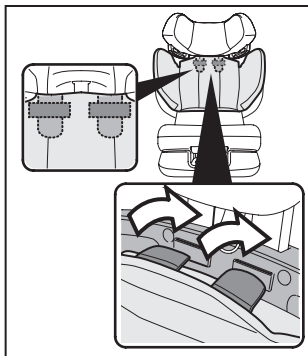

6. Slip on the side lining and fasten the two upper elastic bands; repeat for the lower elastic bands.

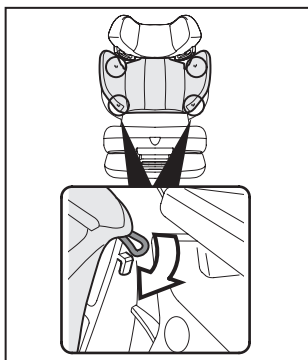

Cleaning and maintenance

7. Fasten the four side eyelets to the appropriate buttons.

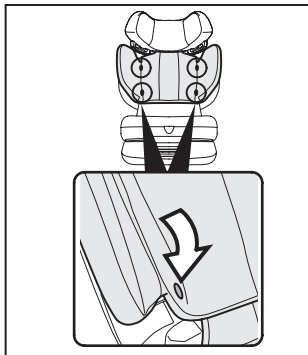

Relining the headrest:

8. Slightly raise the headrest and put the lining back in place, fastening the two elastics as shown, first on one side (fig_a) and then on the other (fig_b), and paying attention to the white polystyrene.

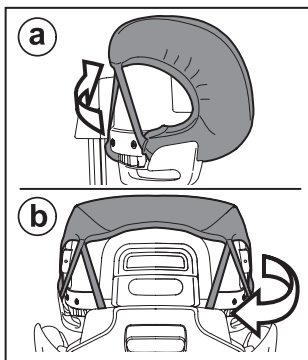

Cleaning and maintenance

9. Fasten the back cover along the three central points above the adjustment handle, following the sequence shown in the figure.

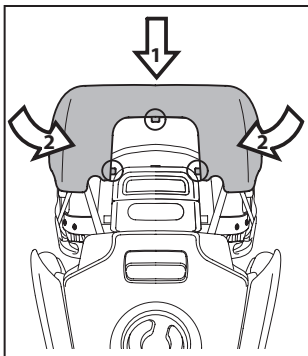

10. Finally, fasten the two sides to the headrest.

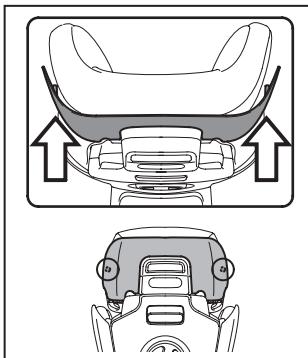

Accessories

Travel Bag Car Seat:
practical travel bag that
keeps the car seat clean
and protected.

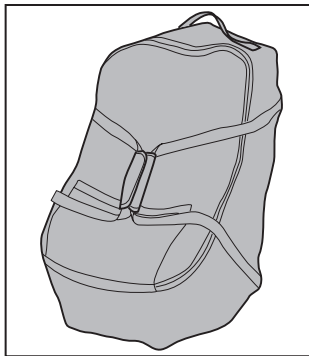

Replacement Parts

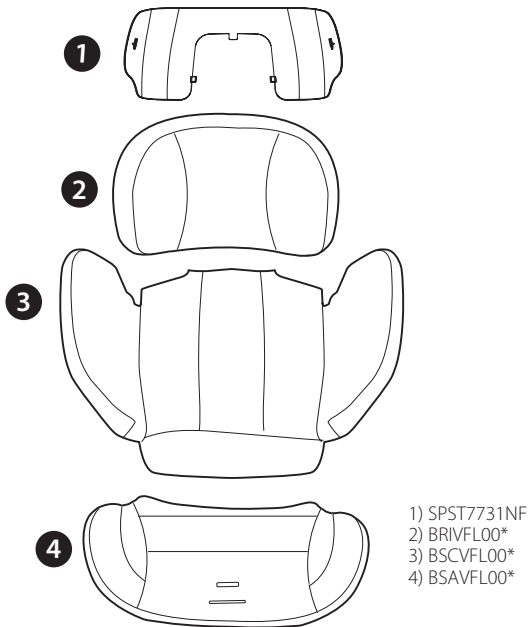

NOTE: Spare parts available in different colors* to be specified when ordering.

EN English

Declaration of conformity

Product name

VIAGGIO FLEX 120

Product reference number

IMVF00US35*

Reference Standards (origin)

FMVSS 571-213 (USA)

Declaration of conformity

Peg-Perego S.p.A. declares under its sole responsibility that the article to which this declaration relates has undergone internal testing and has been approved, in accordance with regulations in force, by external, independent testing laboratories

Date and place of issue

Arcore, 26 Maggio 2016

Peg-Perego S.p.A.
Via De Gasperi, 50
20862 Arcore (MB), ITALY

ES Español

declaración de conformidad

Denominación del producto

VIAGGIO FLEX 120

Código de identificación del producto

IMVF00US35*

Normativas de referencia (origen)

FMVSS 571-213 (USA)

Declaración de conformidad

Peg-Perego S.p.A. déclare, sous sa propre responsabilité, que l'article en question a été soumis à des tests d'essais internes et homologué selon les normes en vigueur par des laboratoires extérieurs et indépendants

Fecha y lugar de expedición

Arcore, 26 de Mayo 2016

Peg-Perego S.p.A.
Via De Gasperi, 50
20862 Arcore (MB), ITALIA

Peg-Pérego

USA

ES Instrucciones de uso
FIUS16011235

Viaggio

FLEX

120
RIGID LATCH

ADVERTENCIA:

• No instale o utilice este elevador hasta que haya leído y comprendido todas las instrucciones de este manual y las etiquetas. Para evitar daños serios a su hijo siga las instrucciones detenidamente. Conserve el manual de instrucciones en el bolsillo dedicado a tal fin para futuras consultas.

Límites de peso:
40 – 120 libras
(18 – 54 kg)

Límites de altura:
39 - 57 pulgadas
(99 – 145 cm)

Tablade contenidos

Introducción.....	3
⚠ Advertencia	5
Información de seguridad.....	8
Formulario de registro.....	9
Silla de auto.....	11
Latch rígido.....	12
Componentes del producto.....	13
Apertura del producto antes del uso.....	14
Características del producto.....	15
Diseño y compatibilidad de los cinturones de seguridad del vehículo.....	20
Diseño y compatibilidad de la silla de auto.....	24
Instalación de la silla elevadora en el vehículo	25
Asegurar al niño en la silla elevadora	30
Cómo plegar y transportar la silla de auto	35
Limpieza y mantenimiento	37
Accesorios.....	48
Piezas de repuesto	49

Introducción

Gracias por elegir la silla elevadora Peg-Perego Viaggio Flex 120. Como todos los productos de Peg-Perego, su Viaggio Flex 120 ha sido diseñada y certificada por un equipo especializado de ingenieros del departamento de investigación y desarrollo de Peg-Perego. La silla ha sido fabricada y montada en una fábrica Peg-Perego siguiendo unos procedimientos de calidad certificados y mediante el uso de materiales de alta calidad de proveedores certificados. Al igual que ocurre con todas las sillas elevadoras, Viaggio Flex 120 ha sido diseñada para ser utilizada cuando un niño viaje dentro del vehículo.

Le recomendamos utilizar Viaggio Flex 120 conduciendo con la mayor precaución cuando viaje con un niño y tomándose su tiempo para familiarizarse con el producto hasta llegar a conocer todas sus características, sus diferentes usos posibles y la instalación más adecuada. Por favor, lea el manual en su totalidad y con el producto a la vista. Esto le permitirá comprobar todas las partes e indicaciones sobre el producto y comprenderlo mejor. Tómese el tiempo necesario para instalar Viaggio Flex 120 en su

Introducción

vehículo y realice pruebas de ajuste antes de utilizarla con niños. Cuando haya leído el manual, guárdelo en la base de Viaggio Flex 120 para que cualquiera que use el producto pueda consultarlo en caso de duda. Si detecta cualquier mal funcionamiento o piezas rotas, por favor no dude en llamar al Servicio de Atención al Cliente de Peg-Perego al 1-800-671-1701 para obtener ayuda. Ahora que está familiarizado con su nueva Viaggio Flex 120, ya está listo para disfrutar de viajes seguros y felices con su familia.

Advertencia

- No instale o utilice este asiento elevador hasta que haya leído y comprendido todas las instrucciones de este manual y en las etiquetas del producto. Para evitar daños serios a su hijo, siga cuidadosamente las instrucciones. Guarde el manual de instrucciones en respaldo para futuras referencias.
- Su hijo podría resultar seriamente dañado si no sigue las instrucciones y las etiquetas de aviso correctamente.
- Utilice solamente el sistema de cinturones de seguridad de cadera y hombro del vehículo cuando sujete al niño en este asiento elevador. Ajuste el cinturón, cómodamente, alrededor del cuerpo del niño, asegurándose de que el cinturón está plano, sin holguras.
- Este asiento elevador cumple o supera todos los 213 requisitos de la Norma Federal de Seguridad de Vehículos a Motor para su uso en vehículos. Este dispositivo de sujeción NO está certificado para su uso en aeronaves, ya que los asientos de una aeronave sólo están equipados con cinturones de cadera.
- No todos los modelos disponibles de cinturones de seguridad están aprobados para su uso con este producto. Consulte la sección dedicada en este manual para obtener más detalles..

Advertencia

- El Viaggio Flex 120 puede fijarse a su vehículo mediante un sistema de anclaje inferior universal (LATCH) para mayor estabilidad. Consulte la sección dedicada de este manual para ver los detalles de instalación y comprobar el manual de su vehículo.
- Esta silla elevadora ha sido diseñada exclusivamente para instalarse en asientos de automóvil orientados hacia el frente. Nunca la utilice en asientos orientados hacia los lados o hacia atrás. No lo utilice en coches con cinturones de seguridad instalados en las puertas o motorizados. Lea el manual de su vehículo para obtener información adicional.
- De acuerdo con las estadísticas sobre accidentes, los niños están más seguros cuando están adecuadamente sujetos en posiciones orientadas hacia atrás que hacia delante.
- Complete y envíe el formulario de registro proporcionado con el producto de inmediato. En caso de accidente: si la silla de auto está involucrada en un accidente de auto, no será segura para usar de nuevo. Deberá adquirir una nueva. Llame al Servicio de atención al cliente de Peg-Perego en el 1-800-671-1701 (gratuito) para obtener más información sobre reparaciones y piezas de repuesto.
- Las cubiertas del asiento y el acolchado

Advertencia

proporcionado con este producto son parte del producto y del programa de certificación. No se recomienda el uso de cubiertas no aprobadas u otros accesorios .

- Los componentes EPS (espuma suave y blanca ubicada bajo las cubiertas tapizadas) están integradas en el producto como piezas relacionadas con la seguridad y no deben ser extraídas o gravemente dañadas.
- Asegure este asiento en el automóvil incluso si no está ocupada. Esta silla de auto es un objeto pesado que podría causar daños graves a otros ocupantes en caso de accidente.
- Mantenga los dedos alejados de las piezas móviles.

Información de seguridad

- Utilice el Viaggio Flex 120 en modo de orientación hacia adelante con niños que pesen entre 40 y 120 libras (18 a 54 kg) y cuya altura esté entre las 39 y 57 pulgadas (99 a 145 cm).
- Cuando siente a su hijo en el asiento, asegúrese de que no lleve chaquetas pesadas o mantas. Esto hará que sea más fácil usar los cinturones de seguridad y por tanto correcto.
- No deje nunca a su hijo solo en el automóvil, ni siquiera por un momento. Podría enredarse con las correas y causarse daños graves o podría mover o tumbar el asiento.
- No deje el asiento bajo la luz solar directa durante un periodo de tiempo prolongado. En este caso, asegúrese de que el respaldo del elevador esté plegado (página 31).
- Cuando no lo use, almacene el producto en un lugar adecuado, lejos de la luz, la humedad, y el calor o frío excesivos.
- No coloque este asiento de auto en encimeras, mesas o superficies blandas.
- No intente extraer o añadir piezas a menos que se indique en este manual; no intente reparar este producto. En caso de daño o componentes defectuosos, llame al servicio al cliente en el 1-800-671-1701 para obtener ayuda.
- No deje objetos sueltos, bolsos o equipaje en el interior del vehículo. En caso de accidente, podrían moverse causando daños a sus ocupantes.
- No utilice este dispositivo tras doce (12) años desde la fecha de producción marcada en la silla.

Formulario de registro

¡Importante! Los dispositivos de retención de niños pueden ser reclamados por motivos de seguridad. Debe registrar este dispositivo para permitir que le llamen. Envíe su nombre, dirección y el número de modelo del dispositivo y la fecha de fabricación a:

Peg-Perego U.S.A., Inc. 3625 Independence Drive Fort Wayne, IN 46808 Or call 1-800-671-1701 (gratuito).

O regístrate online en

www.carseat-registration.pegperego.com

Para obtener información sobre retiradas, llame a la línea de seguridad en vehículos gubernamental al 1-888-327-4236 (TTY: 1-800-424-9153) o vaya a <http://www.NHTSA.gov>

El número de modelo, el nombre del modelo, la fecha de fabricación, etc., están indeleblemente impresos en una etiqueta situada debajo de la base de la silla (como se muestra a continuación). Se adjunta un formulario de registro en la cubierta del producto. Extraiga el formulario, complételo y envíelo a Peg-Perego.

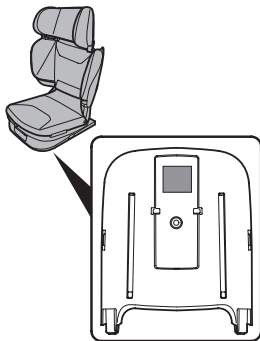

Formulario de registro

No necesita sello. Ya lo hemos abonado. Si no estuviera el formulario de registro, llame al Servicio de atención al cliente al 1-800-671-1701 para obtener otro formulario.

Silla de auto

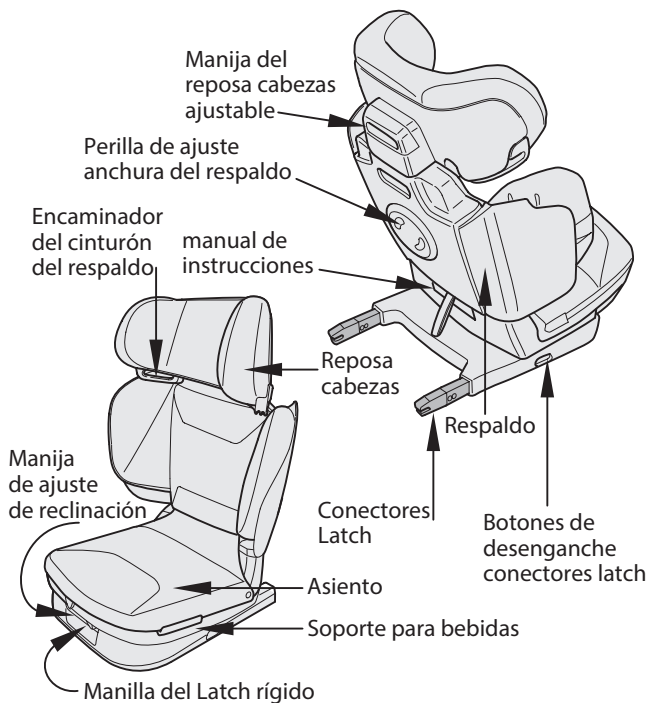

Latch rígido

Viaggio Flex 120 está equipada con un sistema Latch rígido. La interfaz Latch rígida se compone de dos conectores, que se encuentran en la base integrada de la silla de auto, y de dos acoplamientos situados en la línea de unión entre el asiento y el respaldo del vehículo. El espacio entre los conectores corresponde a la separación entre los acoplamientos del vehículo.

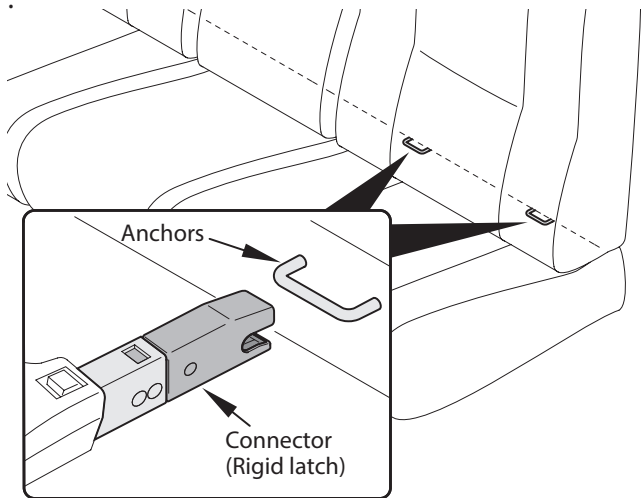

Componentes del producto

1. Compruebe siempre el producto antes de su uso. El producto está compuesto por:

reposacabezas (a), respaldo (b), asiento (c), base Latch rígida integrada en el asiento (d).

La silla de auto está preparada para el uso: no se requiere ninguna operación de montaje Incorrectamente, o que falten, contacte con nuestro Servicio de atención al cliente en el @ 1-800-671-1701.

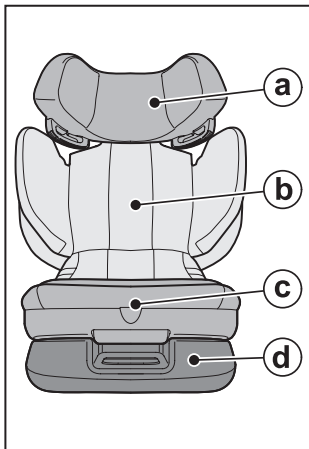

Apertura del producto antes del uso

1. Alce el respaldo de la silla de auto hasta que oiga un "clic". Cuando se completa la operación, el producto queda erguido. El respaldo oscila con algunos grados de libertad, para adaptarse mejor a los distintos tipos de asiento de automóvil.

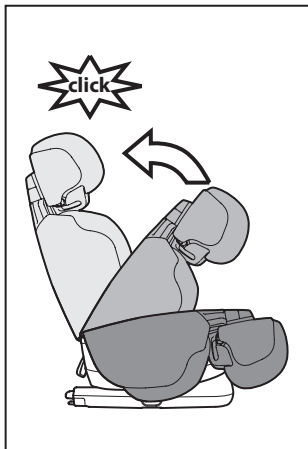

Características del producto

Viaggio Flex 120 se adapta al crecimiento del niño mediante distintos tipos de ajustes. Los ajustes son independientes entre sí, para garantizar una máxima flexibilidad de uso.

1. El reposacabezas se puede ajustar en 5 posiciones. Alce la manilla (fig_a) presente en la parte trasera del reposacabezas y alce simultáneamente el reposacabezas (fig_b) ubicándolo a la altura deseada

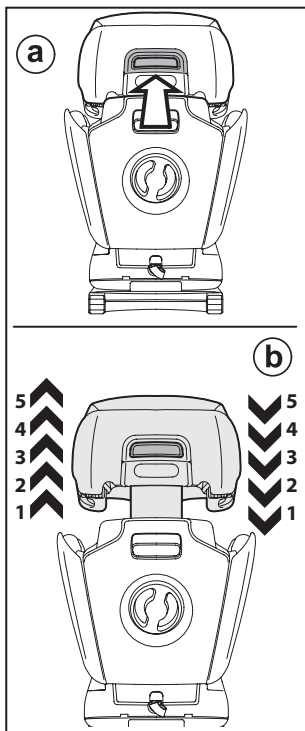

Características del producto

⚠ IMPORTANTE: para seguir el crecimiento del niño, es necesario ajustar la altura del reposacabezas adecuándolo a su talla.

⚠ IMPORTANTE: al finalizar la operación, intente mover el reposacabezas para comprobar que esté correctamente encajado.

Características del producto

2. Es posible ajustar la anchura del respaldo accionando la perilla central (1) para ensanchar o reducir los laterales de contención (2). Gire la perilla en sentido horario para ensanchar los laterales. Es necesario realizar este ajuste para acompañar el crecimiento del niño

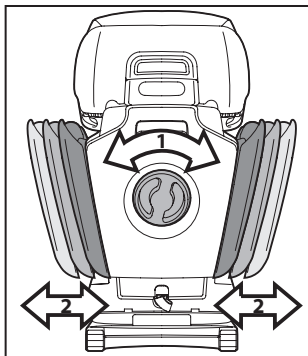

3. La altura del respaldo se puede ajustar en tres posiciones: tire de la manilla de la parte trasera del respaldo hacia arriba (1) y, simultáneamente, alce completamente el respaldo (2) hasta la posición deseada. Para bajar el respaldo, tire de la misma manilla (1) y,

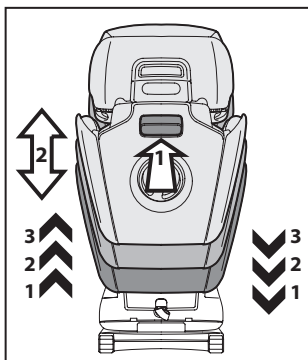

Características del producto

simultáneamente, empuje el respaldo hacia abajo (2). Es necesario realizar este ajuste para acompañar el crecimiento del niño.

Características del producto

4. Viaggio Flex 120 está equipada con un sistema de reclinación para garantizar un mayor confort. Para reclinar la silla, tire de la manilla (fig_a) de la parte frontal y, simultáneamente, recline el producto (fig_b).

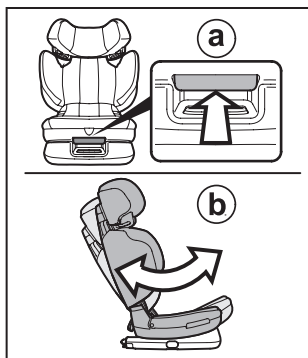

5. Viaggio Flex 120 está equipada con dos portabebidas laterales..

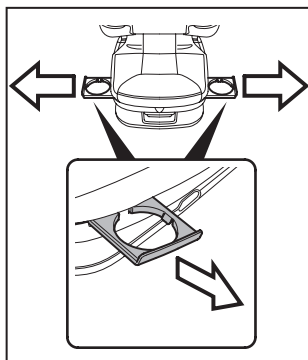

Diseño y compatibilidad de los cinturones de seguridad del vehículo

El Viaggio Flex 120 está diseñado para ser instalado con cinturones de seguridad del vehículo de cadera y hombro, como los instalados en la mayoría de los vehículos. Sin embargo, en el mercado, existen varios tipos de vehículos fabricados en diferentes momentos.

Como resultado, existen muchos tipos de cinturones de seguridad. Desafortunadamente, algunos no serán adecuados para la instalación segura del Viaggio Flex 120. Lea cuidadosamente la siguiente lista y en caso de problemas o dudas, consulte el manual de su vehículo o llame al Servicio de atención al cliente de Peg-Perego en el 1-800-671-1701 para obtener ayuda.

Diseño y compatibilidad de los cinturones de seguridad del vehículo

DISEÑOS DE CINTURONES DE SEGURIDAD NO COMPATIBLES

ADVERTENCIA: no utilice Viaggio Flex 120 con los siguientes tipos de cinturones de seguridad:

1. Cinturones de seguridad de cadera/ motorizados. Cinturones de seguridad instalados en la puerta.

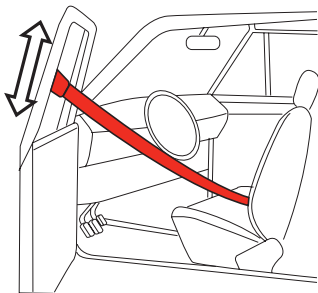

2. Sólo cinturón de cadera de cualquier tipo

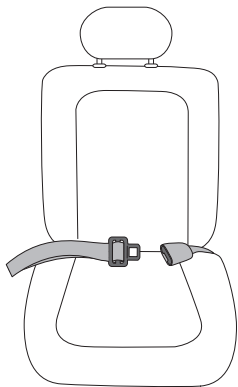

Diseño y compatibilidad de los cinturones de seguridad del automóvil

Viaggio Flex 120 es una silla elevadora equipada con el sistema Latch rígido. A pesar de que el sistema Latch rígido se utiliza solo para ofrecer una mayor estabilidad, su uso es recomendado.

Al instalar la silla, asegúrese de que hay suficiente espacio entre la silla adjunta y la hebilla del cinturón del vehículo (a). En algunos vehículos, la hebilla y los acoplamientos Latch pueden estar cerca los unos de la otra.

En caso de que se encuentren demasiado cerca (b), o incluso solapados, el uso contemporáneo de los cinturones de seguridad del vehículo y del sistema Latch rígido puede no ser posible. Consulte el manual del propietario del vehículo para una posición de montaje adecuada o póngase en contacto con Servicio de Atención al Cliente de Peg-Perego al 1-800-671-1701 para obtener ayuda adicional.

En caso de que su vehículo esté equipado con hebillas flexibles, asegúrese de que la posición de la hebilla permita una fijación sencilla de la placa del cinturón de seguridad del vehículo (c).

Diseño y compatibilidad de los cinturones de seguridad del automóvil

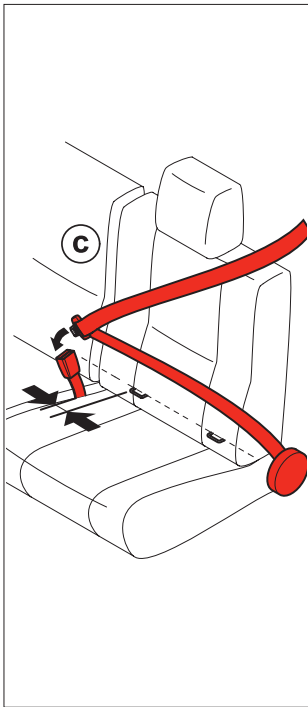
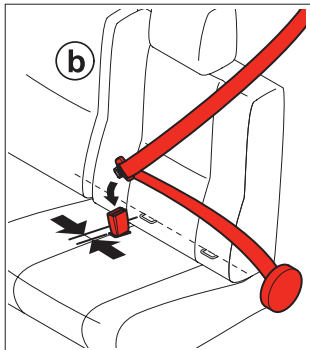
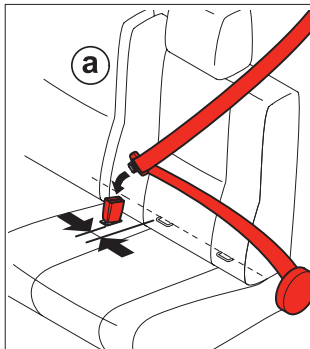

Diseño y compatibilidad de la silla de auto

ADVERTENCIA: No utilice Viaggio Flex 120 con los siguientes tipos de asiento de auto:

1. Asientos orientados hacia el lateral

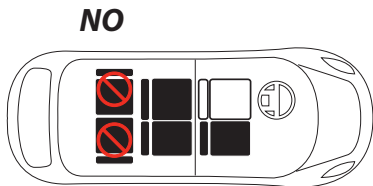
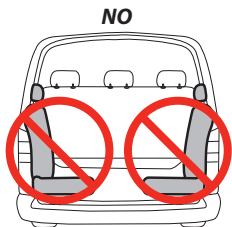

2. Asientos orientados hacia atrás o asientos que giran en posiciones diferentes

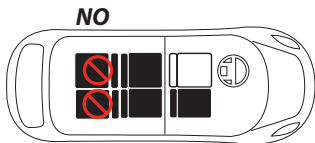

Para la seguridad de su hijo, siempre lea el manual de su auto para obtener más información.

Instalación de la silla elevadora en el vehículo

Cómo enganchar la silla en asientos de automóvil con acoplamiento Latch.

Si su automóvil no los tiene instalados, pase a la siguiente sección. Para obtener más información sobre la presencia y posición de los acoplamientos, consulte el manual de uso del automóvil.

NOTA IMPORTANTE: Peg-Perego recomienda el uso de conectores LATCH para lograr la mejor estabilidad del producto en caso de giros bruscos o abruptos. Además, el uso de conectores LATCH le garantizará que el producto se encuentra en la posición correcta con respecto a los puntos de fijación del cinturón del vehículo.

El uso de conectores Latch NO sustituye al uso del cinturón de seguridad para asegurar a su hijo.

Instalación de la silla elevadora en el vehículo

1. Para extraer los conectores situados dentro de la base, tire de la manilla presente en la parte delantera inferior de la silla (fig_a). Los conectores saldrán automáticamente (fig_b). Repita la operación para comprobar que los conectores hayan salido completa y simultáneamente.

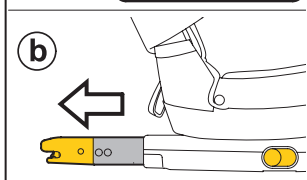
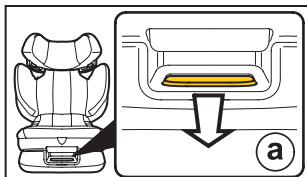

2. Enganche los conectores a los acoplamientos del asiento del automóvil hasta oír un "clic".

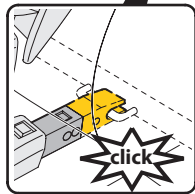
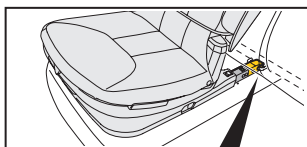

Instalación de la silla elevadora en el vehículo

3. **⚠ IMPORTANTE:**

El correcto enganche de los acoplamientos del automóvil y de los conectores de la silla de auto se verifica cuando aparece un testigo de color verde encima de los conectores (fig_a). La presencia del testigo de color rojo indica un enganche INCORRECTO (fig_b).

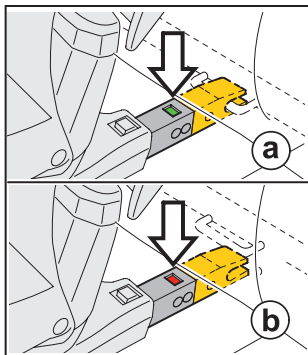

4. Después de fijar la silla, accione otra vez la manilla delantera (fig_a) y, simultáneamente, empuje la silla contra el asiento (fig_b) y suelte la manilla. Al hacer esto, los botones de liberación del lateral de la base desaparecerán (fig_c), evitando de este modo una liberación inadvertida.

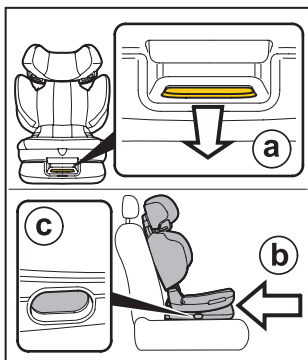

Instalación de la silla elevadora en el vehículo

5. Para desenganchar Viaggio Flex 120 del asiento del automóvil, tire de la manilla (1) y de la silla hasta que los botones de liberación del lateral de la base queden completamente expuestos. Con esta operación, los botones amarillos de liberación quedarán visibles a los lados de la base. Tire de los dos botones (2) hasta oír el "clic" de apertura de los conectores. Ahora es posible retirar la silla de auto.

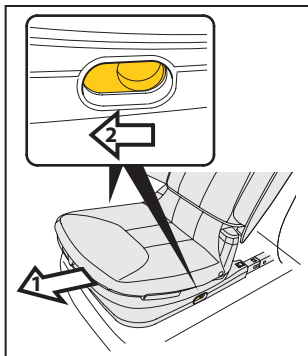

6. Para colocar los conectores otra vez dentro de la base (cuando no se usan), tire nuevamente de la palanca (1) y, simultáneamente, empuje uno de los dos conectores hacia dentro (2) hasta que desaparezcan por completo.

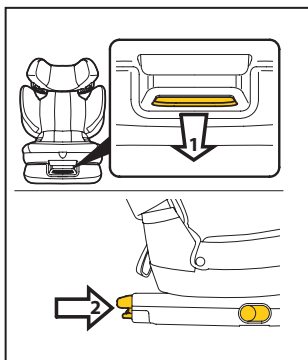

Instalación de la silla elevadora en el vehículo

Cómo enganchar la silla en asientos de automóvil sin acoplamientos Latch.

7. Coloque la silla de auto Viaggio Flex 120 en el asiento del vehículo, en el sentido de marcha del mismo, dejando los conectores dentro de la base (fig_a) y acomode al niño como se ilustra en la imagen (fig_b), prestando atención a que la silla de auto no se desplace durante la operación.

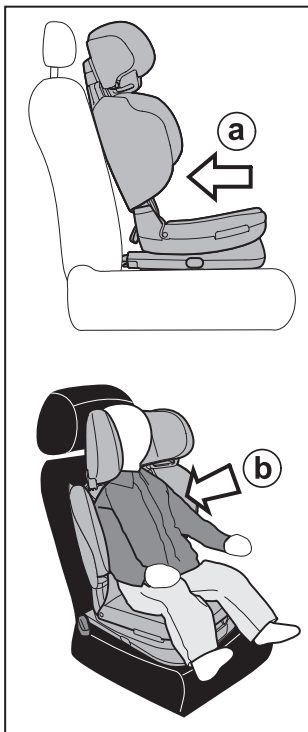

Asegurar al niño en la silla elevadora

1. Haga pasar el cinturón de seguridad del automóvil como se ve en la figura.

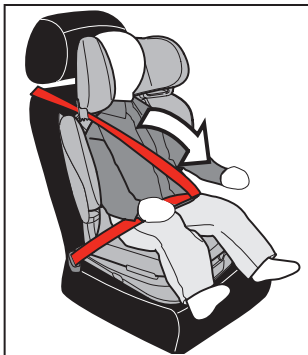

2. Enganche el cinturón de seguridad del automóvil, hasta oír un "clic". Coloque los dos lazos del cinturón como se ilustra en la figura.



Asegurar al niño en la silla elevadora

3. Haga pasar el cinturón por el paso colocado en el reposacabezas: haga pasar el cinturón entre el paso y el reposacabezas (1) hasta que se deslice cómodamente por el ojal del paso (2).

⚠ IMPORTANTE: si el cinturón queda flojo, ténselo por encima del pasador (3). Compruebe que quede siempre tenso y no retorcido.

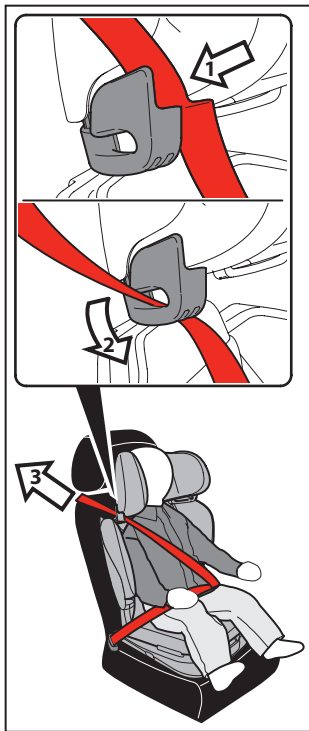

Asegurar al niño en la silla elevadora

4. Para retirar el cinturón, hacerlo pasar por el ojal del paso superior (1) y deslizarlo entre el paso y el reposacabezas (2) hasta extraerlo por completo.

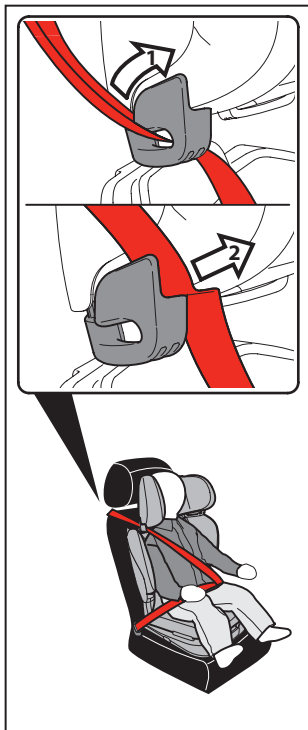

Asegurar al niño en la silla elevadora

Con el niño en la silla elevadora, ajuste la altura del reposacabezas asegurándose de que el cinturón pasa por del nivel del hombro o por encima. El reposacabezas está correctamente ajustado cuando el paso del cinturón a la altura del hombro se encuentra a no más de 1" por encima del nivel del hombro y el hombro se encuentra en el centro del pecho del niño.

Viaggio Flex 120 está equipado con un reposacabezas ajustable y respaldo. Mientras se asegura de que el reposacabezas está ajustado como se ha indicado anteriormente,

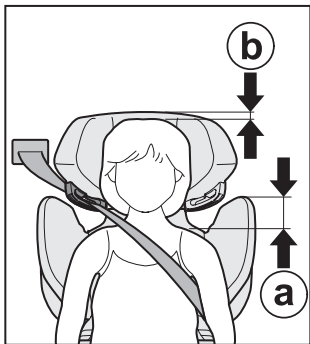
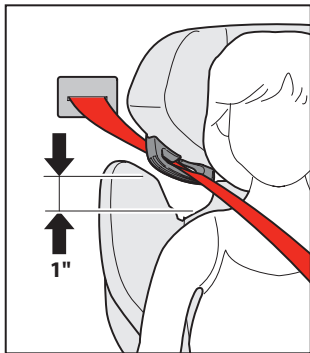

Asegurar al niño en la silla elevadora

compruebe que la parte superior del respaldo queda alineada con los hombros o por encima de ellos (fig_a). Compruebe también que la parte superior de la cabeza se mantiene dentro de la parte superior del reposacabezas (fig_b).

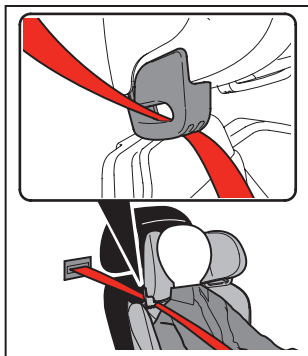

La imagen muestra la posición correcta del cinturón alrededor del niño en su Viaggio Flex 120.

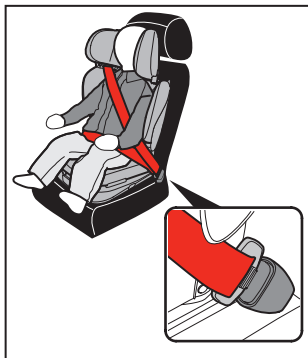

Como plegar y transportar la silla de auto

Viaggio 120 Flex ha sido diseñada con un respaldo plegable. Pliéguelo para guardar o transportar el producto. En caso de que la silla esté sujeta con el sistema Latch rígido y no esté en uso, puede plegar el respaldo para tener una mejor visibilidad posterior.

Para plegar el producto baje el reposacabezas y el respaldo (1), estreche los laterales de contención (2) y, si es necesario, cierre los portabebidas (3). Tire hacia arriba la cinta (4).

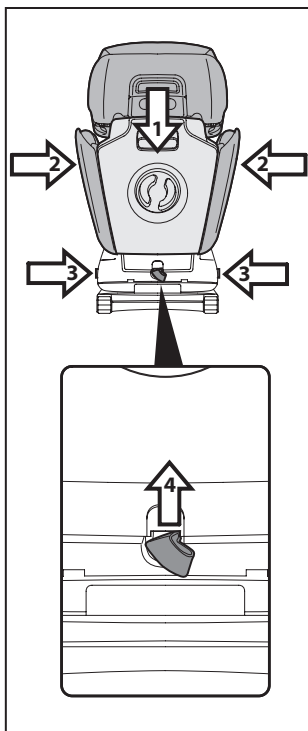

Como plegar y transportar la silla de auto

2. Al mismo tiempo, gire el respaldo hacia abajo (5).
NOTA IMPORTANTE: si el **Viaggio Flex 120** no está sujeto con el sistema Latch rígido y no está en uso, sáquelo de la cabina del vehículo. En caso de una parada repentina o de accidente, podría ser extremadamente peligroso.

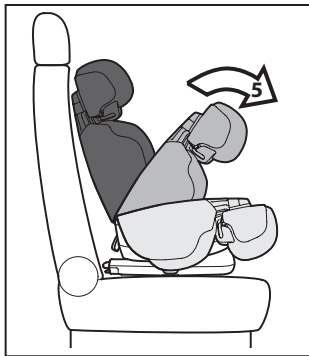

3. Enganche el anillo que une el respaldo al asiento cuando el producto está cerrado.

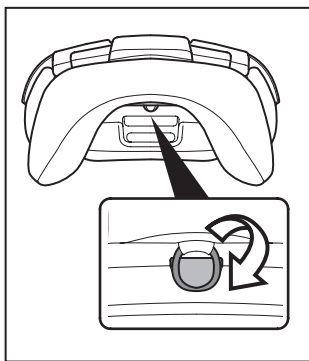

Limpieza y mantenimiento

Este producto requiere un mínimo de limpieza y mantenimiento. No limpie la silla con productos irritantes o disolventes. Mantenga limpia las piezas móviles. Si es necesario, limpie las piezas de plástico con un paño húmedo. No utilice agua en el arnés y mecanismos de enganche. Proteja el producto del frío extremo, agua, lluvia y exposición solar. La exposición prolongada a estos elementos puede cambiar los colores en el material y cambiar sus propiedades mecánicas. Guarde el producto en una zona seca si no lo usa durante largos periodos.

La tapicería puede extraerse y limpiarse frecuentemente. Siga el siguiente procedimiento para extraer la tapicería y volver a colocarla. Compruebe las características del producto antes de desmontarlo y asegúrese de que las mismas siguen funcionando una vez que el producto está instalado de nuevo. Debe tener especial cuidado cuando extraiga los acolchados para evitar romper los paneles blancos EPS del producto.

Todas las cubiertas tapizadas (asiento, respaldo y reposa cabezas) pueden lavarse a máquina a 87° F (30 ° C).



Limpieza y mantenimiento

Se puede extraer el tapizado de Viaggio Flex 120 para su limpieza.

1. Siga las instrucciones de lavado indicadas en el revestimiento del asiento.

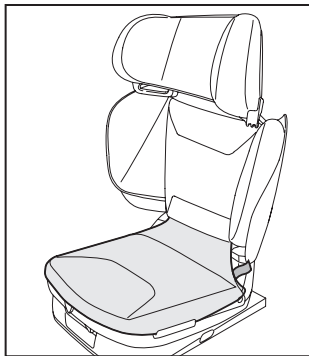

Cómo quitar el tapizado de la silla:

2. Desabroche los botones presentes en los laterales de la base de la silla de auto.

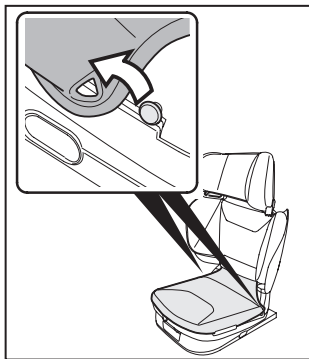

Limpieza y mantenimiento

3. Desenganche los dos ganchos de plástico de la base de la silla.

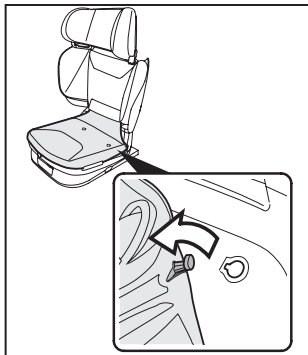

4. Retire el tapizado y extraiga el panel de plástico presente en el interior del bolsillo, como se muestra a continuación. Recuerde que debe volver a colocarlo después de lavar y secar el revestimiento.

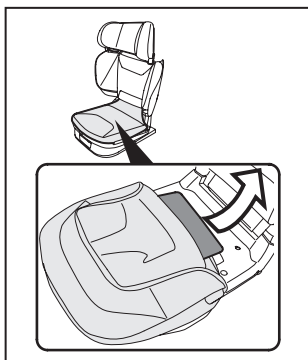

Limpeza y mantenimiento

Extracción del tapizado del respaldo:

5. Desabroche los botones de plástico presentes en los laterales del respaldo. Para facilitar esta operación, ensanche los laterales.

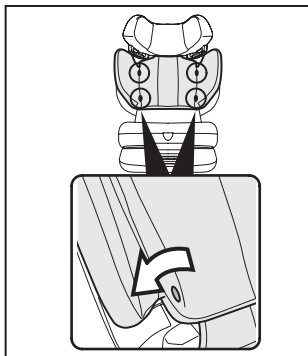

6. Desenganche las dos bandas elásticas de la parte superior y las dos inferiores ubicadas en los laterales.

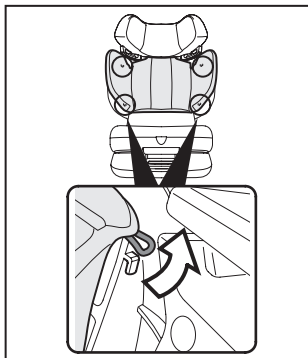

Limpeza y mantenimiento

7. Extraiga las dos solapas de los alojamientos correspondientes, presentes en la parte superior del respaldo. Para facilitar esta operación, alce el reposacabezas. Ahora es posible retirar el revestimiento del respaldo de la silla.

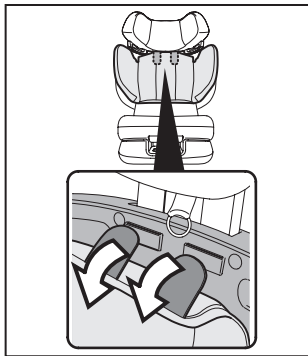

Extracción del tapizado del reposacabezas:

8. Para retirar la cubierta de plástico posterior del reposacabezas, suelte los dos ganchos laterales.

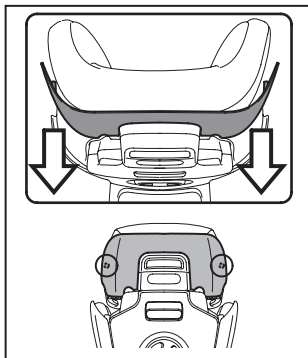

Limpeza y mantenimiento

9. Suelte las lengüetas inferiores (1) y superiores (2) como se muestra en la imagen.

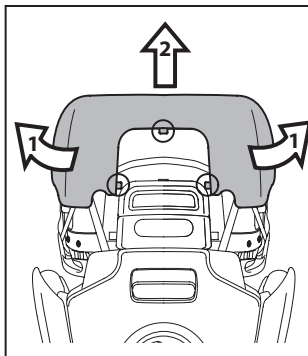

10. Para retirar el tapizado del reposacabezas, alce ligeramente el reposacabezas y extraiga las dos bandas elásticas de un lado (fig_a), y luego, las dos del otro lado (fig_b). Retire el tapizado..

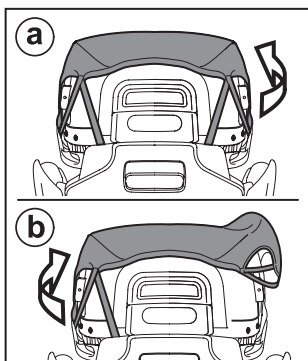

Limpeza y mantenimiento

Colocación del revestimiento del asiento:

1. Introduzca el panel de plástico en el forro de la parte superior del asiento.

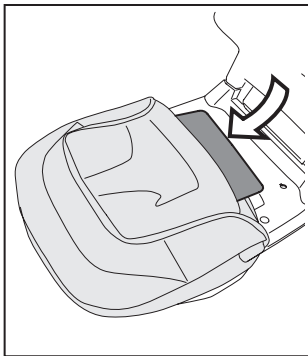

2. Calce el revestimiento desde la parte delantera de la silla (fig_a), introduciendo el perfil en el alojamiento correspondiente (fig_b).

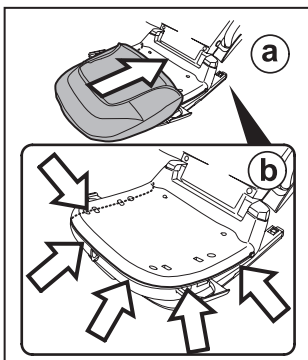

Limpieza y mantenimiento

3. Introduzca los dos ganchos del asiento en los alojamientos correspondientes, cerca de la parte inferior del respaldo.

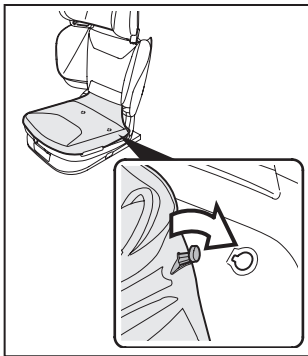

4. Por último, enganche los dos ojales en los botones presentes en los laterales.

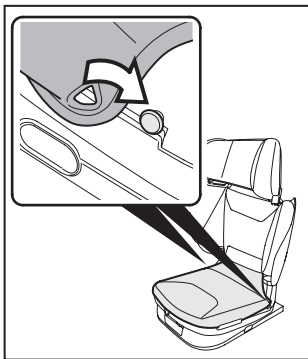

Limpeza y mantenimiento

Colocación del revestimiento del respaldo:

5. Ensanche ligeramente los laterales de la silla e introduzca las lengüetas de plástico en los pasadores del respaldo, comprobando que sobresalgan por la parte inferior, como se ve en la figura.

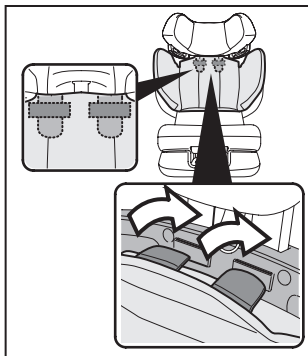

6. Calce el revestimiento lateral y enganche los dos elásticos superiores; repita la operación con los elásticos inferiores.

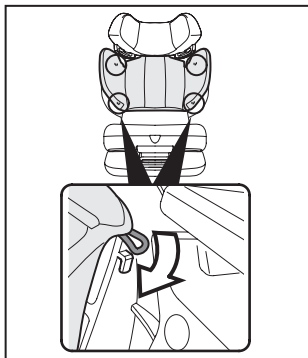

Limpeza y mantenimiento

7. Enganche los cuatro ojales laterales en los botones respectivos.

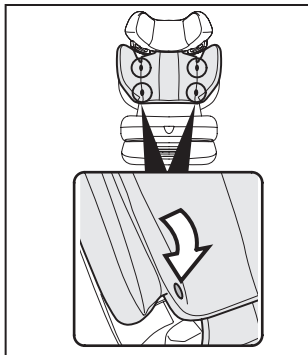

Colocación del revestimiento del reposacabezas:

8. Alzar ligeramente el reposacabezas y calzar el revestimiento; primero de un lado, colocando los dos elásticos como se ve en la figura (fig_a). Completar el recubrimiento calzando el otro lado de la misma forma (fig_b), prestando atención a la parte blanca en poliestireno.

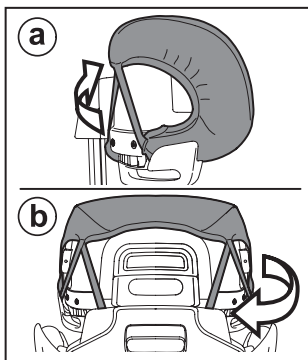

Limpieza y mantenimiento

9. Colocar otra vez la tapa trasera, enganchando los tres puntos centrales sobre la manilla de ajuste, respetando la secuencia ilustrada en la figura.

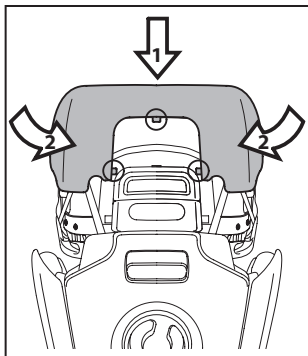

10. Por último, enganchar las dos fijaciones laterales en el reposacabezas.

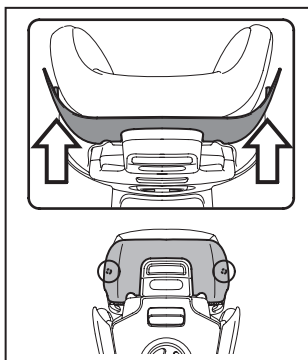

Accesorios

Travel Bag Car Seat: práctica bolsa de transporte, la silla se mantiene protegida y limpia.

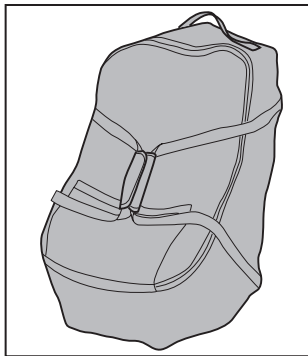

Piezas de repuesto

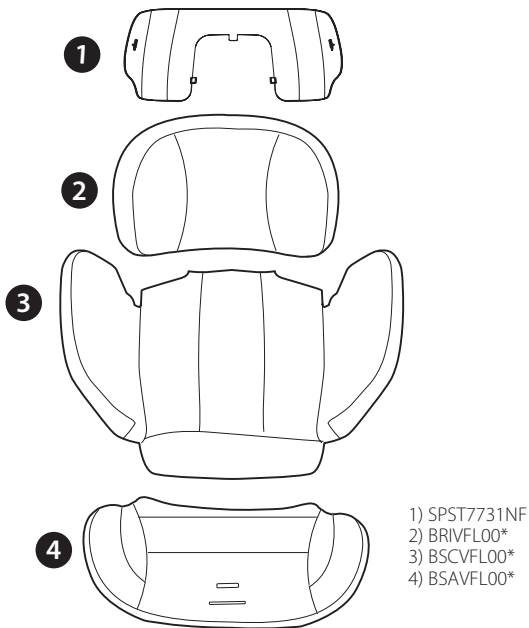

NOTA: Las piezas de repuesto disponibles en colores diferentes*, deben especificarse cuando se pidan.

EN_English

Declaration of conformity

Product name

VIAGGIO FLEX 120

Product reference number

IMVF00US35*

Reference Standards (origin)

FMVSS 571-213 (USA)

Declaration of conformity

Peg-Perego S.p.A. declares under its sole responsibility that the article to which this declaration relates has undergone internal testing and has been approved, in accordance with regulations in force, by external, independent testing laboratories

Date and place of issue

Arcore, 26 Maggio 2016

Peg-Perego S.p.A.
Via De Gasperi, 50
20862 Arcore (MB), ITALY

ES_Español

declaración de conformidad

Denominación del producto

VIAGGIO FLEX 120

Código de identificación del producto

IMVF00US35*

Normativas de referencia (origen)

FMVSS 571-213 (USA)

Declaración de conformidad

Peg-Perego S.p.A. déclare, sous sa propre responsabilité, que l'article en question a été soumis à des tests d'essais internes et homologué selon les normes en vigueur par des laboratoires extérieurs et indépendants

Fecha y lugar de expedición

Arcore, 26 de Mayo 2016

Peg-Perego S.p.A.
Via De Gasperi, 50
20862 Arcore (MB), ITALIA