

**24 VOLT**

# Polaris SPORTSMAN 850



FIUS1701G156

USE AND CARE **EN**

UTILISATION ET ENTRETIEN **FR**

EMPLEO Y MANUTENCION **ES**

model number **IGOD0533**  
CAMO model number **IGOD0529**

See separate insert  
sheet for more  
information

Vea la hoja separada del  
separador de millares  
para más información

Voir la feuille séparée  
d'insertion pour plus  
d'information



**2 YEARS\***

\*CONSUMER PARTICIPATION  
REQUIRED

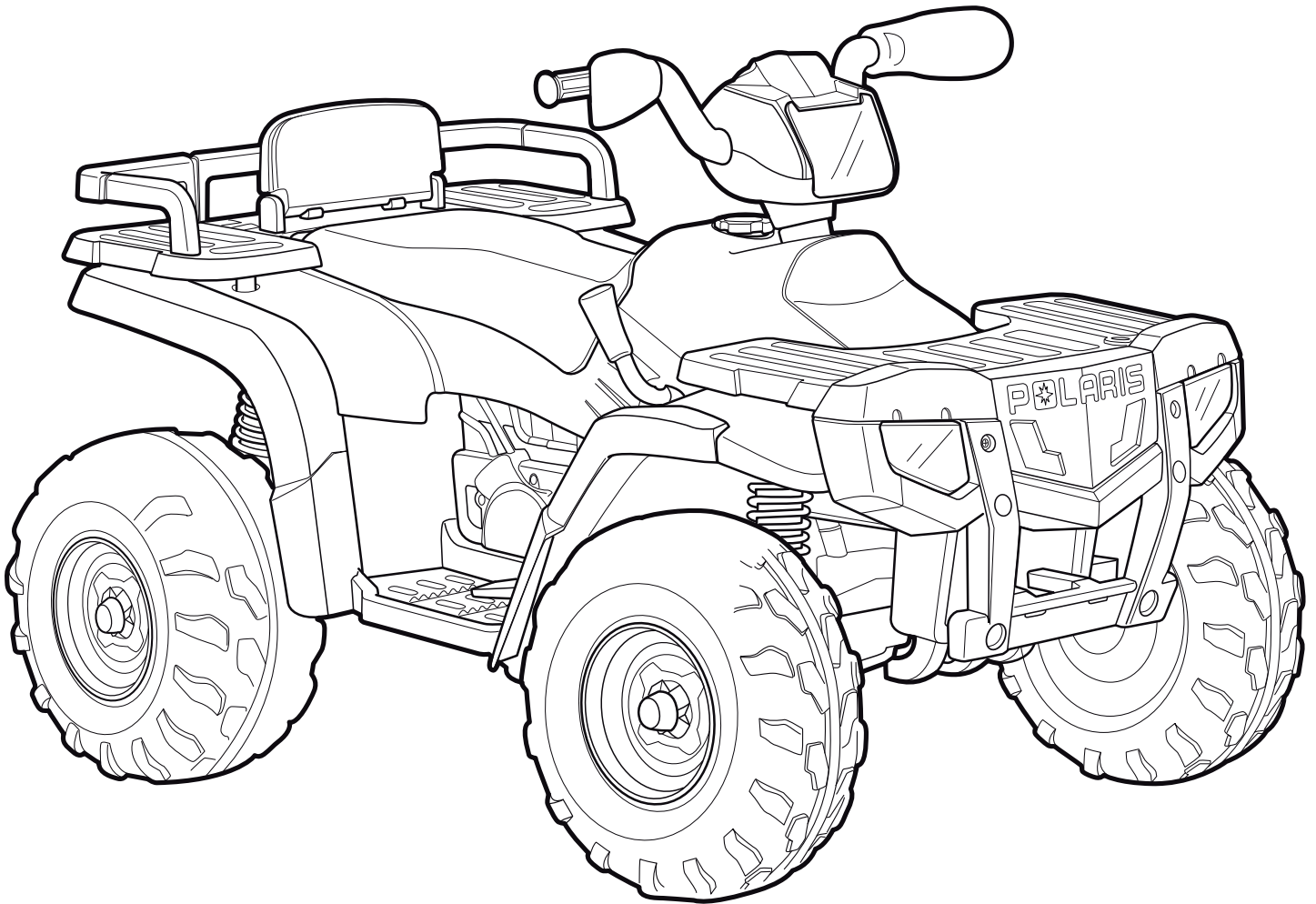

**POLARIS**  
LICENSED MERCHANDISE



**Made in USA**  
In our Fort Wayne, Indiana Factory using domestic  
and global components.  
**Fabriqué aux États-Unis**  
à notre usine de Fort Wayne, Indiana à l'aide de pièces  
locales et importées.  
**Hecho en E.A.U.**  
En nuestra fabrica de Fort Wayne, Indiana usando  
componentes domesticos e importados.

**INITIAL BATTERY CHARGE**

**PREMIÈRE CHARGE DE BATTERIE**

**PRIMERA CARGA DE LA BATERÍA**

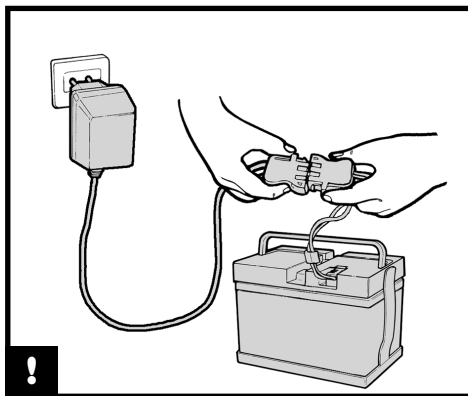

**ASSEMBLY**

**MONTAGE**

**MONTAJE**

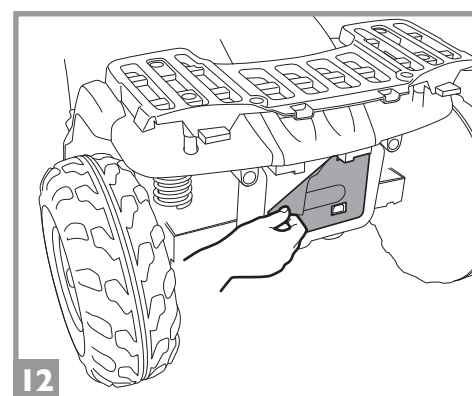
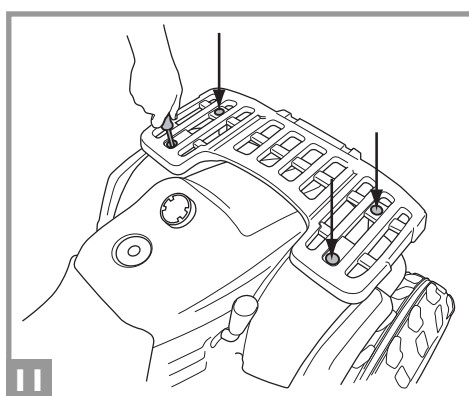
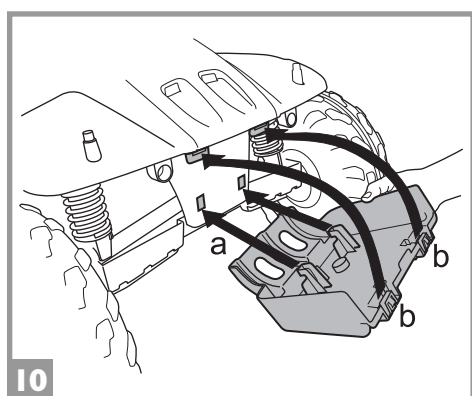
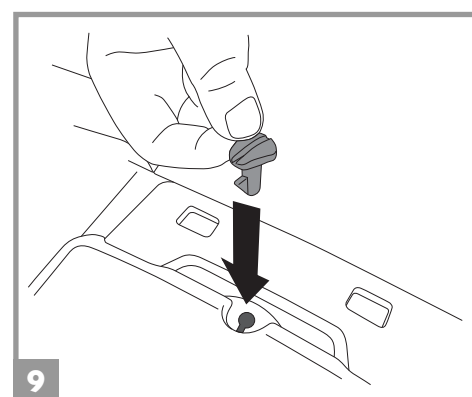
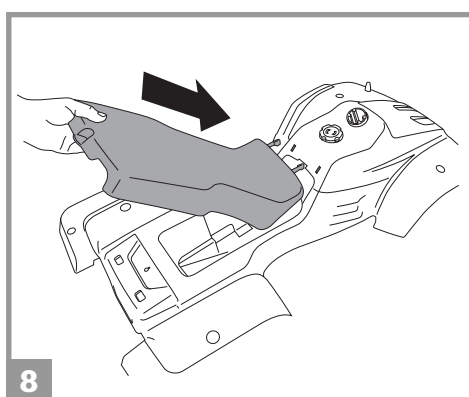
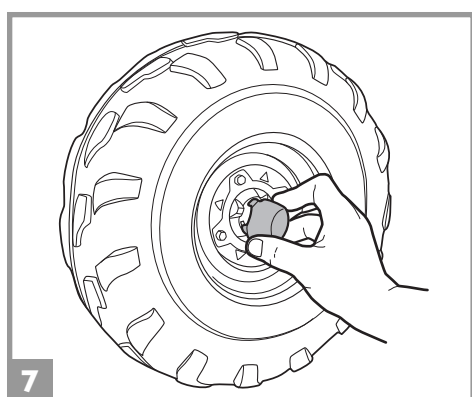
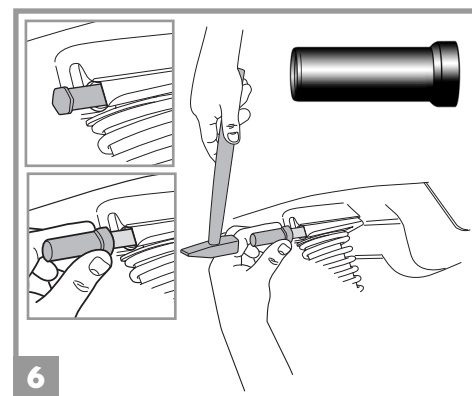
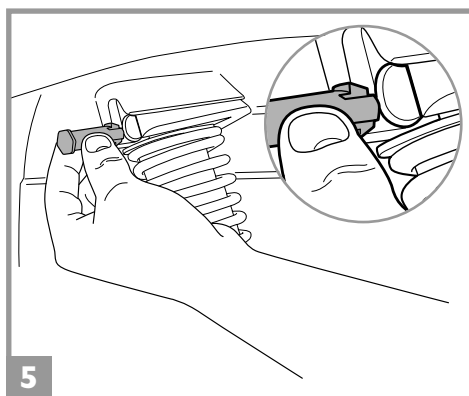
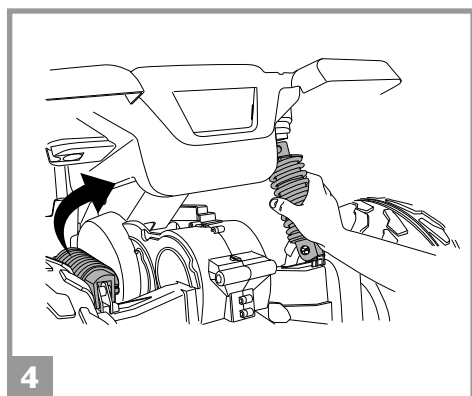
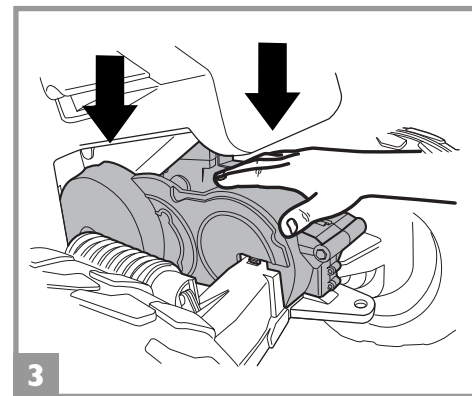
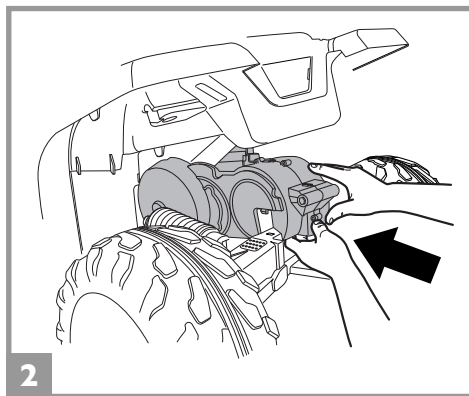
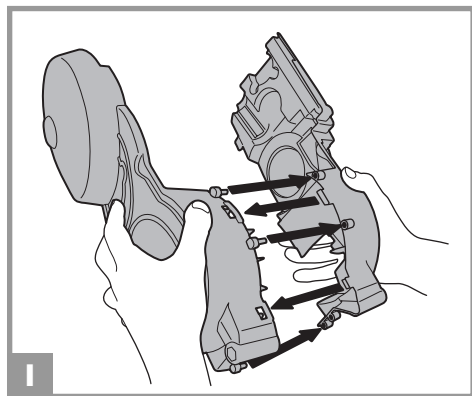

## ENGLISH

### INITIAL BATTERY CHARGE

- Connect battery charger to a 120vac wall receptacle. Connect battery charger to battery.

## ASSEMBLY INSTRUCTIONS

### ⚠ CAUTION:

ADULT ASSEMBLY REQUIRED. USE CARE WHEN UNPACKING AS COMPONENTS TO BE ASSEMBLED MAY POSE A SMALL PARTS/SHARP EDGE HAZARD.

IF THE PRODUCT IS DAMAGED WHEN YOU OPEN THE PACKAGING, CONTACT THE SERVICE CENTER AND DO NOT USE THE PRODUCT.

### BATTERY IS INCLUDED AND MUST BE CONNECTED.

- 1 • Snap together the 2 halves of the engine.
- 2 • Insert the simulated engine into the vehicle, as shown in the figure.
- 3 • Press on the points shown by the arrows on the toy engine (on each side), to fasten the engine.
- 4 • Lift both rear shock absorbers, and line them up with the openings in the chassis.
- 5 • To fasten the shock absorbers to the chassis, insert the pins into the top holes on the shocks, with the tabs turned vertically (see detail).
- 6 • Finish fastening the shock absorbers by placing the plastic tool on the pins and hammering the pins all the way in.
- 7 • Snap the nut cap into place, and repeat the operation on the other three wheels.
- 8 • Attach seat by inserting black tabs on seat into slots on body. Then rotate down into place.
- 9 • Attach red seat lock by inserting through seat and into body.
- 10 • Attach black radiator piece by first inserting tabs into corresponding rectangular slots (a). Then press firmly on the upper tabs (b) so that they fully engage into their slots.
- 11 • Position front rack onto supports as shown in figure and secure with 4 screws provided.
- 12 • Apply radiator decal.

## FRANÇAIS

### PREMIERE CHARGE DE BATTERIE

- Reliez le chargeur de batterie à une prise domestique. Reliez le chargeur de batterie à la batterie.

## INSTRUCTIONS D'ASSEMBLAGE

### ⚠ ATTENTION:

ASSEMBLAGE PAR UN ADULTE REQUIS. OUVRIER LES EMBALLAGES AVEC PRÉCAUTION CAR LES PIÈCES À ASSEMBLER PEUVENT COMPORTER DES RISQUES DE COUPURES OU DE BLESSURES.

SI LE PRODUIT EST ENDOMMAGÉ LORSQUE VOUS OUVREZ L'EMBALLAGE, CONTACTEZ LE SERVICE APRÈS-VENTE ET N'UTILISEZ PAS LE PRODUIT.

SI LE PRODUIT EST ENDOMMAGÉ LORSQUE VOUS OUVREZ L'EMBALLAGE, CONTACTEZ LE SERVICE APRÈS-VENTE ET N'UTILISEZ PAS LE PRODUIT.

### LA BATTERIE EST INCLUSE ET DOIT ÊTRE CONNECTÉE.

- 1 • Connecter les deux moitiés du moteur simulé ensemble.
- 2 • Insérer le moteur factice dans le véhicule, comme indiqué sur la figure.
- 3 • Faire pression sur les points désignés par les flèches (des deux côtés) pour fixer le moteur factice.
- 4 • Soulever les deux suspensions arrières jusqu'à ce qu'elles soient alignées avec les trous de la coque.
- 5 • Pour fixer les suspensions à la coque, insérer dans les trous supérieurs des suspensions les pivots de fixation avec les languettes orientées verticalement (voir détail).
- 6 • Positionner l'outil en plastique sur les pivots et faire entrer complètement les pivots. Fixation terminée.
- 7 • Positionner le cache écrou et appuyer. Reproduire les opérations décrites pour les autres 3 roues.
- 8 • Fixez le siège en insérant les onglets noirs situés sur le siège dans les fentes de la carrosserie. Puis faites tourner celui-ci sur lui-même.
- 9 • Fixez le verrou du siège rouge en l'insérant dans le siège et dans la carrosserie.
- 10 • Attacher le radiateur noir en insérant les languettes dans les fentes correspondantes (a). Ensuite appuyer fermement sur le languettes du haut (b) pour qu'elles soient totalement insérées dans leurs fentes.
- 11 • Placer le rail avant sur les supports, tel qu'indiqué sur le schéma puis le fixer à l'aide des 4 vis fournies.
- 12 • Appliquez le décalque du radiateur.

## ESPAÑOL

### PRIMERA CARGA DE LA BATERÍA

- Conecte el cargador de la batería con un socket doméstico. Conecte el cargador de batería con la batería.

## INSTRUCCIONES DE MONTAJE

### ⚠ PRECAUTION:

REQUIERE MONTAJE DE UN ADULTO. ALGUNOS COMPONENTES AL SER ENSAMBLADOS PODRÍAN TENER PARTES PEQUEÑAS/RIESGO POR BORDES CONTANTES.

SI AL ABRIR EL PAQUETE SE NOTASEN DAÑOS EN EL PRODUCTO, CONTACTE CON EL CENTRO DE ASISTENCIA. NO UTILICE EL PRODUCTO.

### LA BATERÍA VIENE INCLUIDA, SOLO NECESITA INSTALARSE.

- 1 • Conecte juntas las dos mitades de el motor simulado.
- 2 • Introducir el motor de juguete como indica la figura.
- 3 • Presionar el motor de juguete en los puntos indicados por las flechas (desde ambos lados) para fijarlo.
- 4 • Levantar ambas suspensiones traseras hasta alinearlas con los agujeros de la carrocería.
- 5 • Para fijar las suspensiones a la carrocería, introducir en los agujeros superiores de las suspensiones los pivotes de fijación con las lengüetas hacia arriba (véase el detalle).
- 6 • Completar la fijación colocando la herramienta de plástico sobre los pivotes y martillando hasta que se metan completamente.
- 7 • Introducir a presión el cubreruedas. Repetir la operación para las otras 3 ruedas.
- 8 • Instale el asiento introduciendo las lengüetas negras del asiento en las ranuras del armazón. Luego, bájelo girándolo para colocarlo en su lugar.
- 9 • Instale el seguro rojo del asiento introduciéndolo a través del asiento y en el armazón.
- 10 • Conecte la pieza de el radiador negro, primero introduciendo los pestillos en los espacios rectangulares (a). Presione firme los pestillos de arriba (b) para que se conecte por completo en los espacios.
- 11 • Posicione parrilla/riel delantera en los soportes como indica en la figura y asegure con 4 tornillos ya incluidos.
- 12 • Aplique la calcomanía del radiador.

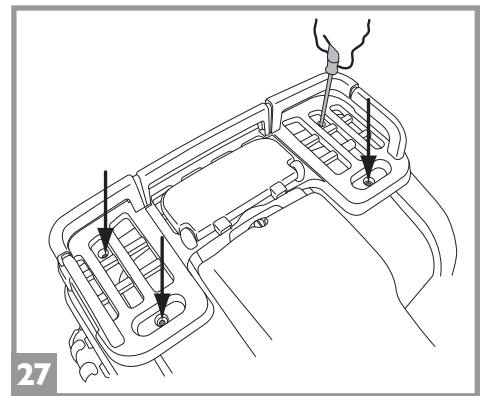
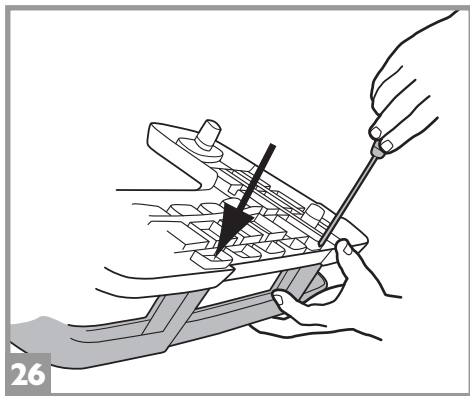
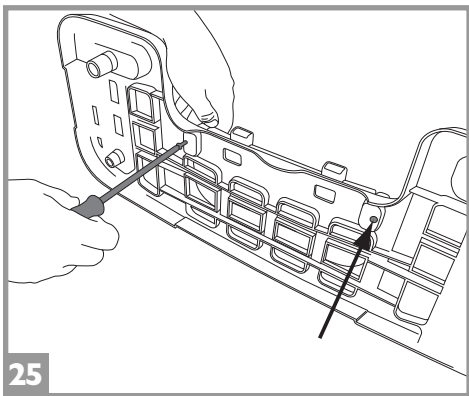
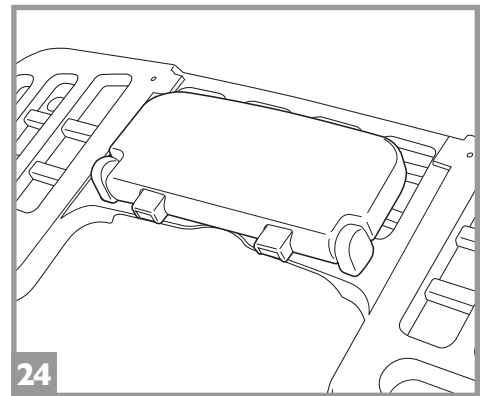
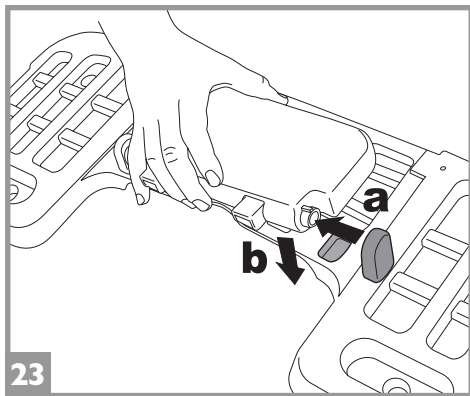
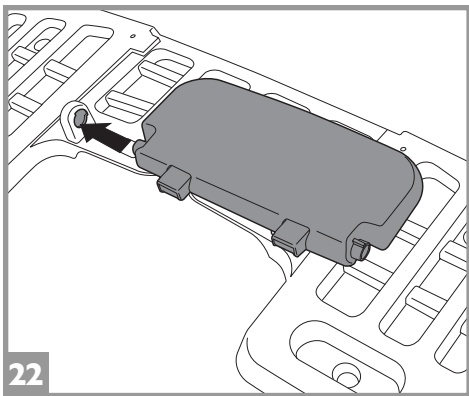
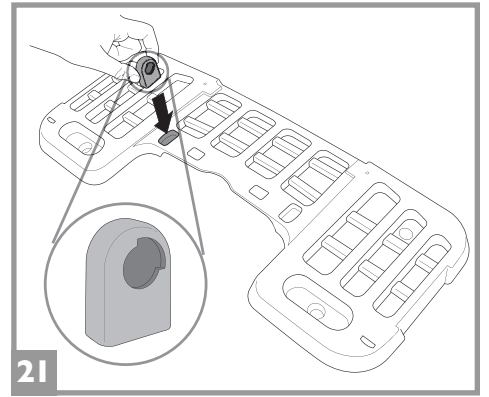
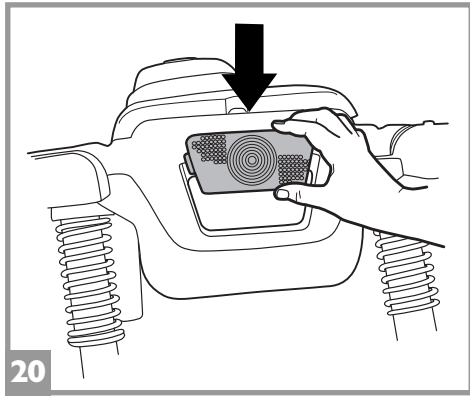
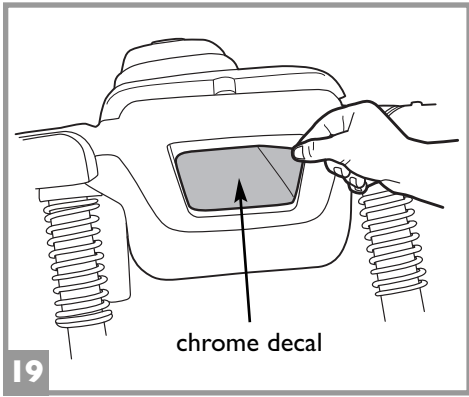
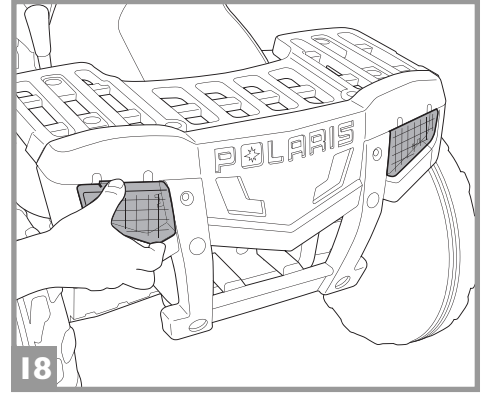
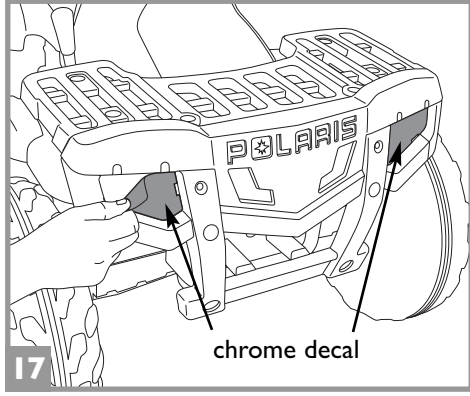
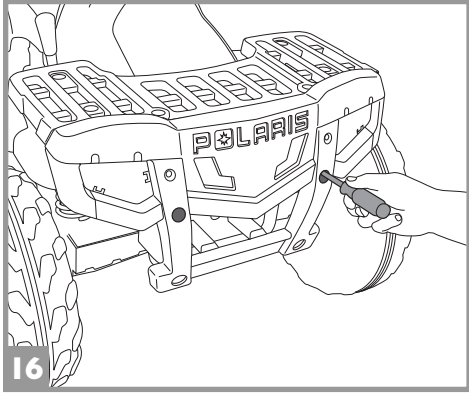
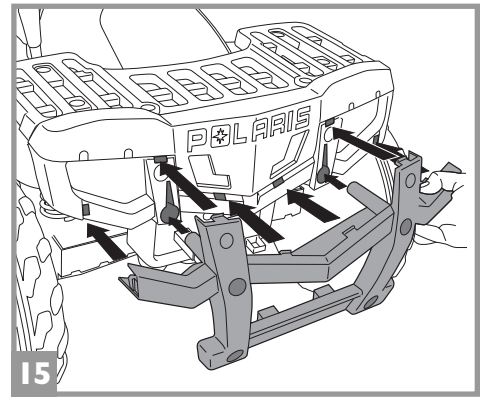
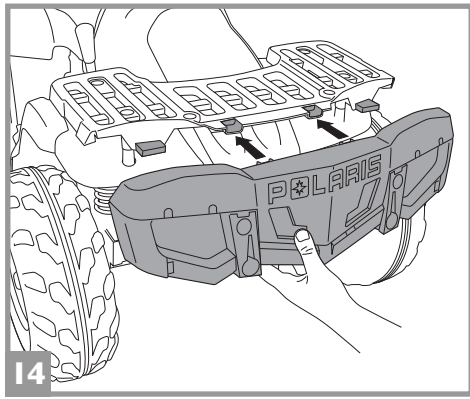
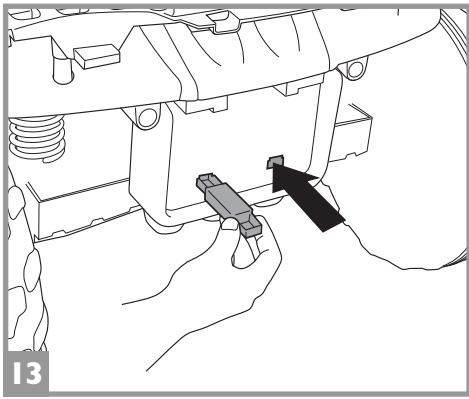

## ENGLISH

- 13 •Insert the two brackets into the openings on the radiator, as shown in the figure.
- 14 •Attach charcoal front grill to front rack by lining up connection points and snapping into place.
- 15 •Attach the silver front brush guard by lining up connection points and snapping into place.
- 16 •Fasten the grill with the 2 screws.
- 17 •Attach the two chrome decals to the headlight positions on the grill.
- 18 •Snap the two headlights onto the grill.
- 19 •Attach the chrome decal to the chassis, as shown in the figure.
- 20 •Snap the taillight into place by inserting it from the top.
- 21 •To attach folding extra seatback, insert one of the posts into the rear rack.
- 22 •Position seatback with handle down and slide peg into hole on post.
- 23 •Slide second post onto peg on seatback (a) and then press post down into position (b).
- 24 •Folding extra seatback with posts in place.
- 25 •While holding seatback and posts in position, fasten posts using screws provided.
- 26 •Connect rear rail to rear rack by inserting tabs on rail into slots on rack, rotating into place and fastening using screws provided.
- 27 •Position rear rack onto supports as shown in figure and secure with 4 screws provided.

## FRANÇAIS

- 13 •Insérez les deux tiges dans les ouvertures situées sur le radiateur, tel qu'indiqué sur le schéma.
- 14 •Fixez la calandre avant de couleur fusain au support avant en alignant les points de raccord et enclenchez-la en place.
- 15 •Fixez la grille de protection avant argentée en alignant les points de raccord et enclenchez-la en place.
- 16 •Fixer le cache avec les 2 vis.
- 17 •Appliquer les deux rubans adhésifs argentés dans les logements des feux du cache.
- 18 •Encliqueter les deux feux du cache.
- 19 •Appliquer le ruban adhésif argenté dans le logement de la coque, comme indiqué sur la figure.
- 20 •Encliqueter le feu arrière en l'insérant du haut vers le bas.
- 21 •Fixez le siège arrière supplémentaire pliant en insérant l'un des montants dans le support arrière.
- 22 •Placez la poignée du siège arrière face vers le bas et glissez la cheville dans le trou du montant.
- 23 •Glissez le deuxième montant sur la cheville du siège arrière (a) et appuyez sur le montant pour le mettre en place (b).
- 24 •Placez le siège arrière supplémentaire pliant en place avec les montants.
- 25 •Tout en maintenant le siège arrière et les montants en place, fixez les montants à l'aide des vis fournies.
- 26 •Reliez la rampe arrière au support arrière en insérant les onglets situés sur la rampe dans les fentes du support, dans un mouvement de rotation et en la fixant à l'aide des vis fournies.
- 27 •Placer le rail et le support avant sur les supports comme démontré au schéma et visser en place en utilisant les quatre vis ci-incluses.

## ESPAÑOL

- 13 •Introduzca las dos clavijas en las aberturas del radiador, como se ilustra en la figura.
- 14 •Instale la rejilla delantera de color gris carbón en el bastidor frontal, alineando los puntos de conexión e introduciéndola y trabándola en su lugar.
- 15 •Instale la parrilla frontal de protección, de color plateado, alineando los puntos de conexión e introduciéndola y trabándola en su lugar.
- 16 •Fijar la rejilla con los 2 tornillos.
- 17 •Aplicar los dos adhesivos plateados en los alojamientos de los faros del cubrerradiador.
- 18 •Aplicar a presión los dos faros al cubrerradiador.
- 19 •Aplicar el adhesivo plateado en el alojamiento de la carrocería como indica la figura.
- 20 •Aplicar a presión el faro trasero metiéndolo desde arriba hacia abajo.
- 21 •Para instalar el respaldar plegable adicional, introduzca uno de los postes en el bastidor trasero.
- 22 •Coloque el respaldar del asiento con el asa hacia abajo y deslice la espiga en el orificio del poste.
- 23 •Deslice el segundo poste en la espiga del respaldar del asiento (a) y presione el poste hacia abajo para colocarlo en su lugar (b).
- 24 •Respaldar plegable adicional con los postes en su sitio.
- 25 •Mientras sujeta en su sitio el respaldar y los postes, fije los postes con los tornillos que se suministran.
- 26 •Conecte la barra posterior al bastidor trasero introduciendo las lengüetas de la barra en las ranuras del bastidor, luego gírela hasta su lugar y fíjela con los tornillos que se suministran.
- 27 •Posicione parrilla/riel delantera en los soportes como indica en la figura y asegure con 4 tornillos ya incluidos.

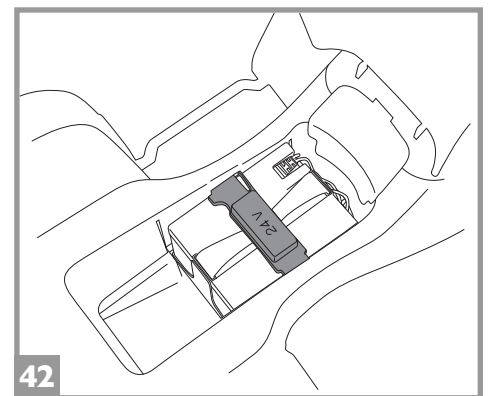
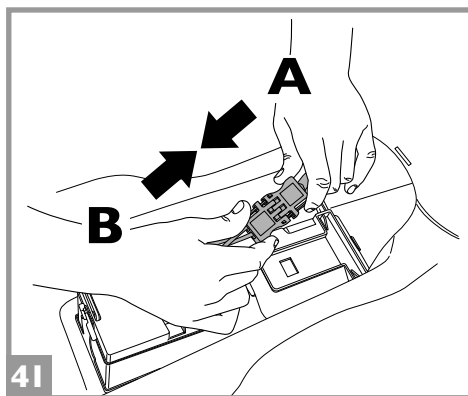
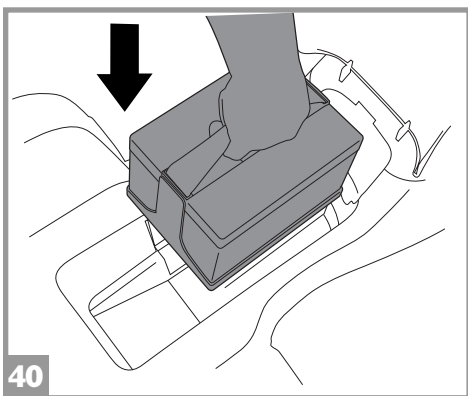
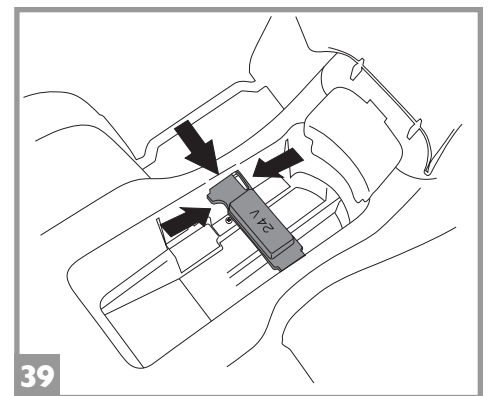
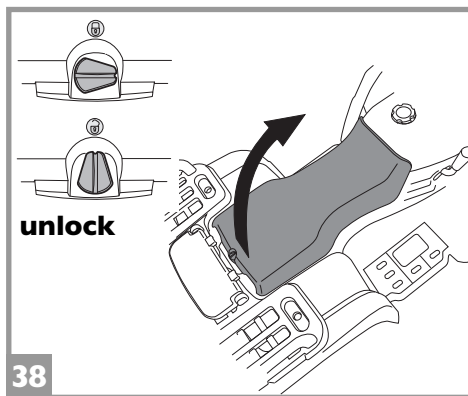
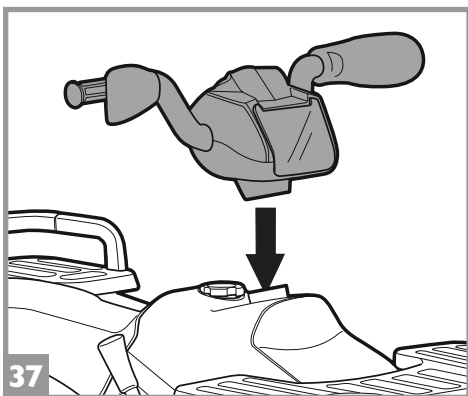
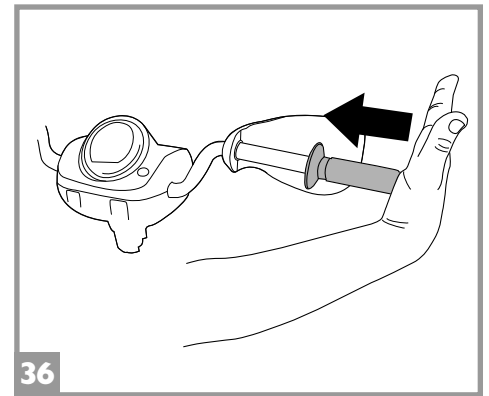
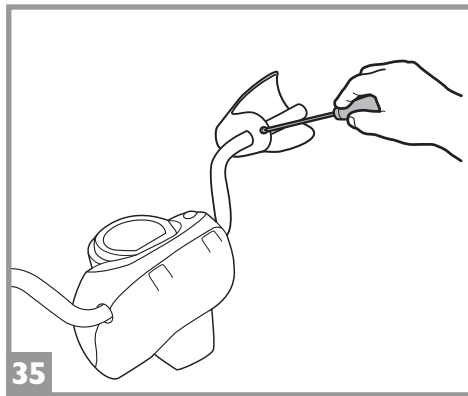
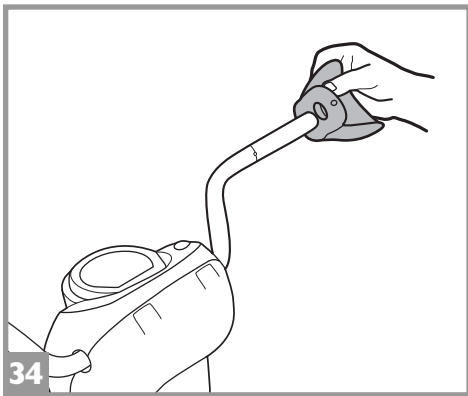
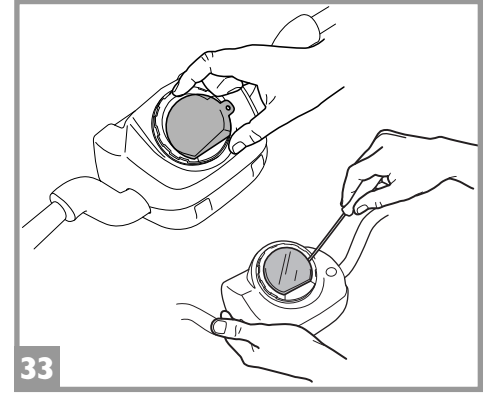
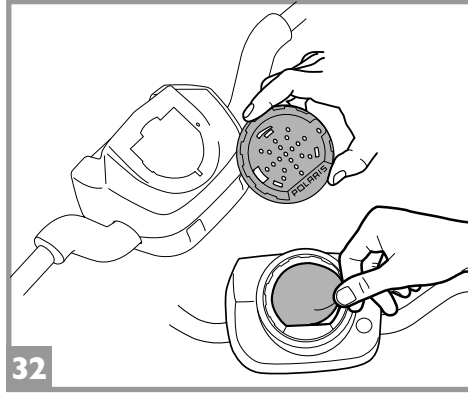
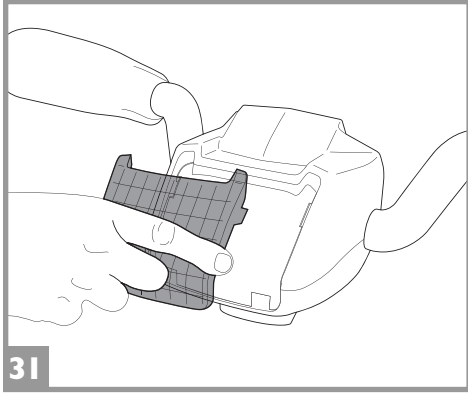
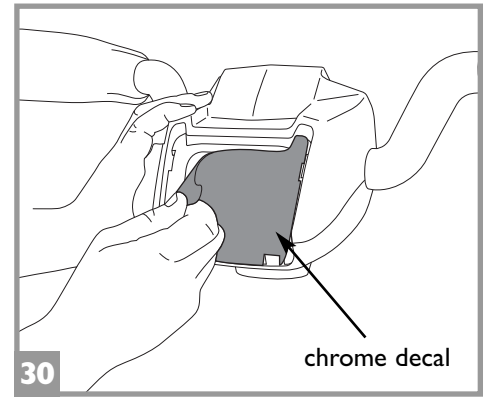
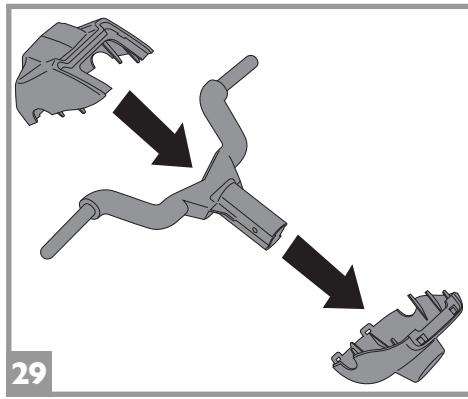
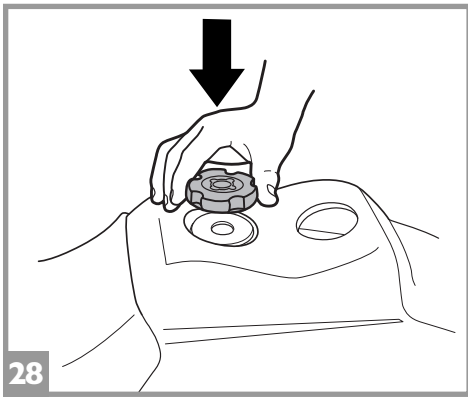

## ENGLISH

- 28 • Snap the toy gas cap into place on the vehicle.
- 29 • Assemble handlebar/headlight unit as shown in figure.
- 30 • Apply chrome decal as shown in figure.
- 31 • Attach clear headlight lens.
- 32 • Attach black speedometer piece to headlight housing. Then apply speedometer decal.
- 33 • Attach clear speedometer lens and fasten using small screw provided.
- 34 • Slip the two handguards onto the handlebars, lining up the holes in the handguards with the holes in the handlebars.
- 35 • Fasten the hand guards with the two screws.
- 36 • Slip the handgrips onto the handlebars as shown.
- 37 • Snap handlebar into place on the vehicle.
- 38 • Turn the seat lock to the “unlock” position shown in the diagram, and lift the seat. NOTE: Seat has a lock and unlock position.
- 39 • Remove the battery retainer by squeezing in on the sides and sliding it free of the slot in the body.
- 40 • Slide the battery into the battery compartment.
- 41 • Connect wiring system of the vehicle (plug **A**) to the battery (plug **B**).
- 42 • Replace the battery retainer.

## FRANÇAIS

- 28 • Pressionner le bouchon du réservoir.
- 29 • Assemblez le guidon et les phares tel que l'indique l'illustration.
- 30 • Appliquez le décalque de chrome tel que l'indique l'illustration.
- 31 • Attachez l'objectif clair de phare.
- 32 • Attachez le morceau noir de tachymètre au logement de phare. Appliquez alors le décalque de tachymètre.
- 33 • Attachez l'objectif clair de tachymètre et attachez à l'aide de la petite vis fournie.
- 34 • Insérer les deux poignées. Pour cela, aligner les trous des poignées avec ceux du guidon.
- 35 • Fixer les poignées en vissant les deux vis.
- 36 • Insérer les poignées sur les bras du guidon.
- 37 • Encliqueter le guidon du véhicule.
- 38 • Faire pivoter le bloc de la selle dans la position indiquée sur le schéma, puis soulever la selle. REMARQUE: lock: la selle est bloquée ; unlock: la selle est débloquée.
- 39 • Insérer à fond, jusqu'à entendre le dé clic, la fiche B dans la fiche A. Une fois les opérations terminées, toujours penser à fermer et fixer le siège avec la vis de sécurité.
- 40 • Glissez la pile dans le compartiment prévu.
- 41 • Branchez le système de câblage du véhicule (prise **A**) à la pile (prise **B**).
- 42 • Remettez le mécanisme de retenue de la pile en place.

## ESPAÑOL

- 28 • Poner a presión el tapón del depósito.
- 29 • Arme la unidad del manillar/faro como se ilustra en la figura.
- 30 • Aplique la calcomanía cromada como se ilustra en la figura.
- 31 • Asocie la lente clara de la linterna.
- 32 • Asocie el pedazo negro del velocímetro a la cubierta de la linterna. Entonces aplique la etiqueta del velocímetro.
- 33 • Asocie la lente clara del velocímetro y sujete con el tornillo pequeño proporcionado.
- 34 • Meter los dos paramanos alineando los agujeros de los paramanos a los agujeros del manillar.
- 35 • Fijar los paramanos poniendo los dos tornillos.
- 36 • Meter las empuña en los brazos del manillar como indica la figura.
- 37 • Meter el manillar a presión.
- 38 • Poner el bloque del asiento en posición de “unlock” (desbloqueado) indicada en el esquema y luego levantar el asiento. Nota: el asiento tiene posición de bloqueo (lock) y desbloqueado (unlock).
- 39 • Retire el dispositivo de retención de la batería apretándolo en los lados y deslizándolo para zafarlo de la ranura del armazón.
- 40 • Deslice la batería para meterla en su compartimiento.
- 41 • Conecte el sistemas de cables del vehículo (enchufe **A**) a la batería (enchufe **B**).
- 42 • Vuelva a colocar el dispositivo de retención de la batería.

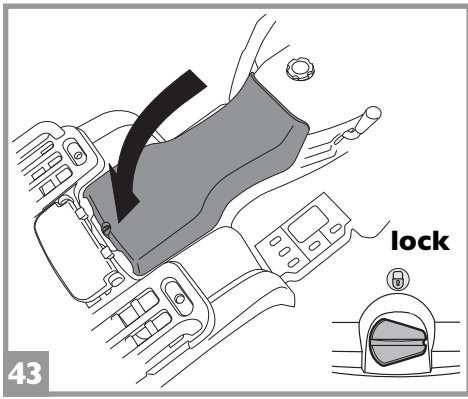

**VEHICLE FEATURES AND INSTRUCTIONS FOR USE**

**CARACTERÍSTICAS ET UTILISATION DU VEHICULE**

**CARACTERÍSTICAS Y USO DEL VEHÍCULO**

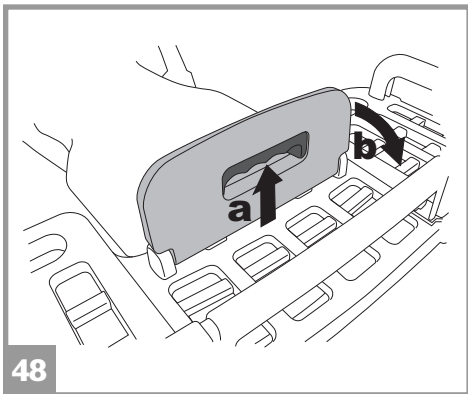
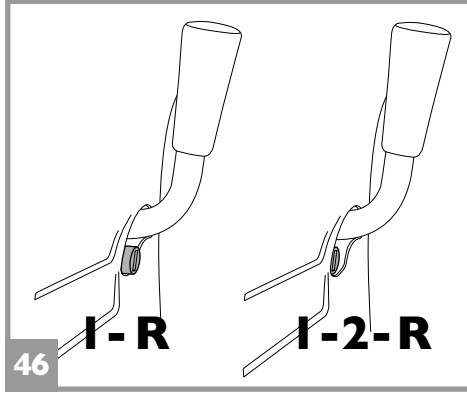
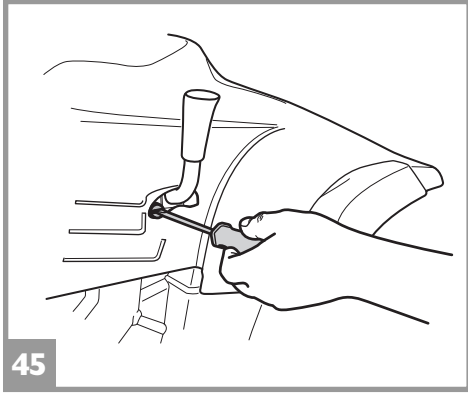
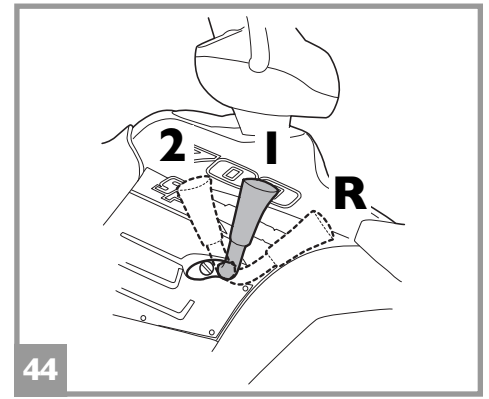

**BATTERY RECHARGE**

**CHARGE DE LA BATTERIE**

**CARGA DE LA BATERÍA**

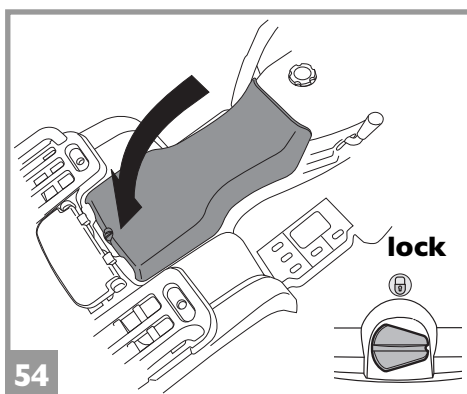
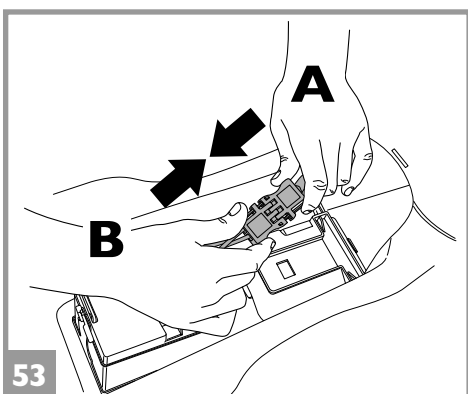
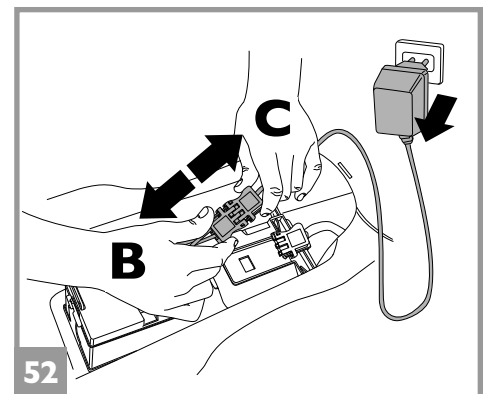
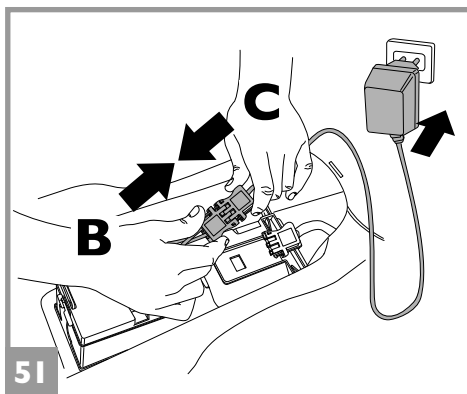
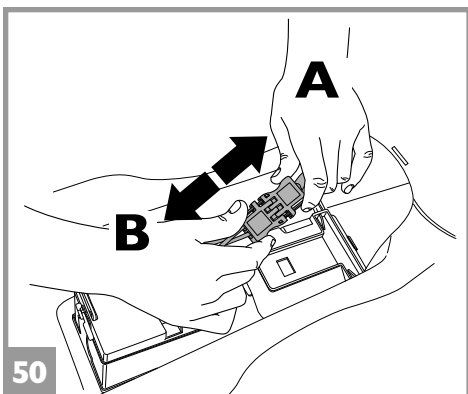
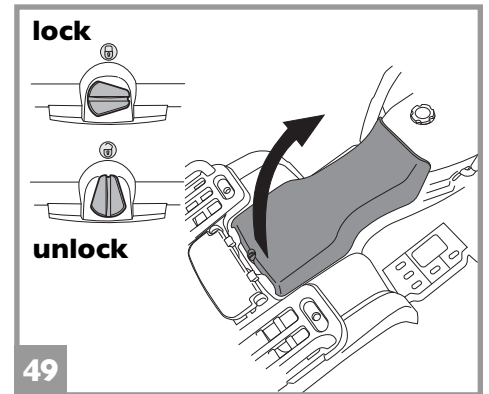



## ENGLISH

- 43 •Close the seat.ATTENTION:Always make sure that the seat is closed and locked after carrying out any operations inside it.

### FEATURES and INSTRUCTIONS FOR USE

- 44 •GEAR SHIFT LEVER: The vehicle has three speeds. ATTENTION: When the vehicle is first removed from the packing, it only runs in first gear (1) and reverse (R). To use the second gear (2), proceed as follows:
- 45 •Screw down the second gear unit, as shown in the following figure.
- 46 •1-R: The second gear unit protrudes from the chassis, preventing the gearshift lever from moving down to the second gear. 1-2-R: The second gear unit is completely screwed into the chassis, and the gearshift lever can be lowered.
- 47 •Exclusive **Red Line Nitrile Traction™**: The wheels on this vehicle feature an extra deep tread AND a special rubber traction band for incredible traction on most surfaces and a quiet ride.
- 48 •To raise and lower the folding extra seatback, pull up on the handle on the back of the seatback.

## ⚠ WARNING:

WARNING: BATTERY CHARGING AND ANY OTHER OPERATION ON THE ELECTRICAL SYSTEM MUST BE CARRIED OUT BY ADULTS ONLY.THE BATTERY CAN ALSO BE CHARGED WITHOUT REMOVING IT FROM THE VEHICLE.

### BATTERY RECHARGE

- 49 •First unlock and lift the seat.
- 50 •Disconnect the electrical system plug (A) from the battery plug (B) by pressing on the sides of the plugs and pulling apart.
- 51 •Plug the battery charger into a household electrical outlet. Connect battery plug (B) to charger plug C. NOTE: Press firmly until it snaps into place.
- 52 •After battery has finished charging (full charge takes 18-24 hours), disconnect battery charger from the electrical outlet and then disconnect the battery plug (B) from the charger plug (C).
- 53 •Reconnect electrical system plug (A) to battery plug (B). NOTE: Press firmly until it snaps into place.
- 54 •Close the seat.ATTENTION: Always make sure that the seat is closed and locked after carrying out any operations inside it.

## FRANÇAIS

- 43 •Refermez le siège. Une fois les opérations terminées, toujours penser à fermer et fixer le siège avec la vis de sécurité.

### CARACTERISTIQUES ET EMPLOI DU VEHICULE

- 44 •LEVIER DEVITESSE : le véhicule est équipé de trois vitesses.ATTENTION : lorsqu'il est retiré de son emballage, le véhicule ne fonctionne qu'avec la 1e vitesse (1) et la marche arrière (R). Pour utiliser la 2nde vitesse (2), suivre les instructions suivantes;
- 45 •Visser à fond le bloque seconde vitesse comme indiqué sur le schéma suivante.
- 46 •1-R: le bloque seconde vitesse sort de la coque et empêche le levier de se positionner en seconde vitesse. 1-2-R: le bloque seconde vitesse est entièrement rentré dans la coque et le levier peut être abaissé.
- 47 •**Red Line Nitrile Traction™** exclusif : les roues de ce véhicule comportent une bande de roulement très profonde ET une bande de traction particulière en caoutchouc qui permettent une traction incroyable sur la plupart des surfaces et vous procurent une promenade paisible.
- 48 •Afin d'élever et d'abaisser le siège arrière supplémentaire pliant, tirez sur la poignée située à l'arrière du siège.



## ATTENTION:

L'OPÉRATION DE CHARGE DES BATTERIES ET TOUTES AUTRES INTERVENTIONS SUR L'ÉQUIPEMENT ÉLECTRIQUE DOIVENT ÊTRE EFFECTUÉES EXCLUSIVEMENT PAR DES ADULTES. IL EST POSSIBLE DE CHARGER LA BATTERIE SANS LA DÉMONTER DU JOUET.

### CHARGE DE LA BATTERIE

- 49 •Déverrouillez d'abord le siège, puis soulevez-le.
- 50 •Débrancher la fiche A de l'installation électrique de la fiche B de la batterie en appuyant latéralement.
- 51 •Insérer la fiche du chargeur de batterie dans une prise domestique et suivre les instructions jointes au chargeur. Brancher la fiche B à la fiche C du chargeur de batterie.
- 52 •Lorsque la batterie est chargée, retirer le chargeur de batterie de la prise domestique, puis débrancher la fiche C de la fiche B.
- 53 •Insérer à fond, jusqu'à entendre le dé clic, la fiche B dans la fiche A.
- 54 •Refermez le siège. Une fois les opérations terminées, toujours penser à fermer et fixer le siège avec la vis de sécurité.

## ESPAÑOL

- 43 •Baje el asiento.Al terminar la operación recordar de cerrar y fijar el asiento con el tornillo de seguridad.

### CARATERÍSTICAS Y USO DEL VEHÍCULO

- 44 •PALANCA DEL CAMBIO: el vehículo tiene tres velocidades.ATENCIÓN: cuando se saca del embalaje, el vehículo viaja sólo en la primera marcha (1) y marcha atrás (R). Para utilizar la segunda velocidad (2) hacer lo siguiente;
- 45 •Atornillar a fondo el bloque de la segunda velocidad como indica el esquema de la figura siguiente.
- 46 •1-R: el bloque de la segunda velocidad sobresale de la carrocería impidiendo a la palanca colocarse en la segunda 1-2-R: el bloque de la segunda velocidad entra totalmente en la carrocería y la palanca puede bajarse.
- 47 •Característica exclusiva **Red Line Nitrile Traction™**: Las ruedas del vehículo tienen una banda de rodamiento súper profunda Y una banda de tracción de caucho especial para lograr una tracción increíble en la mayoría de superficies y una marcha suave.
- 48 •Para subir o bajar el respaldar plegable del asiento, tire del asa de la parte posterior del respaldar.

## ⚠ ATENCIÓN:

LA OPERACIÓN DE CARGA DE LA BATERÍA ASÍ COMO CUALQUIER INTERVENCIÓN ELÉCTRICA, DEBEN SER REALIZADAS ÚNICAMENTE POR ADULTOS. LA BATERÍA TAMBIÉN SE PUEDE CARGAR SIN QUITARLA DEL JUGUETE. SÓLO PARA EL BRASIL:TENSIÓN DEL CARGADOR: 127V - 60 HZ.OBSERVACIÓN: NO UTILIZAR EL CARGADOR DE LA BATERÍA CON UNA TENSIÓN DE 220V.

### CARGA DE LA BATERÍA

- 49 •Primero destrabe y levante el asiento.
- 50 •Desconectar la clavija A de la instalación eléctrica de la clavija B de la batería presionando lateralmente.
- 51 •Meter la clavija del cargador de batería en un enchufe doméstico siguiendo las instrucciones adjuntas. Conectar la clavija B con la clavija C del cargador de baterías.
- 52 •Al terminar la carga desconectar el cargador del enchufe doméstico y luego desconectar la clavija C de la clavija B.
- 53 •Meter a fondo, hasta oír clic, la clavija B en la clavija A hasta que se ponga en su lugar.
- 54 •Baje el asiento.Al terminar la operación recordar de cerrar y fijar el asiento con el tornillo de seguridad.

**BATTERY REPLACEMENT**

**REEMPLAZAMIENTO DE LA BATERÍE**

**SUSTITUCIÓN DE LA BATERÍA**

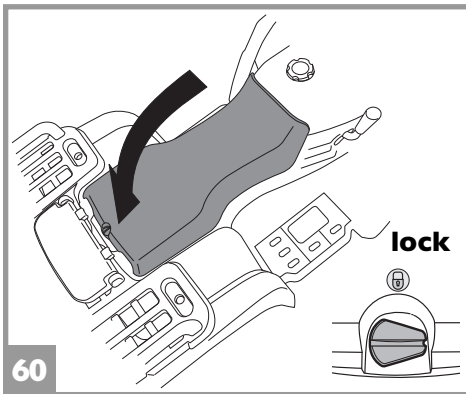
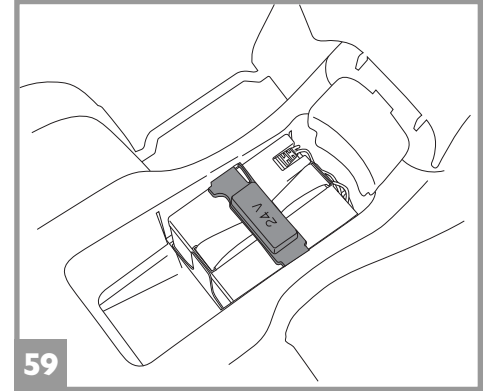
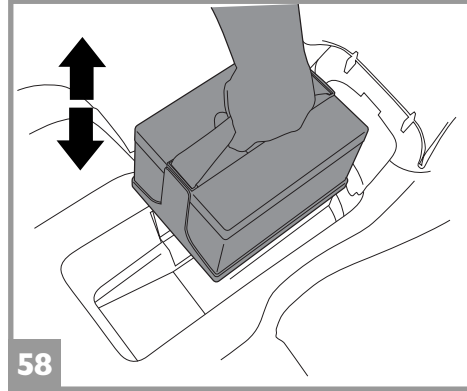
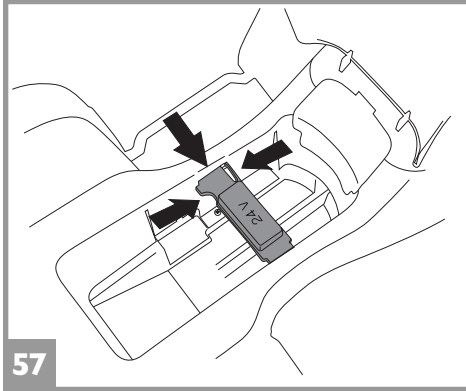
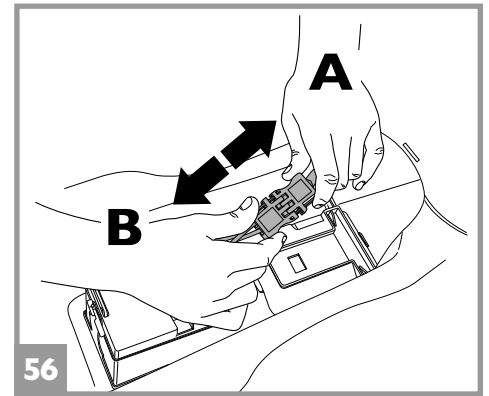
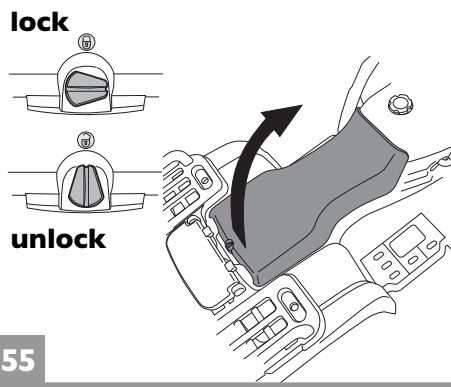

## REPLACING THE BATTERY

PLEASE NOTE: THE PICTURES OF THE BATTERIES ARE FOR ILLUSTRATIVE PURPOSES ONLY. YOUR BATTERY MAY BE DIFFERENT FROM THE MODEL SHOWN. THIS DOES NOT AFFECT THE REPLACEMENT AND CHARGING PROCEDURES DESCRIBED.

- 55 • First unlock and lift the seat.
- 56 • Disconnect the electrical system plug **(A)** from the battery plug **(B)** by pressing on the sides of the plugs and pulling apart.
- 57 • Remove the battery retainer by squeezing in on the sides and sliding it free of the slot in the body.
- 58 • Remove old battery and replace with new battery.
- 59 • Replace the battery retainer.
- 60 • Close the seat. ATTENTION: Always make sure that the seat is closed and locked after carrying out any operations inside it.

## REEMPLACEMENT DE LA BATTERIE

ATTENTION : LES DESSINS DES BATTERIES SONT DONNÉS PUREMENT À TITRE INDICATIF. LA BATTERIE EN VOTRE POSSESSION POURRAIT ÊTRE DIFFÉRENTE DU MODÈLE REPRÉSENTÉ. LES SÉQUENCES DE REMPLACEMENT ET DE CHARGE REPRÉSENTÉES N'EN RESTENT PAS MOINS VALABLES.

- 55 • Déverrouillez d'abord le siège, puis soulevez-le.
- 56 • Débrancher la fiche **A** de l'installation électrique de la fiche **B** de la batterie en appuyant latéralement.
- 57 • Retirez l'arrêtoir de batterie en serrant dedans des côtés et en le glissant exempt de la fente dans le corps.
- 58 • Retirez l'ancienne pile et remplacez-la par une neuve.
- 59 • Substituez l'arrêtoir de batterie.
- 60 • Refermez le siège. Une fois les opérations terminées, toujours penser à fermer et fixer le siège avec la vis de sécurité.

## SUSTITUCIÓN DE LA BATERÍA

ATENCIÓN: LOS DIBUJOS DE LAS BATERÍAS SON ÚNICAMENTE INDICATIVOS. SU BATERÍA PODRÍA SER DIFERENTE CON RESPECTO AL MODELO REPRESENTADO. NO OBSTANTE, DEBERÁN SEGUIRSE LAS SECUENCIAS DE SUSTITUCIÓN Y DE CARGA ILUSTRADAS.

- 55 • Primero destrabe y levante el asiento.
- 56 • Desconectar la clavija **A** de la instalación eléctrica de la clavija **B** de la batería presionando lateralmente.
- 57 • Quite el detenedor de la batería exprimiendo adentro en las caras y resbalándolo libremente de la ranura en el cuerpo.
- 58 • Retire la batería usada y cámbiela por una nueva.
- 59 • Substituya el detenedor de la batería.
- 60 • Baje el asiento. Al terminar la operación recordar de cerrar y fijar el asiento con el tornillo de seguridad.

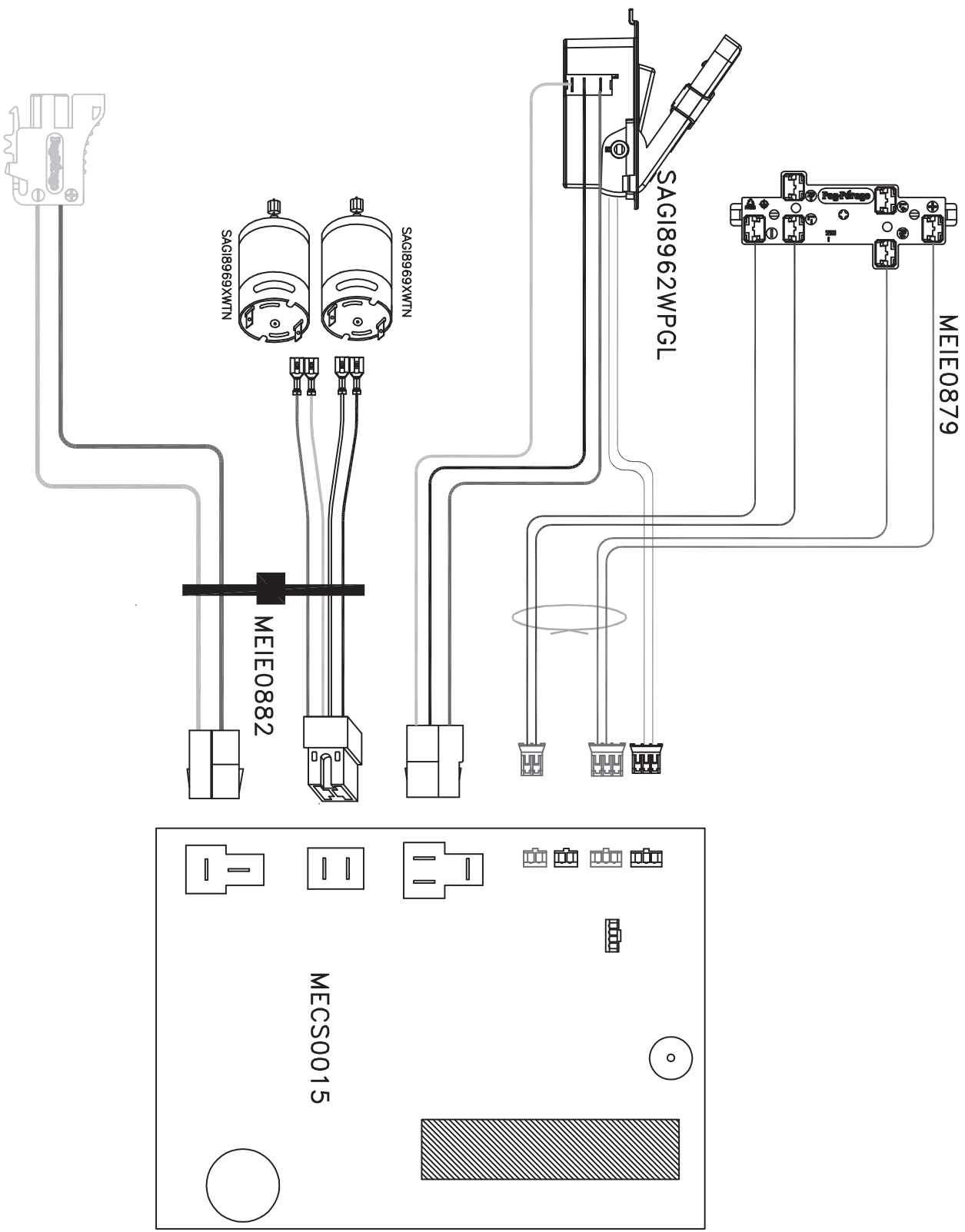

**USA**

Call toll free:

**1-800-728-2108**

Llame gratis:

**1-800-225-1558**

**www.pegperego.com**

**CANADA**

Call toll free:

Appelez le péage

libre:

**1-800-661-5050**

DECAL **53**  
DECALCOMANIES  
CALCOMANIAS

BATTERY CHARGER **17**  
CHARGEUR DE BATTERIE  
CARGADOR DE BATERIA

ELECTRIC SYSTEM **41**  
CIRCUIT ÉLECTRIQUE  
INSTALACIÓN ELÉCTRICA

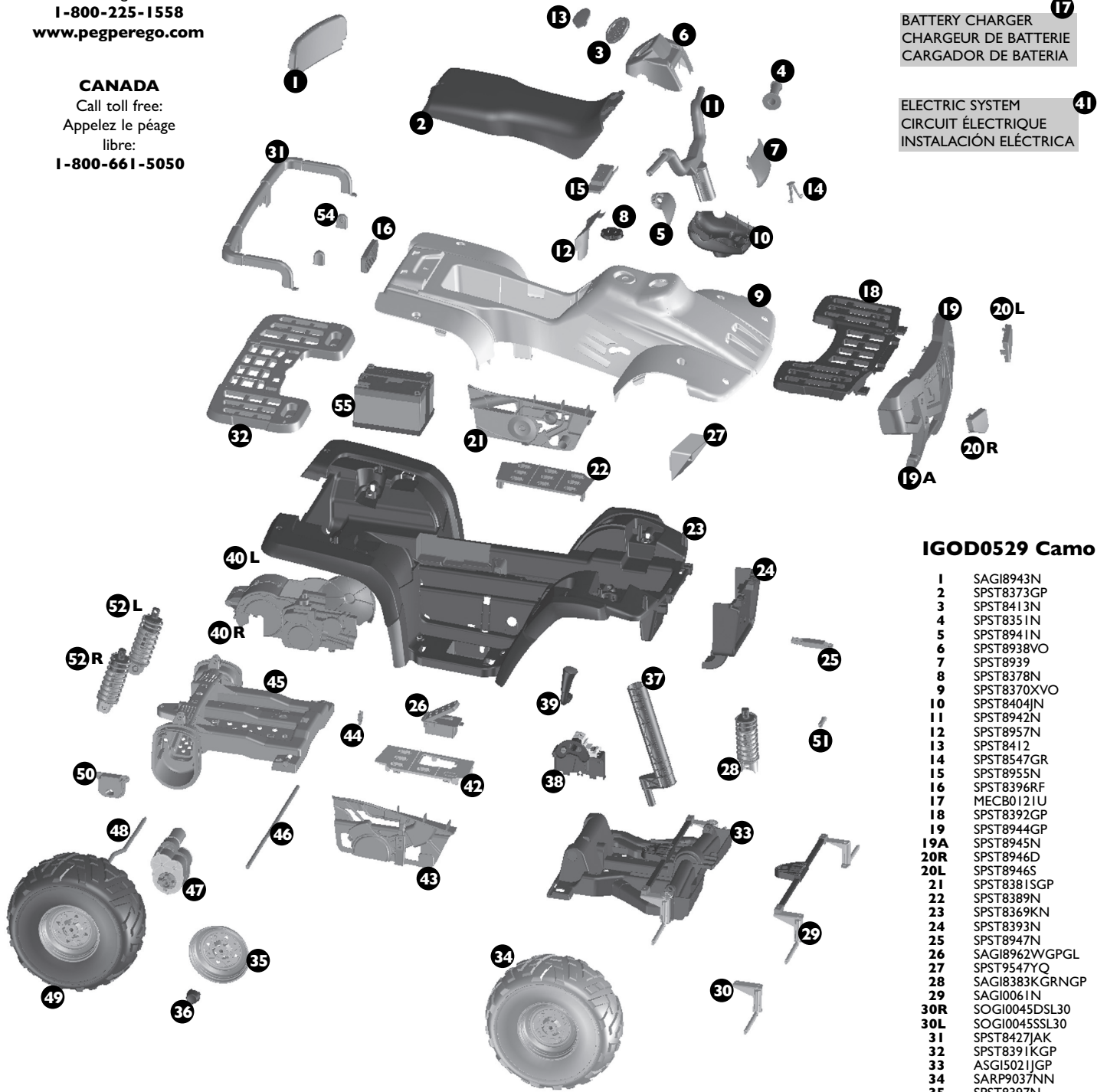

**IGOD0529 Camo**

- 1 SAGI8943N
- 2 SPST8373GP
- 3 SPST8413N
- 4 SPST8351N
- 5 SPST8941N
- 6 SPST8938VO
- 7 SPST8939
- 8 SPST8378N
- 9 SPST8370XVO
- 10 SPST8404JN
- 11 SPST8942N
- 12 SPST8957N
- 13 SPST8412
- 14 SPST8547GR
- 15 SPST8955N
- 16 SPST8396RF
- 17 MECB012IU
- 18 SPST8392GP
- 19 SPST8944GP
- 19A SPST8945N
- 20R SPST8946D
- 20L SPST8946S
- 21 SPST8381SGP
- 22 SPST8389N
- 23 SPST8369KN
- 24 SPST8393N
- 25 SPST8947N
- 26 SAGI8962WGPGL
- 27 SPST9547YQ
- 28 SAGI8383KGRNGP
- 29 SAGI0061N
- 30R SOGI0045DSL30
- 30L SOGI0045SSL30
- 31 SPST8427JAK
- 32 SPST8391KGP
- 33 ASGI5021JGP
- 34 SARP9037NN
- 35 SPST8397N
- 36 SPST8398N
- 37 SPST8401KN
- 38 SAGI8781JGL
- 39 SPMV8376NS
- 40R SPST8377KDMF
- 40L SPST8377KSMF
- 41 MEIE0882
- 42 MECS0015
- 43 MEIE0879
- 44 SAGI8962WGPGL
- 45 SPST8390KN
- 46 SOFF0178FL30
- 47 SARP9038NGP
- 48 SPST8975GR
- 49 SPST9060GR
- 50 SPST8945KDNV01
- 52L SAGI8405KSNV01
- 53 MMEV1362US
- 54 SPST8950NP
- 55 IAKB0522

**IGOD0533**

- |                |                    |                  |                    |
|----------------|--------------------|------------------|--------------------|
| 1 SAGI8943N    | 18 SPST8392N       | 32 SPST8391KN    | 45 SPST8371JGP     |
| 2 SPST8373N    | 19 SPST8944N       | 33 ASGI5021JGP   | 46 SOFF0180Z       |
| 3 SPST8413N    | 19A SPST8945V01    | 34 SARP9037NGP   | 47 SAGI8969XWWTN   |
| 4 SPST8351N    | 20R SPST8946D      | 35 SPST8397GP    | 48 SOFF0178FL30    |
| 5 SPST8941V01  | 20L SPST8946S      | 36 SPST8398N     | 49 SARP9038NGP     |
| 6 SPST8938VO1  | 21 SPST8381SGP     | 37 SPST8401KN    | 50 SPST8975GR      |
| 7 SPST8939     | 22 SPST8389V01     | 38 SAGI8781JGL   | 51 SPST9060GR      |
| 8 SPST8378N    | 23 SPST8369KN      | 39 SPMV8376NS    | 52R SAGI8405KDNV01 |
| 9 SPST8370XVGW | 24 SPST8393N       | 40R SPST8377KDMF | 52L SAGI8405KSNV01 |
| 10 SPST8404JN  | 25 SPST8947N       | 41 MEIE0882      | 53 MMEV1362US      |
| 11 SPST8942N   | 26 SAGI8962WGPGL   | 42 MECS0015      | 54 SPST8950NP      |
| 12 SPST8957N   | 27 SPST9547YQ      | 43 MEIE0879      | 55 IAKB0522        |
| 13 SPST8412    | 28 SAGI8383KGRNV01 | 44 SAGI8962WGPGL |                    |
| 14 SPST8547GR  | 29 SAGI0061N       | 45 SPST8390KVO1  |                    |
| 15 SPST8955N   | 30R SOGI0045DSL30  | 46 SPST8381KDGP  |                    |
| 16 SPST8396RF  | 30L SOGI0045SSL30  | 47 SPST8441N     |                    |
| 17 MECB012IU   | 31 SPST8427V01     |                  |                    |

PEG PEREGO® thanks you for choosing this product. For more than 60 years, PEG PEREGO have been taking children for an outing: first with its famous baby carriages and strollers, later with its pedal and battery operated toy vehicles. Discover our complete range of products, news and other information about the Peg Perego world on our web site [www.pegperego.com](http://www.pegperego.com)

## IMPORTANT INFORMATION

- Read this instruction manual carefully to learn the use of the vehicle and to teach your child safe and enjoyable driving. Please keep this manual (with your original sales receipt) for use as a reference in the future.
- **DO NOT RETURN YOUR VEHICLE TO THE STORE. This product cannot be returned for a refund after it has been used. If you have ANY questions, need replacement parts or need assistance, call us toll-free; U.S.A. , call 1-800-728-2108 / CANADA, call 1-800-661-5050**
- This product meets and/or exceeds all ASTM (American Society for Testing and Materials) TOY SAFETY STANDARDS, including F 963, Consumer Toy Safety Specifications as well as C.R.C, c.931, the Canadian Hazardous Products (Toys) Regulations.
- If you give away the product to third parties, make sure that it is accompanied by the instruction manual.
- Tools needed for assembly: Phillips screwdriver medium and small (not included)
- Your new vehicle is partially pre-assembled. It will require adult assembly. Please set aside at least 60 minutes for assembly.
- Before the vehicle is used for the first time, charge the battery for 18 hours to initiate it. Failure to do this can result in permanent battery damage.
- Use only with the included Peg Perego 24 Volt lead-acid, rechargeable battery and a Peg Perego 24 Volt Charger (both included).

## •Year 5+ •Weight capacity 150 lbs

- Do not exceed the maximum total weight capacity of 150 lbs. This includes both riders and cargo.

### Contents:

- 1 Polaris Sportsman 850 children's ride-in vehicle -- partially assembled
  - 1 Rechargeable 24V 12Ah sealed lead-acid battery
  - 1 Charger 24V
  - 2 heavy duty 340 W motors -- pre installed
  - assembly hardware
  - parts to be assembled
  - decals
- LOW speed: 3.5 mph - HIGH speed: 7 mph - Reverse: 3.5 mph
- For safety, this vehicle has been pre-set so it will only operate in LOW speed. See steps 45-46 to remove the HIGH speed lock-out.
  - To prevent damaging the motor and gears, teach your child to stop the vehicle before switching directions.
  - Use this vehicle **ONLY** outdoors. Most interior flooring can be damaged by riding this vehicle indoors. Peg Perego will not be responsible for damage to the floor if the vehicle is used indoors.
  - Peg Perego reserves the right to modify or change its products. Price, literature, manufacturing processes or locations or any combination of the above mentioned entities may change at any time for any reason without notice with impunity.

## ⚠ CAUTION:

ELECTRIC VEHICLE NOT RECOMMENDED FOR CHILDREN UNDER 5 YEARS OF AGE. AS WITH ALL ELECTRIC PRODUCTS, PRECAUTIONS SHOULD BE OBSERVED DURING HANDLING AND USE TO PREVENT ELECTRIC SHOCK. RECHARGER INCLUDED. 120 Vac 60Hz, 33W INPUT, 24 Vdc 23W OUTPUT.

## **⚠ CAUTION:**

Only adults should recharge batteries never children.

Never allow children to handle batteries.

Only use the batteries specified by the manufacturer. Only use the charger specified by the manufacturer.

Do not mix old and new batteries.

Do not mix alkaline, standard (carbon-zinc), or rechargeable (nickel-cadmium) batteries.

### CHARGING THE BATTERY

- Charge the batteries no longer than 24 hours, following the instructions enclosed with the battery charger.
- Charge the battery, as the vehicle shows low power, in this way you will avoid damage to the battery.
- If you don't use your vehicle for a long period of time unplug the battery from the main wire harness of the vehicle. Remember to charge the battery at least every three months.
- Never charge the battery upside down.
- Do not forget batteries during charging! Check them periodically.
- Never use a replacement recharger or batteries unless they are approved by PEG PEREGO.
- Batteries are sealed and maintenance free.
- Battery polarity must be observed when connecting battery to wiring.

## **⚠ WARNING:**

• BATTERIES CONTAIN TOXIC AND CORROSIVE SUBSTANCES. DO NOT TAMPER WITH THEM.

• Batteries contain an acid-based electrolyte.

• Do not make direct contact between battery terminals, as this can cause an explosion or fire.

• Charging produces explosive gases. Charge batteries in a well ventilated area away from sources of heat and flammable materials.

• Exhausted batteries are to be removed from the vehicle.

• Do not place the batteries near clothing to avoid damage.

### IF A LEAK DEVELOPS

Shield your eyes. Avoid direct contact with the electrolyte, protect your hands.

Place battery in a plastic bag and follow directions listed below.

### IF ELECTROLYTE COMES IN CONTACT WITH SKIN OR CLOTHING

Flush with cool water for at least 15 minutes.

See a physician at once.

### IF ELECTROLYTE IS INJECTED

Give tap water, milk of magnesia or egg whites at once.

Do not induce vomiting.

See a physician at once.

### DISPOSAL OF BATTERIES; CONTAINS SEALED LEAD ACID BATTERY. BATTERY MUST BE RECYCLED.

Help protect the environment!

Do not throw used batteries in your regular, household trash.

Dispose old batteries at an approved battery dumping station; contact your local Environmental Protection Agency office or call Peg Perego Customer Service for additional information.



# RULES FOR SAFE DRIVING

**DON'T STOP THE FUN:** Purchase a spare battery to have a freshly charged back-up available or purchase a Quick Charge recharger to recharge your battery in 2 hours.

For your child's safety: please read and follow all instructions below before operating.

## HIGH SPEED

Initially we suggest using only the LOW speed setting and the reverse gear. Before moving into HIGH speed setting be sure that the child has become familiar with operating the vehicle.

- **LOW SPEED** setting (beginner drivers):  
With both hands on the handlebar press down on the accelerator pedal; the vehicle goes forward at 3.5 mph.
- **HIGH SPEED** setting (experienced drivers):  
With both hands on the handlebar, press down on the accelerator pedal; the vehicle goes forward at 7 mph.
- **REVERSE:**  
Place the left hand on the handlebar. With the right hand holding the gearshift in reverse, press down on the accelerator pedal; the vehicle reverses at 3.5 mph. (Reverse is spring-loaded for safety).
- **BRAKE:** The electric braking system stops the vehicle automatically when your child lifts his foot off the pedal.

## ATTENTION!

- Check that all studs/nuts of the wheels are secure.
- When operating in overload conditions, such as soft deep sand, mud or rough uneven terrain, the overload circuit breaker will automatically disconnect the power, and you will hear an INTERMITTENT BEEP for 30 sec. at the end of which the toy will resume the power delivery and the vehicle will be operational again.
- If the circuit breaker opens, the toy becomes free-wheeling. You must remove foot from gas pedal to apply the breaks.

Teach your child the proper use of this vehicle for a safe and fun play time.

- Before starting be sure that the way is free from people and objects.
- Drive with both hands on the handlebar and keep your eyes on the road at all times.
- Stop in time to avoid accidents and immediately release pedal when stuck.
- Use the 2nd speed only after your child has the maturity and the reflexes to operate the vehicle safely.

## MEANING of BEEPING SOUNDS

- **ONE SINGLE BEEP** means that the toy is ready to operate
- **CONTINUOUS BEEP** for 6 sec. Means that the battery is fully discharged and the toy cannot operate anymore, recharge the battery or change it with a charged one.
- **INTERMITTENT BEEP** for 30 sec. means the motors are hot. The toy will be stopped for at least 30 sec. until the motors cool down.
- Overheat condition can be reached playing longer on some of these condition:
  - 1 - Too much weight transported
  - 2 - Too steep of incline to climb
  - 3 - Too high grass driving into
  - 4 - Too soft terrain (mud or sand)
  - 5 - Irregular surface to drive on like rough uneven terrain, stones, roots
  - 6 - Some combination of these

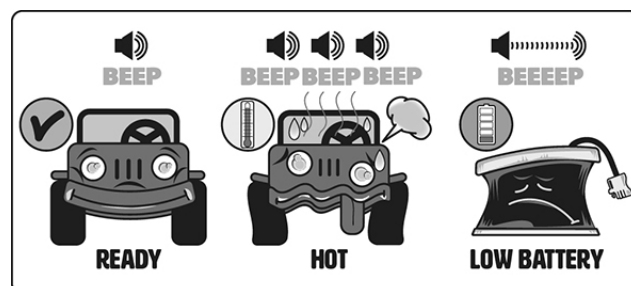

## ⚠ CAUTION:

- **In low speed, the vehicle has a differential effect like real cars; on smooth terrain and with one child, the two wheels may turn at different speeds, resulting in possible sliding/deceleration.**
- **If the vehicle is overloaded, as can happen on soft sand, mud, or very uneven ground, the overload switch will immediately disconnect the power and an intermittent beep will be heard. The power supply will be restored after a few seconds.**



## VEHICLE MAINTENANCE AND SAFETY

This product meets and/or exceeds all ASTM (American Society for Testing and Materials) TOY SAFETY STANDARDS, including F 963, Consumer Toy Safety Specification.

This vehicle is not intended for use on streets, around traffic or parked cars.

### MAINTENANCE AND CARE

- Do not try to repair the vehicle by yourself.
- Regularly check the conditions of the vehicle, particularly the electrical system, the plug connections, the covering caps and the charger. In case of fault, do not try to use the vehicle and the charger. For repair use only original PEG PEREGO's spare parts.
- PEG PEREGO assumes no liability if the electrical system is tampered with.
- Take care with the battery charger cable. For example, do not pull it to remove the plug, do not pull the vehicle along on its wheels using the cable, do not cover the cable because it may overheat, do not leave it on hot surfaces and be careful about where and how you roll it up.
- Do not leave vehicle or batteries near sources of heat such as radiators, stoves, fireplaces, etc.
- Protect vehicle from water, rain, snow, etc.
- When operating in overload conditions, such as soft deep sand, mud or rough uneven terrain, the overload circuit breaker will automatically disconnect the power. After 30 or more seconds, the circuit breaker will automatically reset, however you must eliminate overload conditions to resume normal driving.
- Periodically lubricate (with a light weight oil) moving parts, such as wheel bearings, steering linkages, where they rotate or touch one another.
- The vehicle's surfaces can be cleaned with a damp cloth. Do not use abrasive cleaners. The cleaning must be carried out by adults only.
- Never disassemble the vehicle mechanisms or motor unless authorized by PEG PEREGO.

### SAFETY

## WARNING:

- To reduce the risk of injury, adult supervision is required. Never use in roadways, near motor vehicles, on or near steep inclines or steps, swimming pools or other bodies of water; always wear shoes, and never allow more than two rider.
- Surfaces that are appropriate for use: grass, dirt or hard surfaces with slopes not to exceed 10%.
- A child must be 3 years of age or older for the necessary coordination and maturation to operate this motorized vehicle safely.
- Never use the vehicle on steep slopes or near steps or stairs. This vehicle is not suitable for use on public highways.
- Children should always wear shoes when riding in or driving a riding vehicle.
- Do not allow children to place their hands, feet or any part of their body, clothing or other articles near the moving parts while vehicle is in operation.
- Do not allow the electrical components, motors, wiring, switches of your motorized vehicle to become wet and never wash it with a hose.
- **NEVER STORE GASOLINE OR ANY FLAMMABLE SUBSTANCE WHERE A CHILD CAN ACCESS IT. CHILDREN MAY WANT TO SIMULATE ADULTS BY POURING GASOLINE ON VEHICLE. NEVER ALLOW GASOLINE OR ANY FLAMMABLE SUBSTANCE TO BE NEAR A BATTERY POWERED CHILDREN'S VEHICLE WHEN IT IS BEING RIDDEN.**

## PROBLEMS?

### IF THE VEHICLE DOES NOT OPERATE?

- **When operating in overload conditions, such as running the vehicle against a fixed object, through soft deep sand or mud, or over rough or uneven terrain, the overload circuit breaker will automatically disconnect the power. After 30 or more seconds, the circuit breaker will automatically reset, however-you must eliminate overload conditions to resume normal driving.**
- Press the accelerator pedal to activate the vehicle, followed by a single BEEP that indicates the toy is ready to operate.
- If you let the vehicle idle for more than 10 minutes must repeat the activation process, simply by pressing the pedal waiting for the BEEP.
- If during riding, the vehicle emits a CONTINUOUS BEEP must recharge the battery.
- If no initial beep is heard, the battery is low and must be charged.
- If the problem persists after recharging, to check the battery and the charger to a service center.
- Check that all plugs are properly connected.
- Check electrical switches. Replace if necessary.
- Check that the battery is connected to the electrical system.

### IF THERE IS NO POWER?

- Fully recharge the battery. If the problem persist, check with an Authorized PEG PEREGO Service Center.

## CUSTOMER SERVICE

For your convenience, PEG PEREGO offers after-sales service, directly or through a network of authorized service centers for repairs or replacement parts.

If you have any questions about your Peg Perego vehicle, please call our toll-free service lines at;

**U.S.A , call 1-800-728-2108**

**CANADA, call 1-800-661-5050**

Trained customer service representatives are available to take your call in English or Spanish.

PEG PEREGO® vous remercie de votre confiance et vous félicite d'avoir choisi ce produit. Depuis plus de 60 ans, PEG PEREGO emmène les enfants en promenade: nouveau-nés, dans ses fameux landaus et poussettes et plus tard, dans ses fantastiques véhicules à pédales et à batterie. Découvrez sur notre site la gamme complète des produits, les nouveautés et d'autres renseignements sur le monde de Peg Peregó. [www.pegperegó.com](http://www.pegperegó.com)

## L'INFORMATION IMPORTANTE

- Lisez ce manuel d'instructions soigneusement pour apprendre l'utilisation du véhicule et pour enseigner à votre enfant la conduite sécuritaire et agréable. Veuillez conserver ce manuel (avec votre facture originale) pour l'utiliser comme référence à l'avenir.
- **NE RETOURNEZ PAS VOTRE VÉHICULE AU MAGASIN. Ce produit ne peut pas être retourné pour un remboursement après qu'il ait été utilisé. Si vous avez des questions, avez besoin des pièces de rechange ou avez besoin d'aide, appelez-nous au numéro sans frais 1-800-661-5050.**
- Ce produit répond et/ou dépasse toutes les NORMES DE SÉCURITÉ ASTM POUR JOUETS, incluant les normes F 963, Spécifications pour les consommateurs de jouets de même que le C.R.C, c.931, sur les Normes Canadiennes sur les Produits Dangereux (Jouets).
- Si vous donnez le produit à des tiers, assurez-vous qu'il soit accompagné du manuel d'instructions.
- Outils requis pour l'assemblage: tournevis de Phillips moyen et petit (non inclus)
- Votre nouveau véhicule est partiellement pré-assemblé. Il requiert l'assemblage par un adulte. S'il vous plaît, prévoir au moins 60 minutes pour l'assemblage.
- Avant d'utiliser le véhicule pour la première fois, charger la batterie pendant 18 heures. La non-observation de cette étape peut entraîner des dommages irréversibles à la batterie.
- Utiliser seulement avec la batterie rechargeable Peg Peregó de 24 volts et un chargeur Peg Peregó pour batterie 24 volts (tous les deux inclus).

## • Ans 5+

## • Capacité de Poids: 68 kg

- N'excédez pas la capacité maximale de poids de 68 kg.

### Table des matières:

- 1 Polaris Sportsman 850 véhicule de randonnée pour enfant -- partiellement assemblé
- 1 batterie rechargeable scellée de 24V 12Ah à l'acide
- 1 chargeur de 24V
- 2 moteurs de 340W -- pré-installés
- matériel de quincaillerie pour assemblage
- pièces à assembler
- décalcomanies

- Réglage à vitesse FAIBLE: 5,6 km/h - Réglage ÉLEVÉ de la vitesse: 11,3 km/h - Marche arrière: 5,6 km/h
- Pour la sûreté, ce véhicule a été pré-établi ainsi il fonctionnera seulement dedans réglage à vitesse FAIBLE. Voir les étapes 45-46 pour retirer le verrouillage.
- Pour empêcher endommager les moteurs et les vitesses, enseignez votre enfant à cesser la direction de commutation de before de véhicule.
- Utilisez ce véhicule dehors SEULEMENT. La plupart des planchers intérieurs peuvent être endommagés en utilisant ce véhicule à l'intérieur. Peg Peregó ne sera pas responsable des dommages au plancher si le véhicule est utilisé à l'intérieur.
- Peg Peregó pourra apporter à tout moment des modifications aux modèles décrits dans cette publication, pour des raisons de nature technique ou commerciale.

## ⚠ ATTENTION:

VÉHICULE ÉLECTRIQUE NON RECOMMANDÉ POUR DES ENFANTS DE MOINS DE 5 ANS. COMME POUR TOUS LES PRODUITS ÉLECTRIQUES, DES PRÉCAUTIONS DOIVENT ÊTRE PRISES PENDANT LE MANIEMENT ET L'UTILISATION POUR PRÉVENIR LES CHOCS ÉLECTRIQUES. CHARGEUR DE BATTERIE INCLUS. ENTRÉE DE 120Vac 60Hz 33W - SORTIE DE 24Vdc 23W

## **⚠ PRÉCAUTION:**

Les batteries ne doivent être rechargées que par ou sous la surveillance d'adultes.

Ne pas laisser les enfants manipuler les batteries.

Utiliser uniquement le chargeur de batterie fourni et les batteries originales PEG PEREGO.

Ne pas utiliser simultanément des batteries neuves et usagées.

Ne pas utiliser simultanément des batteries alcalines standard (zinc-carbone) ou rechargeables (nickel-cadmium).

### RECHARGEMENT DES BATTERIES

- Charger les batteries sans dépasser les 24 heures et en suivant les instructions jointes au chargeur de batterie.
- Recharger les batteries à temps, dès que le véhicule perd de la vitesse, pour éviter de les endommager.
- Si on laisse le véhicule arrêté pendant un long intervalle, se rappeler de recharger la batterie et de la laisser débranchée de l'installation; répéter l'opération de rechargement tous les trois mois au moins.
- La batterie ne doit pas être rechargée retournée.
- Ne pas oublier la batterie en rechargement! Contrôler périodiquement.
- Utiliser exclusivement le type de batteries et de chargeur spécifié par PEG PEREGO.
- Les batteries doivent être mises en place avec la polarité correctement positionnée.
- Les batteries sont scellées et n'exigent pas de maintenance.

## **⚠ ATTENTION:**

- LES BATTERIES CONTIENNENT DES SUBSTANCES TOXIQUES ET CORROSIVES. NE PAS LES OUVRIR.
- Les batteries contiennent des électrolytes à base d'acide.
- Ne pas provoquer de contact direct entre les bornes de la batterie: cela entraînerait un risque d'explosion ou d'incendie.
- Pendant le rechargement, la batterie produit des gaz explosifs. Recharger la batterie dans un lieu bien aéré, loin de toute source de chaleur et de matériaux inflammables.
- Les batteries déchargées doivent être enlevées du véhicule.
- Éviter que les batteries entrent en contact avec les vêtements: ceux-ci pourraient s'abîmer.

### EN CAS DE FUITE

Se protéger les yeux. Éviter tout contact direct avec les électrolytes et se protéger les mains. Mettre la batterie dans un sac en plastique et suivre les instructions se trouvant plus bas.

### SI LA PEAU OU LES YEUX ENTRENT EN CONTACT AVEC L'ELECTROLYTE

Rincer abondamment les parties concernées à l'eau courante (pendant 15 minutes au moins).

Consulter immédiatement un médecin.

### EN CAS D'INGESTION D'ELECTROLYTE

Boire de l'eau à petites gorgées, ou du lait de magnésie ou de l'albumen d'œuf. Ne pas provoquer de vomissement. Consulter immédiatement un médecin. Ne pas provoquer de vomissement. Consulter immédiatement un médecin.

### ÉLIMINATION DE LA BATTERIE ; CONTIENT BATTERIE SCELLEE AU PLOMB. LA BATTERIE DOIT ETRE RECYCLÉE.

Contribuez à la protection de l'environnement !

Ne pas jeter la batterie usagée parmi les ordures ménagères.

Vous pouvez la confier à un centre de collecte agréé pour batteries usagées ; contactez votre Agence de protection de l'environnement locale ou appelez le Service Client de Peg Perego pour plus d'informations.



# RÈGLES POUR UNE CONDUITE EN TOUTE SÉCURITÉ

**DIVERTISSEMENT SANS INTERRUPTION :** Prévoyez une batterie de rechange chargée et prête à l'emploi ou achetez un chargeur Quick Charge pour charger votre batterie en 2 heures.

Pour la sécurité de vos enfants : veuillez lire et suivre les instructions ci-dessous avant de mettre en marche le véhicule.

## DEUXIÈME VITESSE

Nous vous suggérons de n'utiliser que la PREMIÈRE vitesse et la marche arrière pour commencer. Avant de passer à la DEUXIÈME vitesse, assurez-vous que l'enfant s'est familiarisé avec la conduite du véhicule.

- **PREMIÈRE VITESSE** (conducteurs débutants) :  
Les deux mains sur le guidon, appuyez sur la pédale d'accélérateur ; le véhicule avance à 5,6 km/h.
- **DEUXIÈME VITESSE** (conducteurs expérimentés) :  
Les deux mains sur le guidon, appuyez sur la pédale d'accélérateur ; le véhicule avance à 11,3 km/h.
- **MARCHE ARRIÈRE :**  
Placez la main gauche sur le guidon. Avec la main droite, passez la marche arrière tout en appuyant sur la pédale d'accélérateur ; le véhicule recule à 5,6 km/h (par souci de sécurité, la marche arrière est montée sur ressorts).
- **FREIN :** le système de freinage électrique arrête le véhicule automatiquement dès que votre enfant enlève son pied de la pédale.

## ATTENTION !

- Vérifier que si toutes les plaques/écrous de fixation des roues sont bien serrés.
- Si le véhicule fonctionne en surcharge, comme sur du sable, de la boue ou des terrains très irréguliers, l'interrupteur de surcharge coupera aussitôt la puissance, et vous entendez un BIP INTERMITTENT pendant 30 secondes, au terme desquelles le jouet reprendra la distribution de puissance et redeviendra opérationnel.
- Si le disjoncteur se déclenche, le jouet devient autonome. Vous devez enlever le pied de la pédale d'accélérateur pour freiner.

Apprenez à votre enfant à utiliser correctement le véhicule pour garantir une conduite amusante en toute sécurité.

- Avant de démarrer, vérifier qu'il n'y ait pas d'obstacle et que personne ne se trouve sur le parcours.
- Conduire avec les mains sur le guidon et toujours regarder la route.
- Freiner à temps pour éviter les accidents et relâcher immédiatement la pédale si elle est coincée.
- N'utilisez la 2ème vitesse uniquement lorsque votre enfant a acquis la maturité et les réflexes nécessaires pour conduire le véhicule en sécurité.

## SIGNIFICATION DES « BIP »

- UN SEUL BIP signifie que le jouet est prêt à être conduit.
- UN BIP CONTINU de 6 secondes signifie que la batterie est entièrement déchargée et que le jouet ne peut plus être utilisé ; chargez la batterie ou remplacez-la par une batterie chargée.
- UN BIP INTERMITTENT pendant 30 secondes signifie que le moteur est chaud. Le jouet sera arrêté pendant au moins 30 secondes jusqu'à ce que le moteur refroidisse.
- Une surchauffe peut survenir lors de la conduite prolongée dans l'une des conditions suivantes :
  - 1 - Poids transporté trop important
  - 2 - Montée trop raide
  - 3 - Herbe trop haute
  - 4 - Terrain trop mou (boue ou sable)
  - 5 - Terrains très irréguliers, pierres, racines
  - 6 - Combinaison de ces conditions

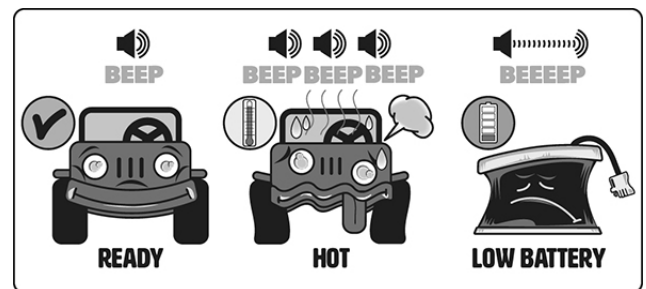

## ⚠ ATTENTION:

- **En première vitesse, le véhicule est équipé de différentiel comme les vraies voitures ; sur des terrains plats et avec un seul enfant, les deux roues peuvent avoir des vitesses différentes et risquent de patiner ou ralentir.**
- **Si le véhicule fonctionne en surcharge, comme cela peut arriver sur du sable, de la boue ou des terrains très irréguliers, l'interrupteur de surcharge coupera aussitôt l'alimentation et un « bip » intermittent sera émis. La distribution de puissance reprendra au bout de quelques secondes.**

## ENTRETIEN ET SOIN DU VÉHICULE

Ce produit est conforme et/ou supérieur aux NORMES DE SÉCURITÉ SUR LES JOUETS de l'ASTM (American Society for Testing and Materials), y compris celles des « Consumer Toy Safety Specifications » F 963.

Ce véhicule n'est pas destiné à l'utilisation sur la route, près de la circulation ou de voitures en stationnement.

### ENTRETIEN ET SOIN

- Ne tentez pas de réparer le véhicule vous-même.
- Contrôlez régulièrement l'état du véhicule, en particulier le circuit électrique, le branchement des fiches, les cosses de protection et le chargeur de batterie. Au cas où vous relèveriez des anomalies, n'utilisez ni le véhicule électrique, ni le chargeur de batterie. Pour les réparations, n'utilisez que des pièces de rechange originales PEG PEREGO.
- PEG PEREGO décline toute responsabilité en cas de manipulation du circuit électrique.
- Prenez soin du câble du chargeur de batterie. Par exemple, ne pas tirer pour retirer la fiche, ne pas traîner le véhicule sur ses roues en utilisant le câble, ne pas couvrir le câble car il pourrait surchauffer, ne pas le laisser sur des surfaces chaudes et soyez attentifs à la façon et le lieu où vous l'enroulez.
- Ne pas laisser les batteries ou le véhicule à proximité de sources de chaleur telles que des radiateurs, des fours, des cheminées, etc.
- Protéger le véhicule contre l'eau, la pluie, la neige, etc.
- Si le véhicule fonctionne en surcharge, comme sur du sable, de la boue ou des terrains très irréguliers, l'interrupteur de surcharge coupera aussitôt l'alimentation. La distribution de puissance reprendra automatiquement au bout de 30 secondes ou plus, cependant vous devez supprimer les conditions de surcharge pour reprendre une conduite normale.
- Graisser périodiquement (avec une huile légère) les pièces mobiles telles que les coussinets, le volant, là où elles tournent ou se touchent entre elles.
- Les surfaces du véhicule peuvent être nettoyées avec un chiffon humide. N'utilisez pas de produits d'entretien abrasifs. Le nettoyage doit être effectué uniquement par un adulte.
- Ne jamais démonter les mécanismes ou le moteur du véhicule sans l'autorisation de PEG PEREGO.

### SÉCURITÉ

## ATTENTION:

- Pour réduire le risque de blessures, la surveillance d'un adulte est nécessaire. Ne pas utiliser sur routes publiques, à proximité de véhicules motorisés, sur ou près de pentes raides ou de marches, de piscines ou d'autres plans d'eau ; toujours porter des chaussures, et ne pas faire conduire plus de deux enfants.
- Les surfaces où l'usage est approprié sont : herbe, gravier, surfaces dures et pentes modérées.
- Non adapté aux enfants de moins de 3 ans.
- Ne jamais utiliser sur des pentes raides ou près de marches ou d'escaliers. Ce véhicule n'est pas destiné aux routes publiques.
- Les enfants doivent toujours porter des chaussures lors de la montée ou de la conduite dans les véhicules couverts et non couverts.
- Quand le véhicule est en marche, veillez à ce que les enfants ne mettent pas les mains, les pieds ou autres parties du corps, ni des vêtements ou autres objets près des pièces mobiles.
- Ne jamais mouiller les composants électriques du véhicule tels que moteurs, câblages, boutons, etc., et ne jamais le nettoyer avec un tuyau d'arrosage.
- **TOUJOURS TENIR L'ESSENCE ET TOUTE AUTRE SUBSTANCE INFLAMMABLE HORS DE LA PORTÉE DES ENFANTS. LES ENFANTS PEUVENT CHERCHER À IMITER LES ADULTES EN VERSANT DE L'ESSENCE SUR LE VÉHICULE. NE JAMAIS LAISSER DE L'ESSENCE OU D'AUTRES SUBSTANCES INFLAMMABLES À PROXIMITÉ D'UN VÉHICULE ÉLECTRIQUE POUR ENFANTS LORSQUE L'APPAREIL EST EN MARCHÉ.**

## PROBLÈMES?

### LE VÉHICULE NE FONCTIONNE PAS?

- **Si le véhicule fonctionne en surcharge, comme lors de la conduite du véhicule contre un objet fixe, sur du sable ou de la boue, ou sur un terrain très irrégulier, l'interrupteur de surcharge coupera aussitôt la puissance. La distribution de puissance reprendra automatiquement au bout de 30 secondes ou plus, cependant vous devez supprimer les conditions de surcharge pour reprendre une conduite normale.**
- Appuyez sur la pédale d'accélérateur pour le démarrage du véhicule, qui sera suivi par un seul « BIP » indiquant que le véhicule est prêt à la conduite.
- Si vous laissez le véhicule à l'arrêt durant plus de 10 minutes, vous devez répéter le processus de démarrage, en appuyant simplement sur la pédale et en attendant le « BIP ».
- Si, pendant la conduite, le véhicule émet un « BIP » CONTINU, vous devez charger la batterie.
- Si vous n'entendez aucun « bip » initial, la batterie est faible et doit être chargée.
- Si le problème persiste après la charge, apporter la batterie et le chargeur pour vérification dans un centre d'assistance.
- Vérifiez que les câbles sont bien connectés.
- Vérifiez les interrupteurs électriques. Remplacez-les si nécessaire.
- Vérifiez que la batterie est branchée au système électrique.

### LE VÉHICULE MANQUE DE PUISSANCE ?

- Chargez complètement la batterie. Si le problème persiste, vérifiez auprès d'un centre d'assistance agréé PEG PEREGO.

## SERVICE D'ASSISTANCE

PEG PEREGO vous offre un service après-vente, directement ou par l'intermédiaire de centres d'assistance agréés, pour toute réparation ou pièces de rechange.

Pour toute question au sujet de votre véhicule Peg Perego, veuillez appeler notre Service à la Clientèle sans frais au 1-800-661-5050 entre 8 AM et 6:30 PM, du lundi au vendredi. Les représentants qualifiés du service à la clientèle sont disponibles pour prendre votre appel en français ou en anglais.

PEG PEREGO® le agradece que haya elegido este producto. Hace más de 60 años que PEG PEREGO lleva a pasear a los niños: al nacer, con sus famosos coches-cuna y coches de paseo, después con los fantásticos vehículos de juguete a pedal y con la batería. Descubre la gama completa de los productos, las novedades y otras informaciones acerca del mundo Peg Perego en nuestra página Web [www.pegperego.com](http://www.pegperego.com)

## INFORMACIÓN IMPORTANTE

- Lea este manual de instrucción cuidadosamente para aprender el uso del vehículo y para enseñar su conducir seguro y agradable del niño. Guarde por favor este manual (con su recibo original de las ventas) para el uso como referencia en el futuro.
- **NO VUELA SU VEHÍCULO AL ALMACÉN. Este producto no se puede volver para un reembolso después de que se haya utilizado. Si usted tenga los preguntas, necesita piezas de recambio o necesita ayuda, llámenos gratis.**  
**USA: 1-800-225-1558, MEXICO: 01-800-710-1369.**
- Este producto cumple con y/o sobrepasa los ESTÁNDARES DE SEGURIDAD ASTM TOY, incluido el F 963, Especificaciones de seguridad en juguetes para consumidores y C.R.C, c.931, el Regulaciones Peligrosas Canadienses De los Productos (Juguetes).
- Si cede el producto a terceras partes, asegúrese de que vaya acompañado por el manual de instrucciones.
- Herramientas necesitadas para el ensamblaje: destornilladores de la Phillips medio y pequeño (no incluido)
- Su vehículo nuevo se premonta parcialmente. Requiere a ensamblaje de un adulto. Puesto a un lado por favor por lo menos 60 minutos para el ensamblaje.
- Antes de utilizar el vehículo por primera vez, cargar la batería durante 18 horas. No respetar este procedimiento podría causar daños irreversibles a la batería, anulando su garantía.
- Utilice solamente con la clavija incluida Peg Perego 24 voltio baterías lead-acid, recargables y una clavija Peg Perego de 24 voltio cargadores (ambos incluidos).

## •Años 5+

## •Peso transportable 150 lbs

- No exceda la capacidad total máxima del peso de 150 libras.

### Contenido:

- 1 Polaris Sportsman 850 vehículo de los niños -- ensamblado parcialmente
  - 1 batería sellada recarable de plomo ácido de 24V 12Ah
  - 1 cargador de 24V
  - 2 motor de 340 W -- instalado previamente
  - dotación física del montaje
  - piezas que se montaje
  - calcomanías
- Graduación de BAJA velocidad: 3.5 mph - Graduación de ALTA velocidad: 7 mph - Marcha atrás: 3.5 mph
  - Para la seguridad, se ha preestablecido este vehículo así que funcionará solamente adentro graduación de BAJA velocidad. Vea los pasos de progresión 45-46 para quitar el cierre.
  - Para evitar el dañar de los motores y de los engranajes, enseñe a su niño a parar la dirección de la conmutación del befor del vehículo.
  - Utilice este vehículo al aire libre SOLAMENTE. La mayoría del suelo interior puede ser dañado montando este vehículo dentro. Peg Perego no será responsable de daño al suelo si el vehículo se utiliza dentro
  - Peg Perego se reserva el derecho de aportar modificaciones a sur productos. El precio, el manual adjunto, los procesos o lugares de fabricación o una combinación de estos factores pueden provocar cambios sin previo aviso y sin que ello suponga ninguna obligación para Peg Perego.

## ⚠ PRECAUTION:

LOS VEHICULOS ELECTRICOS NO SON RECOMENDABLE PARA NIÑOS MENORES DE 5 AÑOS. COMO TODOS LOS PRODUCTOS ELECTRICOS, CUANDO SE ESTA MANEJANDO OBSERVE LAS MEDIDAS DE PRECAUCION PARA PREVENIR UN CHOQUE ELECTRICO. EL CARGADOR ESTA INCLUIDO. 120 Vac 60 Hz, 33W DE ENTRADA, 24 Vdc 23W DE SALIDA.



## **⚠ ADVERTENCIAS:**

Las baterías deben ser cargadas sólo por personas adultas.

No deje que los niños jueguen con las baterías.

Use sólo las baterías especificadas por el fabricante. Use solamente el cargador especificado por el fabricante.

No mezcle baterías viejas y nuevas.

No mezcle baterías alcalinas, estándar (carbono-zinc) o recargables (níquel - cadmio).

### **CARGA DE LAS BATERÍAS**

- Cargar la batería siguiendo las instrucciones incluidas en el cargador y no superar en ningún caso las 24 horas. No respetar estos tiempos puede acortar la vida de las baterías.
- Cargue las baterías a tiempo, apenas el vehículo pierda velocidad. De este modo se evitarán otros daños.
- Si el vehículo se queda sin usarlo por largo tiempo, recuérdese de cargar la batería y de mantenerla desconectada de la instalación; repita la operación de carga al menos cada tres meses.
- La batería no debe recargarse en posición invertida.
- ¡No se olvide de las baterías que se están cargando! Contrólaslas periódicamente.
- Use sólo el cargador en dotación y las baterías originales PEG PEREGO.
- Las baterías están selladas y no necesitan de mantenimiento.
- Inserte las baterías con la correcta polaridad.

## **⚠ ATENCIÓN:**

- LAS BATERÍAS CONTIENEN SUBSTANCIAS TÓXICAS CORROSIVAS. NO SE DEBEN MANIPULAR ABUSIVAMENTE.
- Las baterías contiene electrolito de base ácida.
- No provoque el contacto directo entre los terminales de la batería, riesgo de explosión o incendio.
- Mientras se están cargando, las baterías producen gas explosivos. Carguelas en un lugar bien ventilado, lejos de fuentes de calor y materiales inflamables.
- Las baterías agotadas se deben sacar del vehículo.
- No coloque las baterías sobre prendas porque se podrían dañar.

### **SI HAY UNA PÉRDIDA**

Protéjase los ojos. Evite el contacto directo con el electrolito: proteja sus manos.

Ponga la batería en una bolsa de plástico y siga las instrucciones para la eliminación de baterías.

### **SI PIEL Y OJOS ENTRAN EN CONTACTO CON EL ELECTROLITO**

Lave abundantemente con agua corriente durante al menos 15 minutos.

Consultar un médico inmediatamente.

### **SI SE INGIERE ELECTROLITO**

Tome pequeños sorbos de agua, leche de magnesia o clara de huevo.

No provocar el vómito.

Consultar un médico inmediatamente.

### **ELIMINACIÓN DE BATERÍAS; CONTIENE BATERÍAS DE PLOMO Y ÁCIDO SELLADAS. LA BATERÍA DEBE RECICLARSE.**

¡Ayude a proteger el medio ambiente! No tire las baterías con su basura doméstica. Entregue las baterías viejas en un punto aprobado de recogida de baterías; para más información, contacte a la oficina local de la Agencia de Protección del Medio Ambiente o llame al Servicio de Asistencia de Peg Perego.



# REGLAS PARA UNA CONDUCCIÓN SEGURA

**QUE NO PARE LA DIVERSIÓN:** Compre una batería de repuesto para tener una batería disponible siempre cargada, o compre un cargador de recarga rápida (Quick Charge), para cargar su batería en 2 horas.

Para la seguridad de su hijo, lea y siga todas las instrucciones que se dan seguidamente antes de poner en marcha el vehículo.

## MARCHA RÁPIDA

En principio aconsejamos usar solamente la marcha LENTA y la marcha atrás. Antes de pasar a la marcha RÁPIDA, asegúrese de que el pequeño está familiarizado con el funcionamiento del vehículo.

### • MARCHA LENTA (conductores principiantes):

Con las dos manos en el manillar, pise el acelerador; el vehículo avanza a 3.5 mph.

### • MARCHA RÁPIDA (conductores expertos):

Con las dos manos en el manillar, pise el acelerador; el vehículo avanza a 7 mph.

### • MARCHA ATRÁS:

Sujete el manillar con la mano izquierda. Con la mano derecha en el cambio de marcha atrás, pise el acelerador; el vehículo avanza marcha atrás a 3.5 mph. Por cuestiones de seguridad, la marcha atrás emplea un accionamiento de resorte.

### • FRENO: El sistema eléctrico de freno detiene el vehículo automáticamente cuando el niño levanta el pie del pedal.

## ¡ATENCIÓN!

### • Compruebe que todos los pernos/tuercas de las ruedas están seguros.

• Cuando funcione en condiciones de sobrecarga, como en arena blanda profunda, barro o terrenos ásperos y desiguales, el disyuntor de sobrecarga desconectará automáticamente la alimentación y se escuchará un BIP INTERMITENTE durante 30 segundos, pasados los cuales el juguete recibirá de nuevo energía y el vehículo volverá a funcionar.

• Si el disyuntor se abre, las ruedas del juguete giran libremente. Para aplicar el freno, hay que levantar el pie del acelerador.

Enseñe a su hijo el uso adecuado de este vehículo para que se divierta jugando con seguridad.

• Antes de ponerse en marcha, asegúrese de que el camino está libre de personas y cosas.

• Se conduce con las dos manos en el manillar, y sin apartar la vista de la carretera en ningún momento.

• Hay que detenerse a tiempo para evitar accidentes, y en caso de atascarse, hay que levantar inmediatamente el pie del pedal.

• La segunda marcha debe usarse sólo cuando el niño tenga la madurez y los reflejos necesarios para manejar el coche con seguridad.

## SIGNIFICADO de los BIPS

• UN SOLO BIP significa que el juguete está listo para funcionar.

• UN BIP CONTINUO durante 6 segundos significa que la batería se ha descargado por completo y que el juguete no puede seguir funcionando; cargar la batería o cambiarla por una cargada.

• BIP INTERMITENTE durante 30 segundos, significa que los motores están demasiado calientes. El juguete se detendrá durante un mínimo de 30 segundos, hasta que los motores se enfríen.

• Puede llegarse a un sobrecalentamiento si el vehículo se mantiene funcionando demasiado tiempo en una de las siguientes condiciones:

- 1 - Transportando demasiado peso
- 2 - Subiendo por lugares demasiado empinados
- 3 - Conduciendo por lugares con hierba demasiado alta
- 4 - Terrenos demasiado blandos (barro o arena)
- 5 - Circulando por superficies demasiado irregulares, con piedras, raíces, etc.
- 6 - Combinaciones de dichas circunstancias

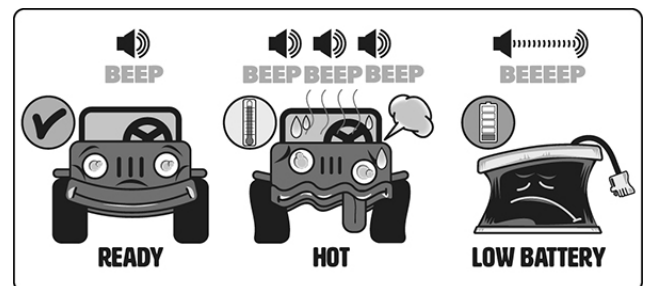

## ⚠ PRECAUCIÓN:

• **A baja velocidad, el vehículo experimenta un efecto diferencial como los automóviles de verdad; en terrenos lisos y con un niño, las dos ruedas pueden girar a distintas velocidades, lo cual puede causar deslizamientos/deceleraciones.**

• **Si el vehículo está sometido a sobrecarga, como cuando se encuentra sobre arena blanda, barro o terrenos muy desiguales, el disyuntor de sobrecarga desconectará inmediatamente la alimentación y se escuchará un bip intermitente. Pasados unos segundos, se reactivará la alimentación.**

# MANTENIMIENTO Y CUIDADOS DEL VEHICULO

Este producto cumple y/o supera todos los ESTÁNDARES DE SEGURIDAD PARA JUGUETES de la ASTM (Sociedad Americana para Pruebas y Materiales), incluida la Especificación de Seguridad para Consumidores de Juguetes, F 963. Este vehículo no ha sido concebido para su uso en calles, con tráfico o vehículos aparcado

## CUIDADO Y MANTENIMIENTO

- No intente reparar el vehículo usted mismo.
- Revise regularmente el estado del vehículo, en especial el sistema eléctrico, los enchufes de conexión, la tapas de cubierta y el cargador. En caso de avería, no trate de usar el vehículo y el cargador. Para efectuar reparaciones, utilice únicamente piezas de repuesto PEG PEREGO.
- PEG PEREGO no asume responsabilidad alguna en caso de que se haya intentado alterar de algún modo el sistema eléctrico.
- Preste atención cuando use el cable de recarga de la batería. Por ejemplo, no tire del cable para desenchufar la clavija, no use el cable para arrastrar el vehículo sobre sus ruedas, no tape el cable, pues puede recalentarse, no lo deje sobre superficies calientes y proceda con cuidado en lo que se refiere a cómo y dónde lo enrolla.
- No deje el vehículo o las baterías cerca de fuentes de calor como radiadores, hornos, chimeneas, etc.
- Proteja el vehículo del agua, la lluvia, la nieve, etc.
- Cuando funcione en condiciones de sobrecarga, como arena blanda profunda, barro o terrenos ásperos y desiguales, el disyuntor de sobrecarga desconectará automáticamente la alimentación. Pasados 30 segundos o más, el disyuntor automáticamente se restablecerá. Sin embargo, para poder seguir conduciendo normalmente, será necesario eliminar las condiciones que hayan causado la sobrecarga.
- Las piezas móviles, como los cojinetes de las ruedas y las articulaciones de la dirección, deben lubricarse periódicamente con un aceite ligero, en los puntos en que giran o se tocan unas con otras.
- Las superficies del vehículo pueden limpiarse con un paño húmedo. No utilice limpiadores abrasivos. La limpieza debe ser realizada exclusivamente por adultos.
- Nunca desmonte los mecanismos del vehículo o del motor a no ser que haya recibido autorización de PEG PEREGO.

## SEGURIDAD

### ADVERTENCIA

- Para reducir el riesgo de que el niño se haga daño, se requiere la supervisión de un adulto. Nunca utilice el vehículo en carreteras, cerca de vehículos a motor, en pendientes pronunciadas o escalones, piscinas u otras masas de agua; el niño siempre debe ir calzado y nunca se deben permitir más de dos personas en el vehículo.
- Las siguientes superficies son adecuadas para el uso del vehículo: hierba, grava, superficies duras y pendientes suaves.
- No es adecuado para niños de menos de 3 años.
- El vehículo nunca debe usarse en pendientes pronunciadas o cerca de escalones o escaleras. Este vehículo no es apto para su uso en calzadas públicas.
- Los niños siempre deben estar calzados cuando conducen o van montados en un vehículo abierto de usos recreativos.
- No permita que los niños pongan las manos, los pies o cualquier parte de su cuerpo, ropas u otros artículos cerca de las partes móviles del vehículo en marcha.
- No permita que los componentes eléctricos, motores, cableados o conmutadores de su vehículo de motor se mojen, y nunca lo lave con una manguera de agua.
- **NO DEJAR GASOLINA O CUALQUIER OTRA SUSTANCIA INFLAMABLE AL ALCANCE DE LOS NIÑOS. LOS NIÑOS PUEDEN QUERER IMITAR A LOS ADULTOS ECHÁNDOLE GASOLINA AL VEHÍCULO. NO DEJAR GASOLINA O CUALQUIER OTRA SUSTANCIA INFLAMABLE CERCA DE UN COCHE ELÉCTRICO PARA NIÑOS MIENTRAS ESTÉ SIENDO USADO.**

## ¿PROBLEMAS?

### ¿EL VEHÍCULO NO FUNCIONA?

• **Cuando se generen condiciones de sobrecarga, por ejemplo al hacer funcionar el vehículo contra un objeto fijo, al circular por arena blanda y profunda, barro o terrenos ásperos y desiguales, el disyuntor de sobrecarga desactivará automáticamente la alimentación. Pasados 30 segundos o más, el disyuntor automáticamente se restablecerá. Sin embargo, para poder seguir conduciendo normalmente, será necesario eliminar las condiciones que han causado la sobrecarga.**

- Pise el acelerador para activar el vehículo; se escuchará un único BIP que indica que el juguete está listo para funcionar.
- Si deja el vehículo inactivo durante más de 10 minutos, deberá repetir el proceso de activación, simplemente pisando el pedal y esperando a que se escuche el BIP.
- Si, durante la conducción, el vehículo emite un BIP CONTINUO, es necesario recargar la batería.
- Si no se oye un bip inicial, el nivel de la batería está bajo y debe recargarse.
- Si el problema persiste tras la recarga, lleve la batería y el cargador a un centro de asistencia para que los revisen.
- Compruebe que todos los enchufes estén debidamente conectados.
- Revise los interruptores eléctricos. Cámbielos si fuera necesario.
- Compruebe que la batería esté conectada al sistema eléctrico.

### ¿EL VEHÍCULO NO TIENE POTENCIA?

- Recargue completamente la batería. Si el problema persiste, revíselo en un Centro de Servicio autorizado de PEG PEREGO.

## SERVICIO DE ASISTENCIA

Para su comodidad, PEG PEREGO ofrece servicio de posventa, directamente o a través de una red de centros de servicio autorizados para reparaciones o distribución de piezas de repuesto.

Si tiene alguna pregunta acerca de su vehículo Peg Perego, llame a nuestras líneas gratuitas de atención al cliente a:

**U.S.A , 1-800-225-1558**

Nuestros representantes de asistencia al cliente, debidamente preparados, están a su disposición para atender a su llamada en inglés o en español.







# STOP!

**Do not return your vehicle to the store!**

We're a toll-free phone call away and we can help.  
If you are missing parts or need assistance, please see the contact information below.

# ARRÊTEZ!

**Ne retournez pas votre véhicule au magasin !**

Nous offrons un service d'appel téléphonique sans frais et nous pouvons aider. Si vous avez des pièces manquantes ou avez besoin d'aide, voir s'il vous plaît l'information de contact ci-dessous.

# ¡ALTO!

**¡No vuelva su vehículo al almacén!**

Somos una llamada telefónica gratis lejos y podemos ayudar.  
Si usted es piezas que falta o necesita ayuda, vea por favor la información del contacto abajo.

model number **IGOD0533**  
CAMO model number **IGOD0529**

**PEG PEREGO U.S.A Inc.**

3625 INDEPENDENCE Dr. FORT WAYNE IN 46808  
fax 260 484 2940

call us toll free **1-800-728-2108**  
llame USA gratis **1-800-225-1558**

**PEG PEREGO CANADA Inc.**

585 GRANITE COURT PICKERING ONT. CANADA L1W3K1  
fax 905 839 9542

call us toll free **1-800-661-5050**

**PEG PEREGO S.p.A.**

via A. De Gasperi, 50 20862 ARCORE (MB) ITALIA



[www.pegperego.com](http://www.pegperego.com)