



U.S.A.

EN Instructions for use

ES Instrucciones de uso

pliko mini

1

A

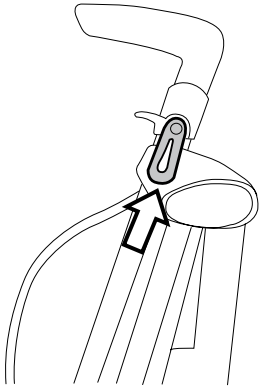

B

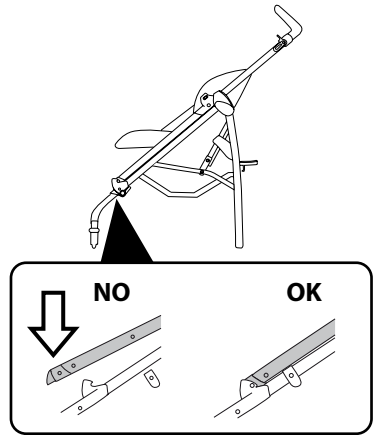

2

D

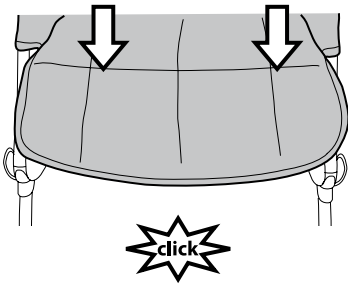

E

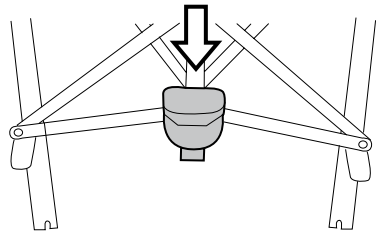

3

NO

OK

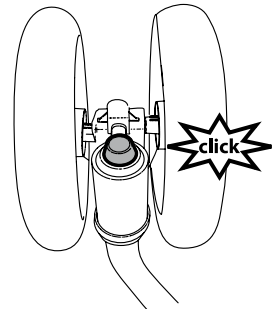
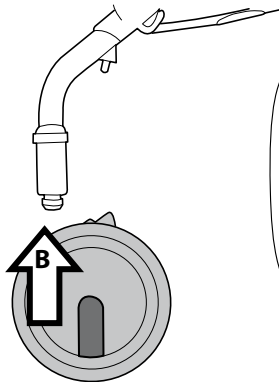
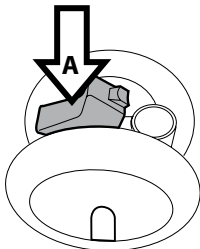

4

A

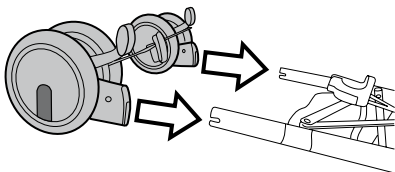

B

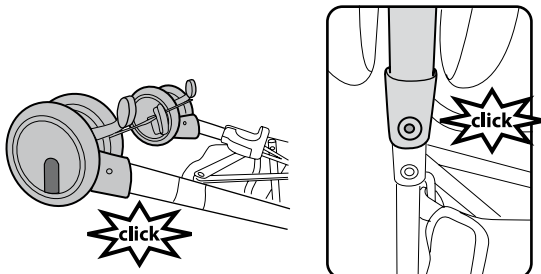

5

A

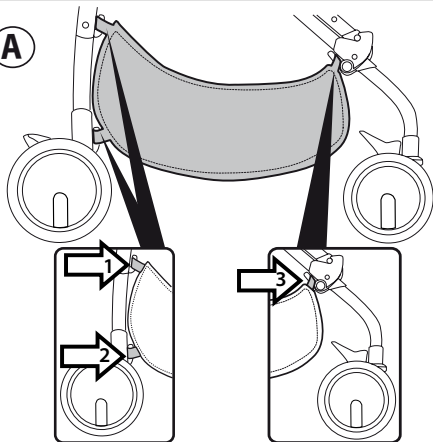

B

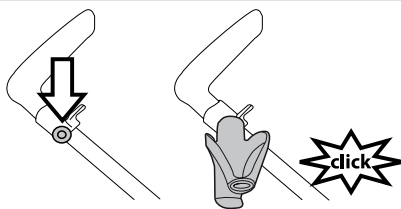

C

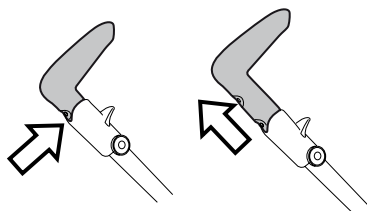

6

A

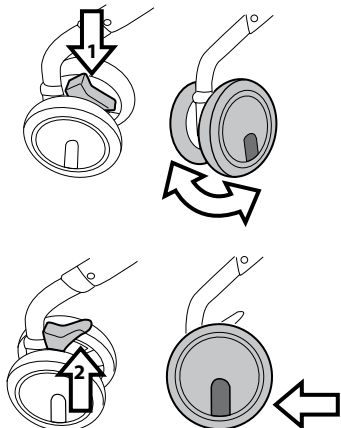

B

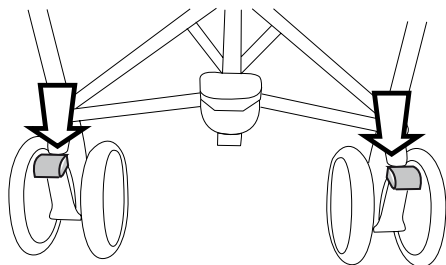

7

A

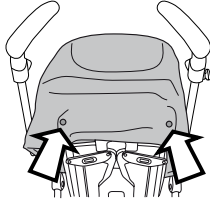
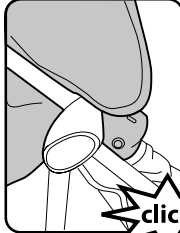
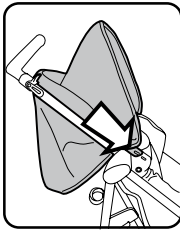

B

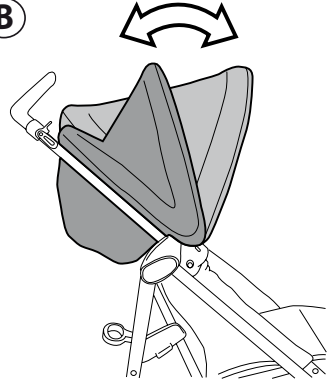

8

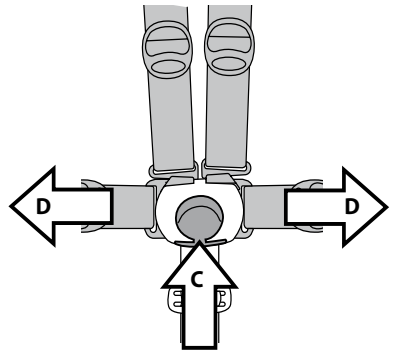
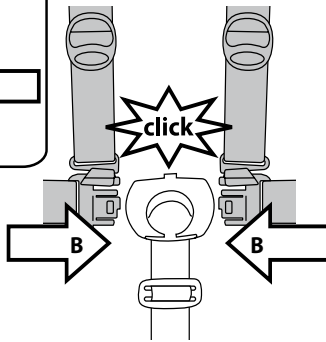
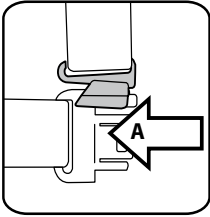

9

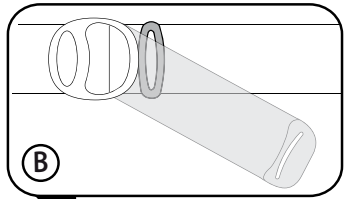
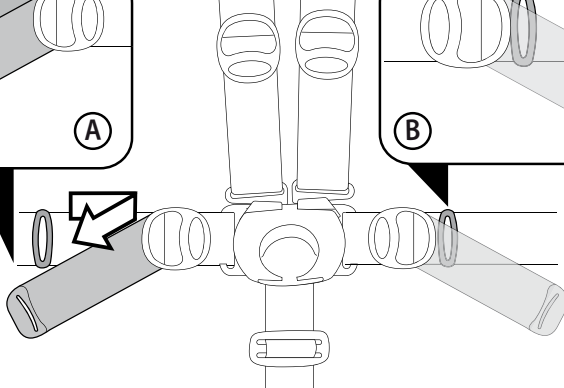
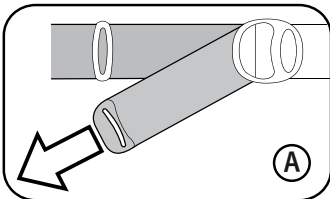

10

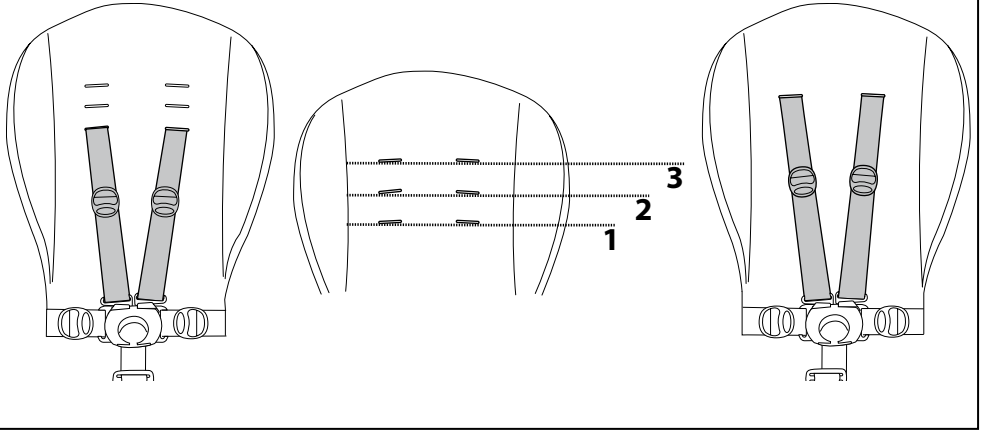

11

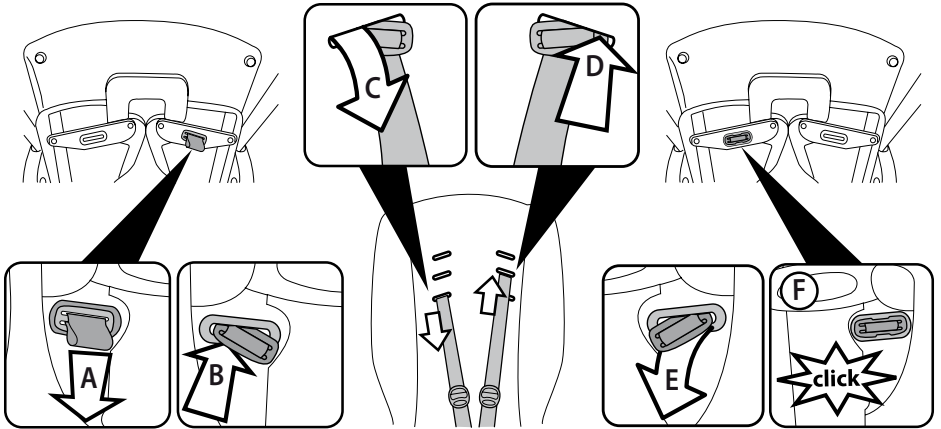

12

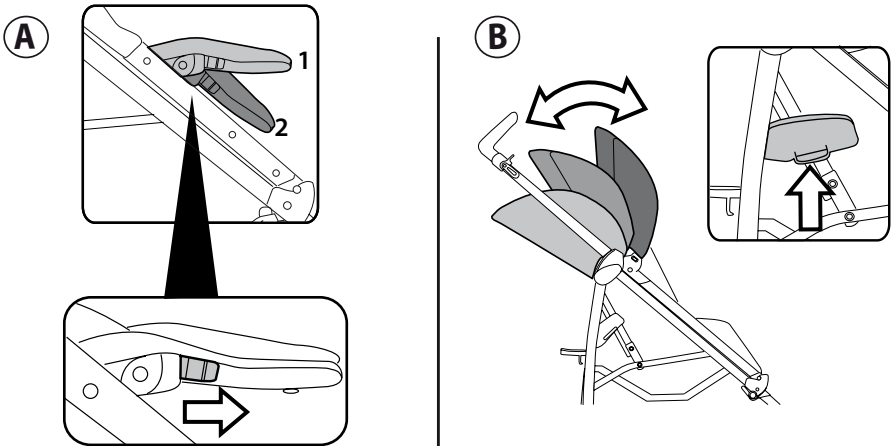

13

A

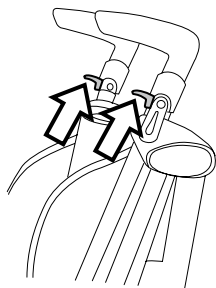

B

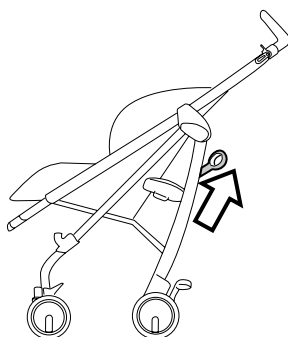

C

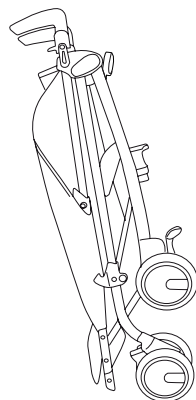

14

A

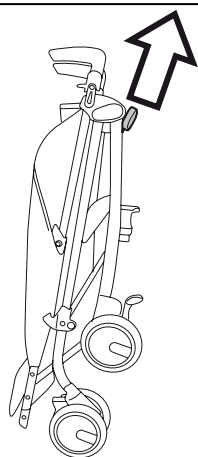

B

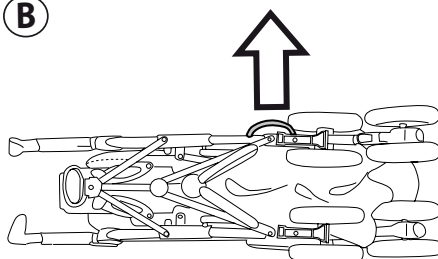

15

1

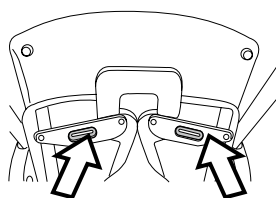

2

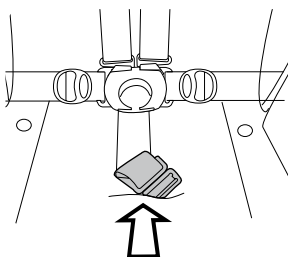

3

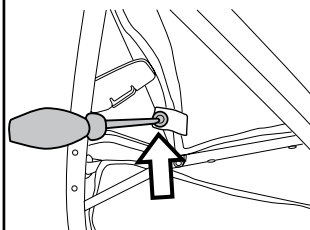

16

4

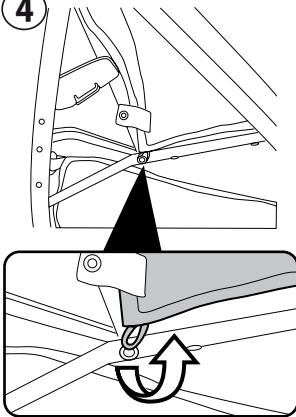

5

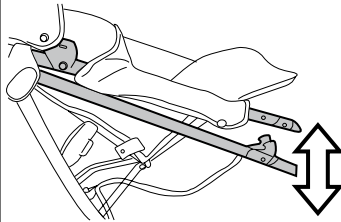

6

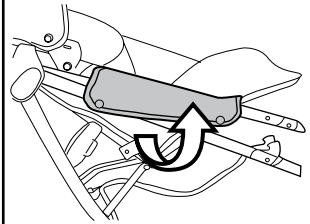

17

7

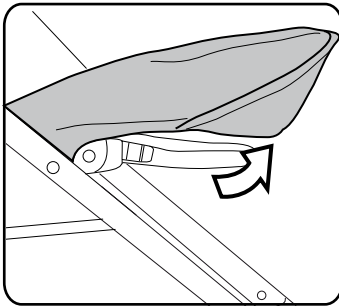

8

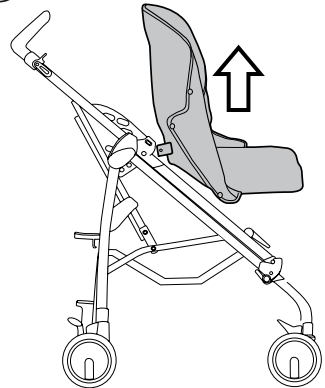

18

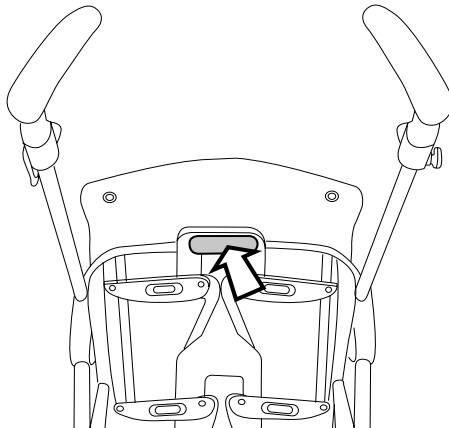

19

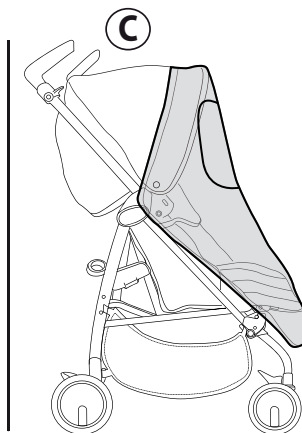
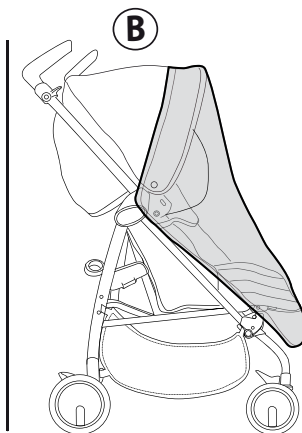
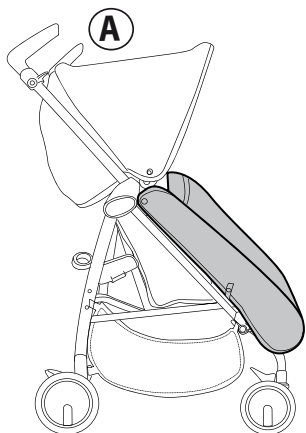

20

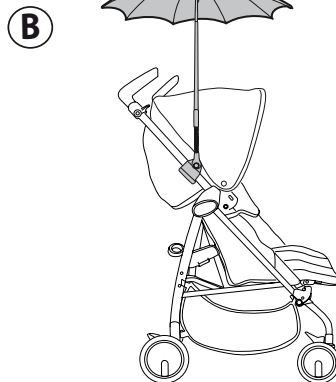
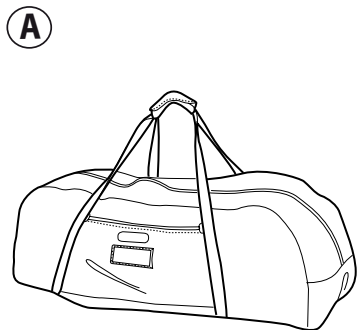

Pliko Mini

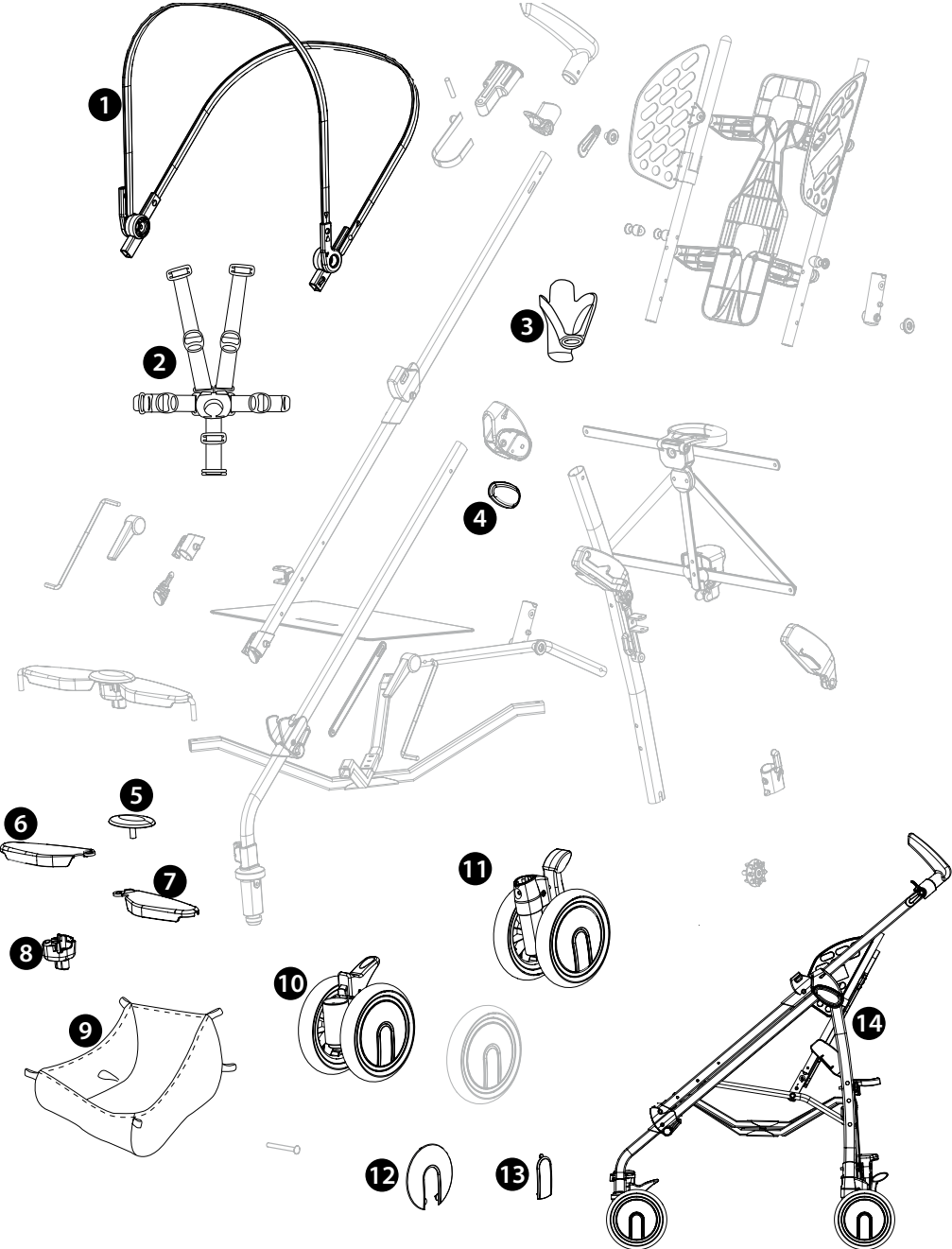

Pliko Mini

EN_English

Thank you for choosing a Peg-Pérego product.

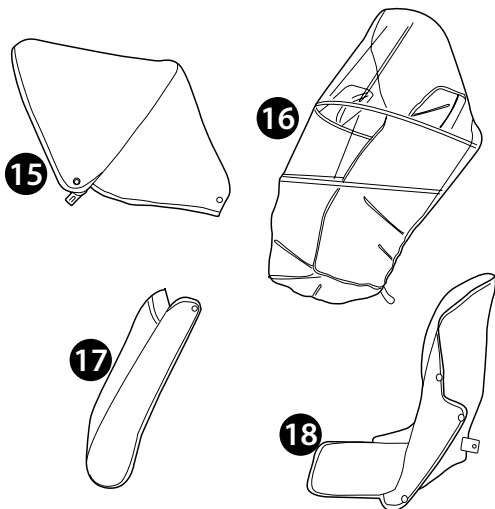

- | | |
|--------------------|--------------------|
| 1) SAPI6957NP | 10) SAPI5367KNPGO |
| 2) MUCI5P22N | 11) SAPI5377NPGO |
| 3) SAPI6430NP | 12) SPST6951NP |
| 4dx) SPST6669KDGOS | 13) SPST6942... |
| 4sx) SPST6669KSGOS | 14) ITPKMRUSNPL76 |
| 5) SPST6501GO | 15) BCAMIN... |
| 6) SPST6502DNP | 16) IRBELV0007 |
| 7) SPST6502SNP | 17) IRCOMI00--NL53 |
| 8) SPST6500NP | 18) BSAMIN... |
| 9) ERSHMI00-RE01 | |

EN• Spare parts available in different colours to be specified when ordering.

ES• Repuestos disponibles en otros colores que se especificarán en el pedido.

! WARNING

- CAREFULLY READ INSTRUCTIONS AND KEEP FOR FUTURE USE.
THE CHILD'S SAFETY COULD BE PUT AT RISK IF THE INSTRUCTIONS ARE NOT FOLLOWED.
- THIS PRODUCT IS DESIGNED FOR A CHILD WHOSE MAXIMUM WEIGHT IS 45 POUNDS (20 KG) AND WHOSE MAXIMUM HEIGHT IS 43 INCHES (110 CM). THIS SHOPPER BASKET IS DESIGNED TO CARRY A MAXIMUM WEIGHT OF 11 POUNDS (5 KG). ANY CUPHOLDER EVENTUALLY PROVIDED WITH THIS UNIT IS DESIGNED TO CARRY A MAXIMUM WEIGHT SPECIFIED ON THE CUPHOLDER ITSELF. ANY POACH OR POCKET PROVIDED WITH THIS UNIT IS DESIGNED TO CARRY A MAXIMUM WEIGHT OF 0.44 POUNDS (0.2 KG).
- FAILURE TO FOLLOW MANUFACTURER'S SPECIFICATIONS OR USE OF ACCESSORIES OTHER THAN THOSE APPROVED BY THE MANUFACTURER MAY CAUSE THE UNIT TO BECOME UNSTABLE.
- AVOID SERIOUS INJURY FROM FALLING OR SLIDING OUT. ALWAYS USE COMPLETE 5 POINT SEAT BELT.
- NEVER LEAVE YOUR CHILD UNATTENDED.
- ALWAYS USE ALL THE BRAKES WHENEVER PARKED.
- TO AVOID SERIOUS INJURY, WHEN MAKING ADJUSTMENTS ENSURE THE CHILD'S BODY IS CLEAR OF ALL MOVING PARTS.
- ALL OPERATING AND ASSEMBLY PROCEDURES SHOULD BE PERFORMED BY AN ADULT.
- ENSURE THAT THE STROLLER IS OPENED

CORRECTLY AND LOCKED IN POSITION OF USE.

- DO NOT DRIVE THIS PRODUCT AROUND STAIRS OR STEPS; CARE MUST BE TAKEN IF UNIT IS USED ON STAIRS OR ESCALATORS.
- DO NOT USE THE PRODUCT IF IT HAS BROKEN OR MISSING PARTS.
- DO NOT USE NEAR FIRE OR EXPOSED FLAME.

NOTICE

THIS ARTICLE MEETS OR EXCEEDS ALL REQUIREMENTS COVERED IN ASTM F833 STANDARD AND LATEST REVISIONS.

PRODUCT PARTS

Check the package contents and contact our Customer Service for any claim.

- The PLIKO MINI stroller is composed of: 2 swivel or locking front wheel sets, 2 rear wheel sets, basket, cup holder, hood.

INSTRUCTIONS

- 1• **OPENING:** to open the stroller, unhook the left hand side lever (fig_a), hold the handles and at the same time lift the stroller. Check that the stroller has opened properly by ensuring that the side hooks are well secured (fig_b).
- 2• If the hooks are not secured properly, press the seat downwards (fig_d) until they click into place. Finally, press downwards on PUSH with your foot (fig_e).
- 3• **ASSEMBLING:** to mount the front wheels, firstly check that the washer is present, as shown in the figure, then lower lever A and slip wheel B on until it clicks into place.
- 4• To mount the rear wheels connected by the brake cable, place them with the brake facing externally (fig_a).
WARNING: ensure the hooks have clicked into place, as in figure b.
- 5• **BASKET:** to mount the basket, slip the loops over the rear hooks 1 and 2 and the front hook 3 (fig_a).
CUP HOLDER: It can only be fitted to the right hand side of the stroller, using the clip which is already present on the chassis. To fit the cup

holder, push until it clicks into place (fig_b).

ADJUSTING THE HANDLES: the height of the handles can be adjusted. Press the little button behind the handles and pull upwards. To lower the handles, do the opposite (Fig. c).

- 6• **SWIVEL WHEELS:** In order to make the wheels swivel, the lever (arrow 1) must be lowered. To secure the wheels, move the lever to the opposite direction (arrow 2). The rear wheels are fixed.
BRAKE: To set the brake on the stroller, lower the lever on the rear wheel unit with your foot. To release the brake, lift the lever (fig_b). When stationary, always apply the brake.
- 7• **HOOD:** To fit the hood, click the fasteners onto the appropriate points and button down the hood on the rear of the stroller's backrest (fig_a).
The hood can be set to 2 positions (fig_b), simply by pulling it backwards or forwards.
- 8• **5-POINT SAFETY HARNESS:** to fasten, insert the two buckles of the waist strap (with attached shoulder straps, arrow a) into the leg divider strap until they click into place (arrow b). To unfasten, push the round button placed in center of the buckle upwards (arrow_c) and pull the waist strap outwards (arrow d).
- 9• To tighten the waist strap, pull on both sides in the direction of the arrow (Fig. a). To loosen it do the opposite. The waist strap can be tightened as far as the safety lock (Fig. b).
- 10• It is possible to set the safety harness at 3 different heights, depending on how tall the child is. As the child gets bigger, the harness must be moved to a higher position.
- 11• To adjust the height of the safety harnesses, release the two buckles on the rear of the backrest.
Pull the shoulder straps towards you (arrow a) until the buckles are released and insert them in the backrest loops (arrow b). Remove the shoulder straps from the sack (arrow c) and insert them in the most appropriate buckle (arrow d), then reattach the two buckles behind the backrest (arrow e). The buckles are securely attached when a click is heard (fig f).
- 12• **LEG REST ADJUSTMENT:** The leg rest can be set in 2 different positions. To lower the leg rest, pull the two side levers downwards and at the same time lower the leg rest. To raise the leg rest, push it upwards until it clicks into position.
BACKREST ADJUSTMENT: The backrest can be set in 3 positions: To lower the backrest, lift the levers on both sides at the same time and lower it, locking it in the position required. To lift the backrest, push it upwards.

- 13• **FOLDING UP:** pull one lever followed by the second lever upwards until you hear them click (fig_a); then, hold the central handle (fig_b) and pull it upwards until the stroller folds up. When folded, the stroller will stand upright (fig_c).
- 14• **CARRYING:** The stroller can be conveniently carried (with the front wheels set on stationary) by the central handle (fig_a). It can also be carried by the side handle (fig_b).
- 15• **REMOVABLE LINING:** to remove the lining from the stroller, unhook the fasteners on the rear of the backrest (fig_1), slip the fastener of the leg divider out from under the seat (fig_2), loosen the two screws (on both sides) using a screwdriver to keep the nut fastened (fig_3),
- 16• unhook the elastic from the chassis (fig_4), unhook the chassis (fig_5, see OPENING paragraph, point 1), slide the sack off the chassis (fig_6),
- 17• slide the sack off the footboard (fig_7). and pull the sack upwards (fig_8).

SERIAL NUMBERS

- 18• The Stroller PLIKO MINI has all the following relevant information behind the backrest: product name, date of manufacture and serial number.
This information is required for any complaints.

ACCESSORIES

- 19• **COVER:** practical cover.
RAIN CANOPY: can be applied to the hood.
MOSQUITO NETTING: can be fastened to the hood.
- 20• **TRAVEL BAG:** practical duffel bag for transporting the stroller by plane (fig_a).
UMBRELLA: practical umbrella to match (fig_b).

CLEANING AND MAINTENANCE

PRODUCT MAINTENANCE: protect from the weather: water, rain, or snow; prolonged and continuous exposure to bright sunlight may give rise to colour changes of various different materials; store this product in a dry place.

CLEANING THE CHASSIS: periodically clean all plastic parts with a damp cloth. Do not use solvent or similar cleaning products; keep all metal parts dry to prevent rusting; keep moving parts clean (adjustment mechanisms,

locking mechanisms, wheels, ...) and free of dust and sand and, if necessary, lubricate with light machine oil.

CLEANING THE RAIN CANOPY: wash with a sponge and soapy water; do not use detergents.

CLEANING FABRIC PARTS: brush fabric parts to remove dust and wash by hand at a maximum temperature of 30°C; do not wring; do not use chlorine bleach, do not iron; do not dry clean; do not apply solvent-based stain removers and do not dry in a tumble dryer.



PEG-PÉREGO AFTER-SALES SERVICE

If any parts of the item get lost or damaged, only use genuine Peg Pérego spare parts. For any repairs, replacements, information on the products and sales of genuine spare parts and accessories, contact the Peg Pérego Assistance Service and state the serial number of the product, if present.

USA:

tel. 800.671.1701

fax: 260.471.6332

call us toll free: 1.800.671.1701

web site: www.pegperego.com

Peg-Perego reserves the right to make any necessary changes or improvements to the products shown at any time without notice.

ES_Español

Le agradecemos haber elegido un producto Peg-Pérego.

ADVERTENCIA

- **LEER ATENTAMENTE ESTAS INSTRUCCIONES Y CONSERVARLAS PARA FUTURAS CONSULTAS.**
LA SEGURIDAD DEL NIÑO PUEDE PONERSE EN PELIGRO SI NO SE SIGUEN ESTAS INSTRUCCIONES.
- **ESTE PRODUCTO HA SIDO DISEÑADO PARA UN NIÑO CON UN PESO MÁXIMO DE 20 KG Y UNA ALTURA MÁXIMA DE 110 CM. LA CESTILLA HA SIDO REALIZADA PARA SOPORTAR UN PESO MÁXIMO DE 5 KG. LOS POSIBLES PORTABEBIDAS QUE VAN CON ESTE PRODUCTO ESTÁN CONCEBIDOS PARA SOPORTAR EL PESO MÁXIMO ESPECIFICADO EN EL PORTABEBIDAS EN CUESTIÓN. CUALQUIER BOLSA ENTREGADA JUNTO AL PRODUCTO ESTÁ REALIZADA PARA SOPORTAR UN PESO MÁXIMO DE 0,2 KG.**
- **SI NO SE RESPETAN LAS INDICACIONES ESPECIFICADAS O SI SE USAN ACCESORIOS DIFERENTES DE LOS HOMOLOGADOS POR EL FABRICANTE, EL PRODUCTO PUEDE SER INESTABLE.**
- **PARA EVITAR LESIONES GRAVES POR CAÍDAS O SI ESCAPA EL NIÑO DE LA SILLA DE PASEO, USAR SIEMPRE UN CINTURÓN DE SEGURIDAD DE 5 PUNTOS COMPLETO.**
- **NO DEJAR NUNCA AL NIÑO SIN VIGILANCIA.**
- **USAR SIEMPRE TODOS LOS DISPOSITIVOS DE BLOQUEO CADA VEZ QUE LA SILLA DE PASEO NO ESTÉ EN MOVIMIENTO.**
- **PARA EVITAR LESIONES GRAVES, ASEGURARSE DE QUE EL NIÑO NO PUEDA MOVERSE PELIGROSAMENTE**

- **MIENTRAS SE REGULA EL PRODUCTO.**
- **TODAS LAS OPERACIONES DE ENSAMBLAJE DEBE REALIZARLAS SOLO UN ADULTO.**
- **ASEGURARSE DE QUE LA SILLA DE PASEO ESTÉ ABIERTA CORRECTAMENTE Y BLOQUEADA EN LA POSICIÓN CORRECTA PARA SU UTILIZACIÓN.**
- **NO USAR LA SILLA DE PASEO CERCA DE ESCALERAS O ESCALONES; PRESTAR ATENCIÓN CUANDO SE UTILIZA EN ESCALERAS O ESCALERAS MECÁNICAS.**
- **NO UTILIZAR EL PRODUCTO SI PRESENTA PARTES DAÑADAS O SI FALTA ALGUNA PARTE.**
- **NO USAR EN PRESENCIA DE LLAMAS O FUENTES DE CALOR.**

AVISO

ESTE PRODUCTO CUMPLE SUFICIENTEMENTE CON TODOS LOS REQUISITOS ESTABLECIDOS POR LA NORMA ASTM F833 Y ULTERIORES REVISIONES.

COMPONENTES DEL ARTÍCULO

Compruebe el contenido presente en el embalaje y, en caso de reclamación, póngase en contacto con el Servicio de Asistencia.

- La silla de paseo PLIKO MINI está compuesta por:
2 juegos de ruedas delanteras pivotantes o bloqueables, 2 juegos de ruedas traseras, cesta, portabebidas, capota.

INSTRUCCIONES DE USO

- 1• **APERTURA:** para abrir la silla de paseo, desenganchar la palanca lateral (fig_a) del lado izquierdo, aferrar los mangos y simultáneamente levantar la silla. Verificar la correcta apertura, comprobando que los ganchos laterales estén bien enganchados (fig_b).
- 2• Si los ganchos no están bien enganchados, ejercer presión sobre el asiento (fig_d) hasta

- oír el clic de enganche.
Ejercer presión hacia abajo con el pie sobre PUSH (fig_e).
- 3• ENSAMBLAJE: para montar las ruedas delanteras, comprobar que esté puesta la arandela, como en la figura, bajar la palanca A y colocar la rueda B, hasta el clic.
 - 4• Para montar las ruedas traseras unidas por la barra de freno, colocarlas sosteniendo el freno externo (fig_a).
ATENCIÓN: comprobar que el enganche sea correcto, como indica la figura (Fig.b); se debe oír un clic.
 - 5• CESTA: para montar la cesta, hacer pasar por las ranuras los ganchos traseros 1 y 2 y el gancho delantero 3, (fig_a).
PORTABEBIDAS: Sólo puede colocarse en el lado derecho de la silla de paseo gracias al enganche ya existente en el chasis.
Para aplicar el portabebidas, engancharlo hasta oír el clic (fig_b).
REGULACIÓN DE LOS MANGOS: es posible regular la altura de los mangos. Presionar el botón situado detrás del mango y levantarlo. Para bajarlo actuar en sentido contrario (Fig.c).
 - 6• RUEDAS PIRUETANTES: Para hacer que las ruedas anteriores sean piroetantes, es necesario bajar la palanca (flecha 2). Para hacer que sean fijas, gire la palanca en sentido contrario (flecha 2). Las ruedas posteriores son fijas.
FRENO: Para frenar la silla de paseo, bajar con el pie la palanca freno colocada sobre el grupo de ruedas traseras. Para desbloquear el freno, realizar la misma operación pero en sentido contrario (fig_b). Accionar siempre el freno estando parados.
 - 7• CAPOTA: Para aplicar la capota, introducir los enganches en los correspondientes alojamientos hasta oír el clic y abrochar la capota por detrás del respaldo de la silla de paseo (fig_a).
La capota se puede regular en 2 posiciones (fig_b), simplemente tirando hacia delante o hacia atrás.
 - 8• CINTURÓN DE SEGURIDAD DE 5 PUNTOS: para engancharlo, introduzca las dos hebillas de la correa de la cintura (con tirantes enganchados, (flecha a) en la correa de separación de las piernas hasta oír un clic (flecha b). Para desenganchar, empuje hacia arriba el pulsador redondo colocado en la parte central de la hebilla (flecha c) y tire hacia el exterior la correa de la cintura (flecha d).
 - 9• Para apretar la correa de la cintura tire, desde los dos lados, en el sentido de la flecha (flecha a), para aflojarla actúe en sentido contrario.
- La correa de la cintura puede apretarse hasta el tope de seguridad (Fig b).
- 10• Se pueden regular los cinturones de seguridad en 3 alturas según la altura del bebé. Se deberá usar la posición más alta cuando el bebé sea más grande.
 - 11• Para regular la altura de los cinturones de seguridad es necesario desenganchar en la parte posterior del respaldo de las dos hebillas.
Tire hacia sí los tirantes (flecha a) hasta desenganchar las hebillas y pasarlas por las ranuras del respaldo (flecha b). Saque los tirantes del saco (flecha c) y páselos por la ranura más adecuada (flecha d), finalmente vuelva a enganchar las dos hebillas detrás del respaldo (flecha e). Un clic determina que se han enganchado correctamente las hebillas (Fig. f).
 - 12• REGULACIÓN DEL REPOSAPIÉS: El reposapiés puede regularse en 2 posiciones. Para bajar el reposapiés, empujar hacia abajo las dos palancas laterales y simultáneamente bajarlo. Para levantar el reposapiés, empujarlo hacia arriba hasta oír el clic.
REGULACIÓN DEL RESPALDO: El respaldo puede inclinarse en 3 posiciones. Para bajar el respaldo, levantar la palanca lateral simultáneamente de ambos lados y bajar el respaldo, bloqueándolo en la posición deseada. Para levantarlo, presionar sobre el respaldo hacia arriba.
 - 13• CIERRE: tirar hacia arriba primero con una palanca y luego con la otra hasta el enganche (fig_a); aferrar el asa central (fig_b) y tirar hacia arriba hasta el cierre.
La silla cerrada se mantiene en pie por sí sola (fig_c).
 - 14• TRANSPORTE: La silla de paseo se puede transportar cómodamente (manteniendo fijas las ruedas delanteras) aferrando el asa central (fig_a). Es posible transportarla también con el asa lateral (fig_b).
 - 15• DESENFUNDADO: para desenfundar la silla de paseo: desenganchar las dos hebillas (fig_1) de la parte posterior del respaldo, quitar por abajo la hebilla de la correa de separación de las piernas (fig_2) y desenroscar (a ambos lados) los dos tornillos, utilizando un destornillador para dejar fija la tuerca (fig_3),
 - 16• desenganchar el elástico del chasis (fig_4) y desenganchar el chasis (fig_5); ver el apartado Apertura, punto1; quitar el saco alrededor del chasis (fig_6),
 - 17• retirar el saco del estribo (fig_7). Tirar del saco hacia arriba (fig_8).

NÚMEROS DE SERIE

- 18• Silla de paseo PLIKO MINI, indica detrás del respaldo, informaciones relativas a: nombre del producto, fecha de producción y numeración de serie del mismo. Estas informaciones son indispensables en caso de reclamación.

ACCESORIOS:

- 19• CUBIERTA: práctica cubierta.
PARALLUVIA: aplicable a la capota.
MOSQUITERA: aplicable a la capota.
- 20• BOLSA DE VIAJE: Práctica bolsa para el transporte aéreo de la silla de paseo (fig. a).
SOMBRILLA: práctica sombrilla coordinada (fig. b).

LIMPIEZA Y MANTENIMIENTO

MANTENIMIENTO DEL PRODUCTO: proteger contra agentes atmosféricos (agua, lluvia o nieve). Una exposición continua y prolongada al sol podría causar cambios de color de muchos materiales. Conservar este producto en un lugar seco.

LIMPIEZA DEL CHASIS: Limpiar periódicamente las partes de plástico con un paño húmedo sin usar solventes u otros productos similares. Mantener secas todas las partes de metal para prevenir la oxidación. Mantener limpias todas las partes móviles (dispositivo de regulación, de enganche, ruedas...) quitando el polvo o la arena y, en caso necesario, engrasarlas con aceites ligeros.

LIMPIEZA DEL PROTECTOR DE LLUVIA: lavar con una esponja con agua y jabón, sin usar detergentes.

LIMPIEZA DE LAS PARTES DE TEJIDO: cepillar las partes de tejido quitando el polvo y lavar a mano a una temperatura máxima de 30°. No torcer, no usar lejía, no planchar, no lavar en seco, no usar solventes y no secar utilizando secadoras de tambor rotativo.



SERVICIO DE ASISTENCIA PEG-PÉREGO

Si se pierden o dañan algunas partes del modelo, utilizar únicamente repuestos originales Peg Pérego. Para cualquier reparación, sustitución, información acerca de

los productos, venta de repuestos originales y accesorios, contactar al Servicio al Cliente Peg Pérego indicando, en caso fuere presente, el número de serie del producto.

USA:

tel.: 800.225.1558 (Español)

fax: 260.471.6332

Número de teléfono gratis: 1.800.225.1558 (Español)

sito internet: www.pegperego.com

Peg-Perego se reserva el derecho para hacer cambios necesarios o mejorar los productos al cualquier tiempo sin notificación.

PEG PEREGO S.p.A.

VIA DE GASPERI 50 20043 ARCORE MI ITALIA
tel. 0039 039 60881 fax 0039 039 615869/616454

Servizio Post Vendita - After Sale:

tel. 0039 039 6088213 fax: 0039 039 3309992



PEG PEREGO U.S.A. Inc.

3625 INDEPENDENCE DRIVE FORT WAYNE INDIANA 46808

phone 260 482 8191 fax 260 484 2940

Call us toll free: 1 800 671 1701

PEG PEREGO CANADA Inc.

585 GRANITE COURT PICKERING ONTARIO CANADA L1W3K1

phone 905 839 3371 fax 905 839 9542

Call us toll free: 1 800 661 5050

www.pegperego.com

⚠ WARNING

AVOID SERIOUS INJURY FROM FALLING OR SLIDING OUT.

ALWAYS USE COMPLETE 5 POINT SEAT BELT.

⚠ ADVERTENCIA

EVITE LESIONES DE CAIDAS O DESLIZAMIENTOS HACIA FUERA.

SIEMPRE UTILIZE EL CINTURON COMPLETO DE 5 PUNTOS.

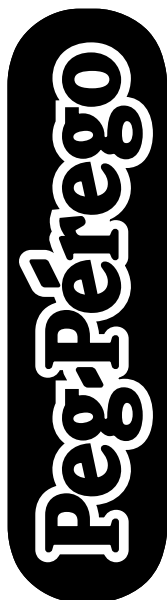

pliko mini

FIUS11011123

22/11/2010